

3	ABOCATHYN Nº 18 Cateter intravascular periférico sobre agulha, descartavel, esteril, canula de teflon ou poliuretano, transparente, agulha atraumatica com bisel trifacetado e siliconizado, conector luer e protetor de encaixe. padronização de cores de acordo com NBR 10555-5 nº 18.	1000	UNIDADE	MEDIX	R\$ 0,53	R\$ 530,00
4	ABOCATHYN Nº 20 Cateter intravascular periférico sobre agulha, descartável, estéril, cânula de teflon ou poliuretano, transparente, flexível, radiopaco, atóxico e aspirogênico, com câmara de refluxo transparente, agulha atraumática com bisel trifacetado e siliconizado, conector luer e protetor de encaixe. Padronização de cores de acordo com NBR 10555-5. Nº. 20	4000	UNIDADE	MEDIX	R\$ 0,53	R\$ 2.120,00
5	ABOCATHYN Nº22 Cateter intravascular periférico sobre agulha, descartável, estéril, cânula de teflon ou poliuretano, transparente, flexível, radiopaco, atóxico e aspirogênico, com câmara de refluxo transparente, agulha atraumática com bisel trifacetado e siliconizado, conector luer e protetor de encaixe. Padronização de cores de acordo com NBR 10555-5. Nº. 22	4000	UNIDADE	MEDIX	R\$ 0,53	R\$ 2.120,00
6	ABOCATHYN Nº24	4000	UNIDADE	MEDIX	R\$ 0,54	R\$ 2.160,00
7	ÁGUA OXIGENADA P/ CURATIVO 10V Embalagem plástica com 1000ml	100	UNIDADE	VIC PHARMA	R\$ 5,44	R\$ 544,00
8	AGULHA 13X4,5 Atóxica, atraumática, cânula: de aço inox, bisel trifacetado, siliconizada. Embalagem com filme transparente e papel grau cirúrgico aspirogênico, esterilizada por óxido de etileno e submetida a todos ensaios físico-químicos e microbiológicos de acordo com as normas NBR e Farmacopéia. Caixa com 100 unidades.	200	UNIDADE	MEDIX	R\$ 5,29	R\$ 1.058,00
9	AGULHA 20X5 ATÓXICA Atraumatica, canula de aço inox, bisel trifacetado, siliconizada. Embalagem com filme transparente e papel grau cirurgico aspirogenico, esterilizada por óxido de etileno e submetida a todos ensaios físico-químicos e microbiologicos de acordo com as normas NBR e Farmacopéia. caixa com 100 unidades.	250	UNIDADE	MEDIX	R\$ 5,79	R\$ 1.447,50

MARCELO
BRANDALISE
ZANINI:060697
56916

Assinado de forma
digital por MARCELO
BRANDALISE
ZANINI:06069756916
Dados: 2023.08.28
15:56:26 -03'00'



10	AGULHA 25X7 Atóxica, atraumática, cânula de aço inox, bisel trifacetado, siliconizada. Embalagem com filme transparente e papel grau cirúrgico aspirogênico, esterilizada por óxido de etileno e submetida a todos ensaios físico-químicos e microbiológicos de acordo com as normas NBR e Farmacopéia. Caixa com 100 unidades.	250	UNIDADE	MEDIX	R\$ 5,70	R\$ 1.425,00
11	AGULHA 25X8 Atóxica, atraumática, cânula de aço inox, siliconizada, embalagem com filme transparente e papel grau cirúrgico aspirogênico, tamanho 25x8mm, caixa com 100 unidades.	200	UNIDADE	MEDIX	R\$ 5,74	R\$ 1.148,00
12	AGULHA 40X12 Atóxica, atraumática, cânula de aço inox, bisel trifacetado, siliconizada. Embalagem com filme transparente e papel grau cirúrgico aspirogênico, esterilizada por óxido de etileno e submetida a todos ensaios físico-químicos e microbiológicos de acordo com as normas NBR e Farmacopéia. Caixa com 100 unidades.	200	UNIDADE	MEDIX	R\$ 5,67	R\$ 1.134,00
13	ÁLCOOL 70% EM GEL Frasco 1000 ML	700	UNIDADE	CICLO FARMA	R\$ 7,22	R\$ 5.054,00
14	ÁLCOOL 70% Frasco com tampa de rosca com capacidade de 1L.	1500	UNIDADE	TUPI	R\$ 4,79	R\$ 7.185,00
15	ALGODÃO HIDRÓFILO Pacote com 500g, com fibras 100% algodão, macio e absorvente, não estéril, em camada em forma de rolo com espessura uniforme entre 1 e 1,5 cm regularmente compacto, de aspecto homogêneo e macio, cor branca com no mínimo 80% de brancura, envolto em papel apropriado em toda extensão, e com validade mínima de 3 anos no ato da entrega, com registro na Anvisa ou ministério da saúde. Rolo de 500g.	750	UNIDADE	MELHOR MED	R\$ 14,25	R\$ 10.687,50
16	ALGODÃO ORTOPÉDICO 15 CM Confeccionado a partir de fibras 100% algodão cru, transformada em rolo de manta uniforme.	300	UNIDADE	POLAR FIX	R\$ 0,68	R\$ 204,00
17	ALMOTOLIA TRANSPARENTE COM PONTA 500ML Confeccionada em polietileno com graduação em alto relevo, bico reto com tampa, capacidade para 500 ml.	300	UNIDADE	J PROLAB	R\$ 3,52	R\$ 1.056,00
18	ALMOTOLIA TRANSPARENTE COM PONTA, 250ML Confeccionada em polietileno com graduação em alto relevo, bico reto com tampa, capacidade para 250 ml.	300	UNIDADE	J PROLAB	R\$ 2,50	R\$ 750,00
20	APARELHO DIGITAL AUTOMÁTICO DE PULSO - LP 200*	10	UNIDADE	PREMIUM	R\$ 73,00	R\$ 730,00
25	ATADURA GESSADA - - 20 CM	350	UNIDADE	POLARFIX	R\$ 5,65	R\$ 1.977,50

26	ATADURA GESSADA - 12 CM	350	UNIDADE	POLARFIX	R\$ 2,49	R\$ 871,50
29	BOLSA COLETORA DE URINA sistema fechado em plástico (bolsa para drenagem estéril descartável 2L) válvula antirreflexo, pinça, clamp, filtro conector	1300	UNIDADE	MEDIX	R\$ 2,15	R\$ 2.795,00
30	CABO PARA BISTURI EM AÇO INOXIDÁVEL Tamanho: N° 3	10	UNIDADE	ABC	R\$ 10,15	R\$ 101,50
32	CAIXA P/ PERFURO CORTANTE 13 L Perfuro cortante, descartáveis, m papelão resistente, forramento protetor interno e papelão couro, conforme norma ipt-nea 55, capacidade para 12 litros.	1300	UNIDADE	DESCARBOX	R\$ 4,20	R\$ 5.460,00
33	CAIXA P/ PERFURO CORTANTE 20L Perfuro cortante, descartáveis, m papelão resistente, forramento protetor interno e papelão couro, conforme norma ipt-nea 55, capacidade para 20 litros.	700	UNIDADE	DESCARBOX	R\$ 5,57	R\$ 3.899,00
34	CAIXA P/ PERFURO CORTANTE 3 L Perfuro cortante, descartáveis, m papelão resistente, forramento protetor interno e papelão couro, conforme norma ipt-nea 55, capacidade para litros.	700	UNIDADE	DESCARBOX	R\$ 1,97	R\$ 1.379,00
35	CAIXA P/ PERFURO CORTANTE 7L Perfuro cortante, descartáveis, m papelão resistente, forramento protetor interno e papelão couro, conforme norma ipt-nea 55, capacidade para 7 litros.	1200	UNIDADE	DESCARBOX	R\$ 3,41	R\$ 4.092,00
36	CAMPO OPERATÓRIO 50 CM A compressa cirúrgica campo operatório não estéril com fios 100% algodão, em tecido quadruplo. Não soltar fiapo e suas laterais com costura que permite maior segurança. Produto descartável. Pacote com 25 unidades.	10	UNIDADE	ERIMAX	R\$ 30,97	R\$ 309,70
38	CHUMAÇO P/ CURATIVO CURATIVO CIRÚRGICO ESTÉRIL. Dimensões (aberta) 15cmx30cm *	600	UNIDADE	POLARFIX	R\$ 1,00	R\$ 600,00
39	CLORETO DE SÓDIO 0,9% 100 ml sistema fechado	2500	UNIDADE	JP FARMA	R\$ 5,24	R\$ 13.100,00
40	CLORETO DE SÓDIO 0,9% 1000 ml sistema fechado	1700	UNIDADE	JP FARMA	R\$ 9,80	R\$ 16.660,00
41	CLORETO DE SÓDIO 0,9% 250 ml sistema fechado	3000	UNIDADE	JP FARMA	R\$ 5,20	R\$ 15.600,00
42	CLORETO DE SÓDIO 0,9% 500 ml sistema fechado	2000	UNIDADE	JP FARMA	R\$ 7,48	R\$ 14.960,00
43	COLAR CERVICAL material: espuma flexível, tipo fechamento: velcro com 5cm, tamanho: pequeno, características adicionais: com reforço*	15	UNIDADE	RESGATE SP	R\$ 13,63	R\$ 204,45

44	COLAR CERVICAL material: polietileno, tipo: dobrável, plano e infantil, tipo fechamento: velcro com 5cm, tamanho: médio, uso: pré-hospitalar, aplicação: proteção da coluna cervical, características adicionais: janela traqueal extra grande e apoio mandíbula*	20	UNIDADE	RESGATE SP	R\$ 13,67	R\$ 273,40
45	COLAR CERVICAL TIPO STIFNECK tamanho: M	20	UNIDADE	RESGATE SP	R\$ 12,00	R\$ 240,00
47	COMPRESSA DE GASE 7,5X7,5CM 13 fios – 7,5 x 7,5 cm – 13 fios, 9 camadas, 5 dobras – 100% algodão – pacote com 500 compressas.	3500	UNIDADE	MAIS MED	R\$ 14,30	R\$ 50.050,00
49	CONJUNTO NEBULIZAÇÃO máscara e tubo extensor, adulto, 150 cm, máscara com ajuste anatômico e atóxica, transparente.	50	UNIDADE	NS	R\$ 6,49	R\$ 324,50
51	DISPENSER PARA PAPEL TOALHA Capacidade de Papel: até 500 Metros - Local de Fixação: Parede - Uso Indicado: Papel Toalha Interfolha com 2 ou 3 dobras - Material: Plástico- Tipo de Material: ABS ou outro - Cor: Branco - Altura: De 28 a 35 Cm - Largura: 25 a 30 cm - Profundidade: 12 a 15 cm.*	60	UNIDADE	PREMISSE	R\$ 27,60	R\$ 1.656,00
52	DISPENSER PARA SABONETE LÍQUIDO na cor branco: Dimensões básicas aproximadas: 11 x 30 x 11 (altura x largura x profundidade); - capacidade mínima:800ml - acionamento: manual - uso indicado: sabonete líquido - acessórios: parafusos de buchas para fixação em parede e/ou com espaço para dupla face; - certificação do INMETRO; -modelos referências: Elite Professional Melhoramentos, Exaccta, Velox Premisse.*	60	UNIDADE	PREMISSE	R\$ 27,05	R\$ 1.623,00
53	EQUIPO tipo de equipo: de INFUSÃO, material: pvc cristal, comprimento: mín. 120 cm, tipo câmara: câmara flexível c/filtro ar, tipo gotejador: gota padrão, tipo pinça: regulador de fluxo, tipo injetor: c/injetor lateral"y", valvulado, tipo conector: luer rota	5000	UNIDADE	MEDIX	R\$ 0,59	R\$ 2.950,00
54	EQUIPO MICROGOTAS Cálice maleável, com injetor lateral e extremidade com rosco e rótulos explicativos. Com roldana para soro.	5000	UNIDADE	MEDIX	R\$ 1,29	R\$ 6.450,00
55	ESFIGMOMANÔMETRO ajuste: analógico, aneróide, tipo :de braço, faixa de operação: até 300 mmhg, material braçadeira :braçadeira em nylon, tipo fecho :fecho em velcro, tamanho: adulto obeso	40	UNIDADE	PREMIUM	R\$ 82,10	R\$ 3.284,00
56	ESPAÇADOR DE BOMBINHA	60	UNIDADE	SUPERMEDY	R\$ 24,00	R\$ 1.440,00

MARCELO BRANDALISE
ZANINI:06069756916
56916
Assinado de forma digital por MARCELO BRANDALISE
Dados: 2023.08.28 15:57:03 -03'00'

57	ESPARADRAPO 10CMX4,5M Esparadrappo impermeável, com boa aderência, hipoalérgico, com dorno em tecido de algodão na cor branca. Rolo com 10 cm e 4,5m de comprimento.	800	UNIDADE	CIEX	R\$ 7,95	R\$ 6.360,00
58	ESPARADRAPO 5CMX4,5M Esparadrappo impermeável, com boa aderência, hipoalérgico, com dorno em tecido de algodão na cor branca. Rolo com 5 cm e 4,5m de comprimento.	800	UNIDADE	CIEX	R\$ 5,38	R\$ 4.304,00
59	ESPÉCULO tamanho G com lubrificante. Espéculo vaginal, descartável, estéil, tamanho pequeno com lubrificante	1000	UNIDADE	VAGISPEC	R\$ 1,58	R\$ 1.580,00
60	ESPÉCULO tamanho M com lubrificante. Espéculo vaginal, descartável, estéil, tamanho médio com lubrificante.	1500	UNIDADE	VAGISPEC	R\$ 1,36	R\$ 2.040,00
61	ESPÉCULO tamanho P com lubrificante. Espéculo vaginal, descartável, estéil, tamanho pequeno com lubrificante.	1500	UNIDADE	VAGISPEC	R\$ 1,29	R\$ 1.935,00
62	ESTETOSCÓPIO tipo: biauricular, acessórios: olivas anatômicas pvc, haste: haste aço inox, tubo: tubo "y" pvc, auscultador: auscultador aço inox c/ anel de borracha, tamanho: adulto	130	UNIDADE	PREMIUM	R\$ 9,84	R\$ 1.279,20
63	ESTETOSCÓPIO tipo: biauricular, acessórios: olivas anatômicas borracha, haste: haste alumínio, tubo: tubo plástico, auscultador: auscultador aço inox, tamanho: pediátrico	20	UNIDADE	PREMIUM	R\$ 11,77	R\$ 235,40
64	FIO AGULHADO NYLON 2,0 45 CM	30	UNIDADE	MEDIX	R\$ 27,00	R\$ 810,00
65	FIO AGULHADO NYLON 3,0 45CM	30	UNIDADE	MEDIX	R\$ 27,50	R\$ 825,00
66	FIO AGULHADO NYLON 4,0 45CM	30	UNIDADE	MEDIX	R\$ 26,30	R\$ 789,00
67	FITA CREPE 16MMX50M	1400	UNIDADE	CIEX	R\$ 3,29	R\$ 4.606,00
68	FITA INDICADOR PARA AUTOCLAVE Fita adesiva para teste de esterilização em autoclave, com 10mmx30m. Marca Cremer, ou de qualidade superior.	100	UNIDADE	CIEX	R\$ 3,74	R\$ 374,00

MARCELO
BRANDALISE
ZANINI:0606
9756916

Assinado de forma digital por MARCELO BRANDALISE ZANINI:06069756916
Dados: 2023.08.28 15:57:18 -03'00'



FLS. 326



Produtos Odontológicos e Hospitalares
Tel: (42) 3629-1642

69	FRALDA GERIÁTRICA G Unisex, não estéril, de uso externo único descartável, atóxica, isenta de substâncias alergênicas, composta de uma capa de tela polimérica, um núcleo absorvente composto por algodão hidrófilo, polpa de celulose virgem e/ ou materiais poliméricos absorventes, formato reto e cintura ajustável, dotada de ajuste perfeito a qualquer tipo de paciente, com flocos de gel superabsorventes distribuídos em todo núcleo, camadas externas e internas perfeitamente sobrepostas, com bordas unidas entre si. Revestimento externo confeccionado em plástico de polietileno com espessura, flexibilidade e resistência adequada, dotada de quatro fitas ajustáveis, duas de cada lado. Tamanho G. PACOTE COM 8 UNIDADES	1000	UNIDADE	MAX CLEAN	R\$ 9,70	R\$ 9.700,00
70	FRALDA GERIÁTRICA M Unisex, não estéril, de uso externo único descartável, atóxica, isenta de substâncias alergênicas, composta de uma capa de tela polimérica, um núcleo absorvente composto por algodão hidrófilo, polpa de celulose virgem e/ ou materiais poliméricos absorventes, formato reto e cintura ajustável, dotada de ajuste perfeito a qualquer tipo de paciente, com flocos de gel superabsorventes distribuídos em todo núcleo, camadas externas e internas perfeitamente sobrepostas, com bordas unidas entre si. Revestimento externo confeccionado em plástico de polietileno com espessura, flexibilidade e resistência adequada, dotada de quatro fitas ajustáveis, duas de cada lado. Tamanho M. PACOTE COM 8 UNIDADES	1000	UNIDADE	MAX CLEAN	R\$ 8,90	R\$ 8.900,00
71	FRALDA GERIÁTRICA XG Unisex, não estéril, de uso externo único descartável, atóxica, isenta de substâncias alergênicas, composta de uma capa de tela polimérica, um núcleo absorvente composto por algodão hidrófilo, polpa de celulose virgem e/ ou materiais poliméricos absorventes, formato reto e cintura ajustável, dotada de ajuste perfeito a qualquer tipo de paciente, com flocos de gel superabsorventes distribuídos em todo núcleo, camadas externas e internas perfeitamente sobrepostas, com bordas unidas entre si. Revestimento externo confeccionado em plástico de polietileno com espessura, flexibilidade e resistência adequada, dotada de quatro fitas ajustáveis, duas de cada lado. Tamanho XG. PACOTE COM 8 UNIDADES	1000	UNIDADE	MAX CLEAN	R\$ 10,78	R\$ 10.780,00

Hortoplus Produtos Odontológicos e Hospitalares Ltda. ME

Rua Francisco Pires da Rocha, 309 - Sala 2 - Bairro Bonsucesso - CEP 85045-010 - Guarapuava - PR
vendas.hortoplus@hotmail.com

MARCELO
BRANDALISE
ZANINI:0606
9756916

Assinado de forma digital por MARCELO BRANDALISE ZANINI:06069756916
Dados: 2023.08.28 15:57:30 -03'00'

72	FRASCO PARA ALIMENTAÇÃO ENTERAL Frasco fracionador para soluções enterais; Permite tratamento térmico (aquecimento, resfriamento) de soluções; Livre de Bisfenol- A; Tampa com membrana perfurável, adaptada aos equipos de alimentação enteral. Frasco em PE de 300ml graduado com escala de 50 ml; Com dispositivo para fixação em suporte; Atóxico; Volume: 300ml.*	2000	UNIDADE	NUTRIMED	R\$ 0,80	R\$ 1.600,00
74	GEL CONDUTOR P/ ULTRASSOM Uso interno e externo, incolor, inodoro, não gorduroso, umectante, solúvel em água e pH neutro, para uso como meio de contato para transmissão ultrasônica, ecografos e dopplers. Embalagem: frasco de 1 litro com dados de identificação do produto, marca do fabricante, data de fabricação, prazo de validade e registro no ministério da saúde.	70	UNIDADE	RMC	R\$ 5,98	R\$ 418,60
76	INDICADOR BIOLÓGICO TIPO: A VAPOR	700	UNIDADE	CLEAN TEST	R\$ 1,74	R\$ 1.218,00
77	INDICADOR TIPO BOWIE DICK classe 2 – Bowie Dick teste – folha	120	UNIDADE	CLEAN TEST	R\$ 6,05	R\$ 726,00
78	LÂMINA CIRÚRGICA Nº 11 Lâmina de bisturi, descartável, em aço inoxidável. Isenta de rebarbas e sinais de oxidação, ponta afiada, perfeita adaptação ao cabo, com proteção na lâmina. Estéril, embalagem individual de alumínio hermeticamente fechado. Nº. 11 – caixa com 100 unidades.	3	UNIDADE	MEDIX	R\$ 23,90	R\$ 71,70
79	LÂMINA CIRÚRGICA Nº 15 Lâmina de bisturi, descartável, em aço inoxidável. Isenta de rebarbas e sinais de oxidação, ponta afiada, perfeita adaptação ao cabo, com proteção na lâmina. Estéril, embalagem individual de alumínio hermeticamente fechado. Nº. 15 – caixa com 100 unidades.	3	UNIDADE	MEDIX	R\$ 27,22	R\$ 81,66
80	LANCETA PARA GLICEMIA CAPILAR para obtenção de amostra de sangue capilar, com agulha e dispositivo automático de segurança, retrátil, estéril, uso único, descartável, trifetada, caixa com 100 unidades. *	80	UNIDADE	MEDIX	R\$ 9,00	R\$ 720,00
81	LANTERNA NÃO ELÉTRICA tipo foco: regulável, características adicionais: lanterna clínica com luz branca, aplicação: hospitalar, lanterna clínica para médico de led.	15	UNIDADE	BIOLAND	R\$ 19,75	R\$ 296,25
82	LENÇOL DESCARTÁVEL material: tnt, gramatura:30 g/m2, largura:0,90 m, comprimento:2 m, apresentação: c/elástico pacote 10 unidades	700	UNIDADE	MEDIX	R\$ 2,30	R\$ 1.610,00
83	LIDOCAÍNA GEL	200	UNIDADE	PHARLAB	R\$ 26,29	R\$ 5.258,00



Produtos Odontológicos e Hospitalares
Tel: (42) 3629-1642

84	LUVA DE PROCEDIMENTO G Em látex natural, ambidestra, com pó bioabsorvível, impregnada com aloe vera, baixo teor de proteína, antialérgica e hidratante, resistência extra a materiais perfuro cortantes, embalagem com 100 unidades.	200	UNIDADE	UNIGLOVES	R\$ 11,27	R\$ 2.254,00
85	LUVA DE PROCEDIMENTO M Em látex natural, ambidestra, com pó bioabsorvível, impregnada com aloe vera, baixo teor de proteína, antialérgica e hidratante, resistência extra a materiais perfuro cortantes, embalagem com 100 unidades.	800	UNIDADE	UNIGLOVES	R\$ 11,27	R\$ 9.016,00
86	LUVA DE PROCEDIMENTO M Em vinil, fabricada em PVP incolor, ambidestra, ssm pó, resistência extra a materiais perfuro cortantes, embalagem com 100 unidades.	100	UNIDADE	MB LIFE	R\$ 8,10	R\$ 810,00
87	LUVA DE PROCEDIMENTO P Em látex natural, ambidestra, com pó bioabsorvível, impregnada com aloe vera, baixo teor de proteína, antialérgica e hidratante, resistência extra a materiais perfuro cortantes, embalagem com 100 unidades.	700	UNIDADE	UNIGLOVES	R\$ 11,25	R\$ 7.875,00
88	LUVA DE PROCEDIMENTO P Em vinil, fabricada em PVP incolor, ambidestra, sem pó, resistência extra a materiais perfuro cortantes, embalagem com 100 unidades.	100	UNIDADE	MB LIFE	R\$ 8,15	R\$ 815,00
89	LUVA DE PROCEDIMENTO PP Em látex natural, ambidestra, com pó bioabsorvível, impregnada com aloe vera, baixo teor de proteína, antialérgica e hidratante, resistência extra a materiais perfuro cortantes, embalagem com 100 unidades.	300	UNIDADE	UNIGLOVES	R\$ 11,25	R\$ 3.375,00
90	LUVA ESTÉRIL 6,5 Descartável, estéril, em látex natural, textura uniforme, formato anatômico, alta sensibilidade tátil, boa elasticidade, resistente a tração. Punho com bainha ou frisos, comprimento igual ou superior a 28cm. Lubrificada com pó bioabsorvível, espessura mínima entre 2,2 e 2,3mm, asséptica conforme padrão hospitalar, com indicação de mão direita e esquerda, acondicionada em involucro e na luva, embalagem individual, aos pares, em papel grau cirúrgico.	300	UNIDADE	MEDIX	R\$ 1,00	R\$ 300,00

MARCELO
BRANDALISE
ZANINI:0606
9756916

Assinado de forma
digital por MARCELO
BRANDALISE
ZANINI:06069756916
Dados: 2023.08.28
15:57:51 -03'00'

Hortoplus Produtos Odontológicos e Hospitalares Ltda. ME

Rua Francisco Pires da Rocha, 309 - Sala 2 - Bairro Bonsucesso - CEP 85045-010 - Guarapuava - PR
vendas.hortoplus@hotmail.com

91	LUVA ESTÉRIL 7,0 Descartável, estéril, em látex natural, textura uniforme, formato anatômico, alta sensibilidade tátil, boa elasticidade, resistente a tração. Punho com bainha ou frisos, comprimento igual ou superior a 28cm. Lubrificada com pó bioabsorvível, espessura mínima entre 2,2 e 2,3mm, asséptica conforme padrão hospitalar, com indicação de mão direita e esquerda, acondicionada em involucro e na luva, embalagem individual, aos pares, em papel grau cirúrgico	1000	UNIDADE	MEDIX	R\$ 0,99	R\$ 990,00
92	LUVA ESTÉRIL 7,5]Descartável, estéril, em látex natural, textura uniforme, formato anatômico, alta sensibilidade tátil, boa elasticidade, resistente a tração. Punho com bainha ou frisos, comprimento igual ou superior a 28cm. Lubrificada com pó bioabsorvível, espessura mínima entre 2,2 e 2,3mm, asséptica conforme padrão hospitalar, com indicação de mão direita e esquerda, acondicionada em involucro e na luva, embalagem individual, aos pares, em papel grau cirúrgico.	2000	UNIDADE	MEDIX	R\$ 0,99	R\$ 1.980,00
93	LUVA ESTÉRIL 8,0 Descartável, estéril, em látex natural, textura uniforme, formato anatômico, alta sensibilidade tátil, boa elasticidade, resistente a tração. Punho com bainha ou frisos, comprimento igual ou superior a 28cm. Lubrificada com pó bioabsorvível, espessura mínima entre 2,2 e 2,3mm, asséptica conforme padrão hospitalar, com indicação de mão direita e esquerda, acondicionada em involucro e na luva, embalagem individual, aos pares, em papel grau cirúrgico.	2000	UNIDADE	MEDIX	R\$ 0,99	R\$ 1.980,00
94	MICROPORE 10CMX10M Fita microporosa impermeável, com boa aderência, hipoalérgico, com dorno em tecido de algodão. Rolo com 10cm x 10m	700	UNIDADE	CIEX	R\$ 8,17	R\$ 5.719,00
95	MICROPORE 2,5CMX10M Fita microporosa impermeável, com boa aderência, hipoalérgico, com dorno em tecido de algodão. Rolo com 2,5cm x 10m	700	UNIDADE	CIEX	R\$ 2,12	R\$ 1.484,00
96	MICROPORE 5CMX10M Fita microporosa impermeável, com boa aderência, hipoalérgico, com dorno em tecido de algodão. Rolo com 5cm x 10m	1000	UNIDADE	MISSNER	R\$ 4,60	R\$ 4.600,00
99	OXÍMETRO DE DEDO PORTÁTIL adulto*	12	UNIDADE	G-TECH	R\$ 47,99	R\$ 575,88

[Handwritten signature]

101	PAPEL CIRÚRGICO 10 X 100 Bobinas lisas produzidas em papel grau cirúrgico e filme. Indicadas para esterilização em autoclaves a vapor e óxido de etileno. Possui indicadores químicos que mudam de cor após o processo de esterilização. Bobinas com 100 metros e 10 cm de largura. *	150	UNIDADE	HOSPFLEX	R\$ 42,00	R\$ 6.300,00
102	PAPEL GRAU CIRÚRGICO 12 X 100 Bobinas lisas produzidas em papel grau cirúrgico e filme. Indicadas para esterilização em autoclaves a vapor e óxido de etileno. Possui indicadores químicos que mudam de cor após o processo de esterilização. Bobinas com 100 metros e 12 cm de largura. *	150	UNIDADE	HOSPFLEX	R\$ 50,30	R\$ 7.545,00
103	PAPEL GRAU CIRÚRGICO 15 X 100 Bobinas lisas produzidas em papel grau cirúrgico e filme. Indicadas para esterilização em autoclaves a vapor e óxido de etileno. Possui indicadores químicos que mudam de cor após o processo de esterilização. Bobinas com 100 metros e 15 cm de largura.	150	UNIDADE	HOSPFLEX	R\$ 61,40	R\$ 9.210,00
104	PAPEL GRAU CIRÚRGICO 20 X 100 Bobinas lisas produzidas em papel grau cirúrgico e filme. Indicadas para esterilização em autoclaves a vapor e óxido de etileno. Possui indicadores químicos que mudam de cor após o processo de esterilização. Bobinas com 100 metros e 10 cm de largura.	150	UNIDADE	HOSPFLEX	R\$ 84,10	R\$ 12.615,00
105	PAPEL GRAU CIRÚRGICO 30 X 100 Bobinas lisas produzidas em papel grau cirúrgico e filme. Indicadas para esterilização em autoclaves a vapor e óxido de etileno. Possui indicadores químicos que mudam de cor após o processo de esterilização. Bobinas com 100 metros e 30 cm de largura. *	150	UNIDADE	HOSPFLEX	R\$126,00	R\$ 18.900,00
107	PAPEL TOALHA INTERFOLHADO com 2 ou 3 dobras, com folha simples, embalados em fardos contendo no mínimo 1.000 folhas.	1500	UNIDADE	MONA	R\$ 6,29	R\$ 9.435,00
109	PINÇA ANATÔMICA DENTE DE RATO Nº 18	20	UNIDADE	ABC	R\$ 16,45	R\$ 329,00
110	PINÇA ANATÔMICA DENTE DE RATO Nº 20*	20	UNIDADE	ABC	R\$ 15,05	R\$ 301,00
113	PINÇA ANATÔMICA DISSECÇÃO Nº 20	15	UNIDADE	ABC	R\$ 21,60	R\$ 324,00
114	PINÇA KELLY Nº 16	15	UNIDADE	ABC	R\$ 30,16	R\$ 452,40
116	POLI FIX 2 VIAS	600	UNIDADE	MEDIX	R\$ 0,64	R\$ 384,00
117	PORTA AGULHA MAYO HEGAR 14CM Confeccionado em aço inoxidável; Com serrilha.	15	UNIDADE	ABC	R\$ 26,45	R\$ 396,75
120	PROPÉ descartável caixa com 1000 UNID	200	UNIDADE	HDESC	R\$ 8,70	R\$ 1.740,00
121	PROTETOR SOLAR 60 Oil Free, hipoalérgico, não comedogênico. frasco 120g no mínimo *	300	UNIDADE	SUNDAY	R\$ 10,00	R\$ 3.000,00

122	PROTETOR SOLAR Fator 100 Oil Free, hipoalérgico, não comedogênico frasco 60g no mínimo. *	300	UNIDADE	ANASOL	R\$162,99	R\$ 48.897,00
124	PVPI TÓPICO Solução tópica de iodopovidona 10%. Frasco de 1 L.	150	UNIDADE	VIC PHARMA	R\$ 44,00	R\$ 6.600,00
125	PVPI TÓPICO Solução tópica de iodopovidona 10%. Frasco de 100ML.	150	UNIDADE	VIC PHARMA	R\$ 6,20	R\$ 930,00
128	REPELENTE EM SPRAY 200 ml com icaridina 25% *	200	UNIDADE	NUTRIEX	R\$ 14,32	R\$ 2.864,00
129	SABONETE LÍQUIDO NEUTRO 1000ML*	300	UNIDADE	SUPERMAX	R\$ 3,14	R\$ 942,00
130	SACO BRANCO LEITOSO 100 litros Para coleta de lixo hospitalar 100 litros PCT COM 100 UNIDADES	100	UNIDADE	TEKPLAST	R\$ 31,00	R\$ 3.100,00
131	SACO BRANCO LEITOSO 20 litros Para coleta de lixo hospitalar 20 litros PCT COM 100 UNIDADES	100	UNIDADE	TEKPLAST	R\$ 10,05	R\$ 1.005,00
132	SACO BRANCO LEITOSO 40 litros Para coleta de lixo hospitalar 40 litros PCT COM 100 UNIDADES *	150	UNIDADE	TEKPLAST	R\$ 19,57	R\$ 2.935,50
133	SACO BRANCO LEITOSO 60 litros Para coleta de lixo hospitalar 60 litros PCT COM 100 UNIDADES *	20	UNIDADE	TEKPLAST	R\$ 21,20	R\$ 424,00
134	SCALP 19 com borboleta e agulha, estéril, descartável, N°. 19, embalagem individual, em papel grau cirúrgico e/ou filme termoplástico.	1000	UNIDADE	MEDIX	R\$ 0,19	R\$ 190,00
135	SCALP 21 com borboleta e agulha, estéril, descartável, N°. 21, embalagem individual, em papel grau cirúrgico e/ou filme termoplástico.	5000	UNIDADE	MEDIX	R\$ 0,19	R\$ 950,00
136	SCALP 23 com borboleta e agulha, estéril, descartável, N°. 23, embalagem individual, em papel grau cirúrgico e/ou filme termoplástico.	5000	UNIDADE	MEDIX	R\$ 0,19	R\$ 950,00
137	SCALP 25 com borboleta e agulha, estéril, descartável, N°. 25, embalagem individual, em papel grau cirúrgico e/ou filme termoplástico.	2000	UNIDADE	MEDIX	R\$ 0,19	R\$ 380,00
138	SCALP 27 com borboleta e agulha, estéril, descartável, N°. 27, embalagem individual, em papel grau cirúrgico e/ou filme termoplástico.	1000	UNIDADE	MEDIX	R\$ 0,19	R\$ 190,00
140	SERINGA 10 ML S/AG Descartável, estéril, transparente, atóxica, com escala de graduação em mL, números e trações legíveis, bico sem rosca (bico Luer Slip) e que garanta conexões seguras.	15000	UNIDADE	MEDIX	R\$ 0,22	R\$ 3.300,00

 MARCELO
 BRANDALISE
 ZANINI:0606
 9756916

 Assinado de forma
 digital por MARCELO
 BRANDALISE
 ZANINI:06069756916
 Dados: 2023.08.28
 15:58:27 -03'00'

Hortoplus Produtos Odontológicos e Hospitalares Ltda. ME

 Rua Francisco Pires da Rocha, 309 - Sala 2 - Bairro Bom Sucesso - CEP 85045-010 - Guarapuava - PR
 vendas.hortoplus@hotmail.com



141	SERINGA 3 ML C/AG Descartável, estéril, transparente, atóxica, com escala de graduação em mL, números e trações legíveis, bico sem rosca (bico Luer Slip) e que garanta conexões seguras.	1000	UNIDADE	MEDIX	R\$ 0,13	R\$ 130,00
142	SERINGA 3 ML S/AG Descartável, estéril, transparente, atóxica, com escala de graduação em mL, números e trações legíveis, bico sem rosca (bico Luer Slip) e que garanta conexões seguras.	15000	UNIDADE	MEDIX	R\$ 0,10	R\$ 1.500,00
143	SERINGA 5 ML S/AG Descartável, estéril, transparente, atóxica, com escala de graduação em mL, números e trações legíveis, bico sem rosca (bico Luer Slip) e que garanta conexões seguras.	15000	UNIDADE	MEDIX	R\$ 0,13	R\$ 1.950,00
144	SERINGA 20 ML Descartável, estéril, transparente, atóxica, com escala de graduação em mL, números e trações legíveis, bico sem rosca (bico Luer Slip) e que garanta conexões seguras.	5000	UNIDADE	MEDIX	R\$ 0,33	R\$ 1.650,00
145	SOLUÇÃO DE RINGER + LACTATO 500 ml sistema fechado	600	UNIDADE	JP FARMA	R\$ 7,95	R\$ 4.770,00
146	SOLUÇÃO GLICOFISIOLÓGICO 250 ML sistema fechado	800	UNIDADE	JP FARMA	R\$ 5,55	R\$ 4.440,00
147	SOLUÇÃO GLICOFISIOLÓGICO 500 ML sistema fechado	800	UNIDADE	JP FARMA	R\$ 7,10	R\$ 5.680,00
148	SOLUÇÃO GLICOSADA 5% 1000 ml sistema fechado	800	UNIDADE	JP FARMA	R\$ 10,80	R\$ 8.640,00
149	SOLUÇÃO GLICOSADA 5% 250 ml sistema fechado	800	UNIDADE	JP FARMA	R\$ 5,40	R\$ 4.320,00
150	SOLUÇÃO GLICOSADA 5% 500 ml sistema fechado	600	UNIDADE	JP FARMA	R\$ 6,24	R\$ 3.744,00
156	SONDA DE ASPIRAÇÃO TRAQUEAL Nº 6 Sonda para aspiração traqueal, descartável, atóxica, estéril, atraumática, siliconizada, maleável, transparente, orifícios adequados, conector universal, confeccionada em PVP nº 6.	150	UNIDADE	MEDIX	R\$ 0,55	R\$ 82,50
160	SONDA FOLEY Nº 12 - 2 VIAS 100% látex, com conector Universal do sistema de escoamento de urina; válvula de fácil manipulação; embalagem individual tipo Blister, de fácil, abertura em Papel grau Cirúrgico; fabricada em Látex, siliconizada, atóxica proporcionando uma superfície extremamente lisa; descartável, estéril; balão simétrico, fino e resistente ao volume proposto.	150	UNIDADE	MEDIX	R\$ 2,24	R\$ 336,00





161	SONDA FOLEY Nº 14 - 2 VIAS 100% látex, com conector Universal do sistema de escoamento de urina; válvula de fácil manipulação; embalagem individual tipo Blister, de fácil, abertura em Papel grau Cirúrgico; fabricada em Látex, siliconizada, atóxica proporcionando uma superfície extremamente lisa; descartável, estéril; balão simétrico, fino e resistente ao volume proposto.	200	UNIDADE	MEDIX	R\$ 2,25	R\$ 450,00
162	SONDA FOLEY Nº 16 - 2 VIAS 100% látex, com conector Universal do sistema de escoamento de urina; válvula de fácil manipulação; embalagem individual tipo Blister, de fácil, abertura em Papel grau Cirúrgico; fabricada em Látex, siliconizada, atóxica proporcionando uma superfície extremamente lisa; descartável, estéril; balão simétrico, fino e resistente ao volume proposto.	200	UNIDADE	MEDIX	R\$ 2,25	R\$ 450,00
163	SONDA FOLEY Nº 18 - 2 VIAS 100% látex, com conector Universal do sistema de escoamento de urina; válvula de fácil manipulação; embalagem individual tipo Blister, de fácil, abertura em Papel grau Cirúrgico; fabricada em Látex, siliconizada, atóxica proporcionando uma superfície extremamente lisa; descartável, estéril; balão simétrico, fino e resistente ao volume proposto.	200	UNIDADE	MEDIX	R\$ 2,10	R\$ 420,00
164	SONDA FOLEY Nº 20 - 2 VIAS 100% látex, com conector Universal do sistema de escoamento de urina; válvula de fácil manipulação; embalagem individual tipo Blister, de fácil, abertura em Papel grau Cirúrgico; fabricada em Látex, siliconizada, atóxica proporcionando uma superfície extremamente lisa; descartável, estéril; balão simétrico, fino e resistente ao volume proposto.	200	UNIDADE	MEDIX	R\$ 2,15	R\$ 430,00
165	SONDA NASOGASTRICA LONGA Nº 08 Confeccionado em PVC (cloreto de polivinila) transparente, flexível, atóxico; esterilizado pelo processo de Oxido de Etileno caso embalada em P.G.C, nº 8	15	UNIDADE	MEDIX	R\$ 0,69	R\$ 10,35
166	SONDA NASOGASTRICA LONGA Nº 10 Confeccionado em PVC (cloreto de polivinila) transparente, flexível, atóxico; esterilizado pelo processo de Oxido de Etileno caso embalada em P.G.C, nº 10	15	UNIDADE	MEDIX	R\$ 0,77	R\$ 11,55

Hortoplus Produtos Odontológicos e Hospitalares Ltda. ME
 Rua Francisco Pires da Rocha, 309 - Sala 2 - Bairro Bonsucesso - CEP 85045-010 - Guarapuava - PR
 vendas.hortoplus@hotmail.com

MARCELO BRANDALISE ZANINI:06069756916
 Assinado de forma digital por MARCELO BRANDALISE ZANINI:06069756916
 Dados: 2023.08.28 15:58:52 -03'00'

167	SONDA NASOGASTRICA LONGA Nº 12 Confeccionado em PVC (cloreto de polivinila) transparente, flexível, atóxico; esterilizado pelo processo de Oxido de Etileno caso embalada em P.G.C, nº 12	15	UNIDADE	MEDIX	R\$ 0,80	R\$ 12,00
168	SONDA NASOGASTRICA LONGA Nº 14 Confeccionado em PVC (cloreto de polivinila) transparente, flexível, atóxico; esterilizado pelo processo de Oxido de Etileno caso embalada em P.G.C, nº 14	15	UNIDADE	MEDIX	R\$ 0,88	R\$ 13,20
169	SONDA NASOGASTRICA LONGA Nº 16 Confeccionado em PVC (cloreto de polivinila) transparente, flexível, atóxico; esterilizado pelo processo de Oxido de Etileno caso embalada em P.G.C, nº 16	15	UNIDADE	MEDIX	R\$ 1,00	R\$ 15,00
170	SONDA NASOGASTRICA LONGA Nº 18 Confeccionado em PVC (cloreto de polivinila) transparente, flexível, atóxico; esterilizado pelo processo de Oxido de Etileno caso embalada em P.G.C, nº 18	10	UNIDADE	MEDIX	R\$ 1,01	R\$ 10,10
171	SONDA NASOGASTRICA LONGA Nº 20 Confeccionado em PVC (cloreto de polivinila) transparente, flexível, atóxico; esterilizado pelo processo de Oxido de Etileno caso embalada em P.G.C, nº 20	10	UNIDADE	MEDIX	R\$ 1,31	R\$ 13,10
172	SONDA NASOGASTRICA LONGA Nº 22 Confeccionado em PVC (cloreto de polivinila) transparente, flexível, atóxico; esterilizado pelo processo de Oxido de Etileno caso embalada em P.G.C, nº 20	15	UNIDADE	MEDIX	R\$ 1,31	R\$ 19,65
173	SONDA NASOGASTRICA LONGA Nº 4 Confeccionado em PVC (cloreto de polivinila) transparente, flexível, atóxico; esterilizado pelo processo de Oxido de Etileno caso embalada em P.G.C, nº 4	15	UNIDADE	MEDIX	R\$ 0,60	R\$ 9,00
174	SONDA NASOGASTRICA Nº 06 Confeccionado em PVC (cloreto de polivinila) transparente, flexível, atóxico; esterilizado pelo processo de Oxido de Etileno caso embalada em P.G.C, nº 6	15	UNIDADE	MEDIX	R\$ 0,50	R\$ 7,50
175	SONDA URETRAL Nº 10 Sonda uretral plástica descartável, 10	500	UNIDADE	MEDIX	R\$ 0,50	R\$ 250,00
176	SONDA URETRAL Nº 6 Sonda uretral plástica descartável, n. 6	400	UNIDADE	MEDIX	R\$ 0,53	R\$ 212,00
177	SONDA URETRAL Nº 8 Sonda uretral plástica descartável, n. 8	300	UNIDADE	MEDIX	R\$ 0,50	R\$ 150,00
180	TERMÔMETRO DIGITAL CLÍNICO	100	UNIDADE	G-TECH	R\$ 8,60	R\$ 860,00
181	TESOURA CIRÚRGICA Fabricada em aço inox Reta Fina/Romba 15cm	20	UNIDADE	ABC	R\$ 28,00	R\$ 560,00
182	TESOURA METZENBAUM 20 CM	20	UNIDADE	ABC	R\$ 46,00	R\$ 920,00

184	TOUCA CERÚRGICA COM ELÁSTICO Fabricada em não tecido 100% - polipropileno, atóxico, não inflamável, uso único, hipoalergênico, tamanho único, com elástico revestido, com branca. Pacote com 100 unidades.	200	UNIDADE	MEDIX	R\$ 6,25	R\$ 1.250,00
185	TUBO ENDOTRAQUEAL Nº 6,5 COM BALÃO *	10	UNIDADE	MEDIX	R\$ 2,99	R\$ 29,90
187	TUBO ENDOTRAQUEAL Nº 2,5 COM BALÃO *	10	UNIDADE	SOLIDOR	R\$ 2,99	R\$ 29,90
188	TUBO ENDOTRAQUEAL Nº 3,5 COM BALÃO *	10	UNIDADE	SOLIDOR	R\$ 2,99	R\$ 29,90
189	TUBO ENDOTRAQUEAL Nº 4 COM BALÃO *	10	UNIDADE	SOLIDOR	R\$ 2,99	R\$ 29,90
190	TUBO ENDOTRAQUEAL Nº 4,5 COM BALÃO *	10	UNIDADE	SOLIDOR	R\$ 2,99	R\$ 29,90
191	TUBO ENDOTRAQUEAL Nº 5,5 COM BALÃO *	10	UNIDADE	SOLIDOR	R\$ 2,99	R\$ 29,90
192	TUBO ENDOTRAQUEAL Nº 6 COM BALÃO *	10	UNIDADE	MEDIX	R\$ 2,99	R\$ 29,90
193	TUBO ENDOTRAQUEAL Nº 7 COM BALÃO *	10	UNIDADE	MEDIX	R\$ 2,99	R\$ 29,90
194	TUBO ENDOTRAQUEAL Nº 7,5 COM BALÃO *	10	UNIDADE	MEDIX	R\$ 2,99	R\$ 29,90
195	TUBO ENDOTRAQUEAL Nº 8 COM BALÃO *	10	UNIDADE	MEDIX	R\$ 2,99	R\$ 29,90
196	TUBO ENDOTRAQUEAL Nº 8,5 COM BALÃO *	10	UNIDADE	SOLIDOR	R\$ 2,99	R\$ 29,90
197	TUBO ENDOTRAQUEAL Nº5 COM BALÃO *	10	UNIDADE	SOLIDOR	R\$ 2,99	R\$ 29,90
198	TUBO EXTENSOR PARA OXIGÊNIO confeccionada de tubo PVC, com conector anelado flexível em PVC, esterilizado pelo processo de óxido de etileno embalado em P.G.C. O Conector anelado permite conexão com os tubos de calibre 14mm, 16mm e 20mm. Estéril - Extensor Oxigênio 200cm.*	600	UNIDADE	MEDIX	R\$ 1,60	R\$ 960,00
199	TUDO ENDO TRAEQUEAL Nº 3 COM BALÃO *	10	UNIDADE	MEDIX	R\$ 2,99	R\$ 29,90
200	UMIFICADOR com frasco de 250ml para oxigênio. Tampa em Nylon conforme especificação; Frasco plástico c/ 250ml; Tubo com borbulhador para permitir a circulação das partículas; Conexão de entrada de oxigênio com rosca metálica.	60	UNIDADE	HAOXI	R\$ 9,99	R\$ 599,40

R\$ 491.062,94

PROPOSTA: R\$ 491.062,94. (Quatrocentos e noventa e um mil, sessenta e dois reais e noventa e quatro centavos).

PRAZO DE VALIDADE DA PROPOSTA: No mínimo 60 (sessenta) dias, contados a partir da data da sessão pública do Pregão.

PRAZO DE ENTREGA: Os produtos deverão ser entregues em até 10 (Dez) dias, a contar da assinatura do contrato no seguinte endereço, Rua Alexandre Kordiak, nº 309, CEP; 85.230-000, Centro, Santa Maria do Oeste/PR, de 2ª à 6ª feira, no horário das 8h30min às 11h30h e das 13h30min às 17h00min.

PRAZO DE PAGAMENTO: O pagamento será efetuado em até 30 (trinta) dias após a emissão da nota fiscal e recebimento dos produtos.

6. CONDIÇÕES GERAIS:

- 6.1 A proponente declara conhecer os termos do instrumento convocatório que rege a presente licitação.
- 6.2 O preço proposto acima contempla todas as despesas necessárias ao pleno fornecimento, tais como os encargos (obrigações sociais, impostos, taxas etc.), cotados separados e incidentes sobre o fornecimento.

7. DECLARAÇÃO:

- 7.1 Declaramos, para todos os fins de direito, que cumprimos plenamente os requisitos de habilitação e que nossa proposta está em conformidade com as exigências do instrumento convocatório (edital).
- 7.2 Declaramos, que estamos enquadrados no Regime de Tributação de Microempresa e Empresa de Pequeno Porte, Conforme o artigo 3º da Lei Complementar 123, de 14 de dezembro de 2006.

Guarapuava, 28 de agosto de 2023.

**MARCELO
 BRANDALISE
 ZANINI:0606975
 6916**

Assinado de forma digital por MARCELO BRANDALISE ZANINI:06069756916
 Dados: 2023.08.28 15:59:35 -03'00'

HORTOPLUS PRODUTOS ODONTOLOGICOS E HOSPITALARES LTDA - ME
 Marcelo Brandalise Zanini
 RG 10.088.335-0 - CPF 060.697.569-16
 Sócio Administrador

CSMED PRODUTOS MEDICO-HOSPITALARES LTDA
CNPJ nº 42.587.791/0001-48
NIRE nº 41209994278
PRIMEIRA ALTERAÇÃO CONTRATUAL

PIETRA CAMILO DOS SANTOS, brasileira, natural de Curitiba – Paraná, nascida em 16 de Junho de 2003, solteira, estudante, inscrita no CPF/MF nº 132.241.229-43, portadora da carteira de identidade RG nº 12.978.335-4 – SSP-PR, residente e domiciliada na Rua José Cadilhe, 804 – Agua Verde - Curitiba – Paraná – CEP: 80620-240.

Única sócia componente da sociedade empresária limitada **CSMED PRODUTOS MEDICO-HOSPITALARES LTDA**, Pessoa Jurídica de direito privado, com sede e Foro na Rua Gouber Pinto Dionisio, 55 – Cidade Industrial - Curitiba – Paraná – CEP: 81.460-140, registrada no CNPJ sob o nº 42.587.791/0001-48 e registrada na Junta Comercial do Paraná sob o nº 412.09994278 em 05 de Julho de 2021; Resolve, assim, alterar e consolidar o contrato social mediante as condições estabelecidas nas cláusulas seguintes:

CLÁUSULA PRIMEIRA – DA ALTERAÇÃO DE ENDEREÇO: A sociedade empresarial altera seu endereço para a Rua Gouber Pinto Dionisio, 55 – Cidade Industrial - Curitiba – Paraná – CEP: 81.460-140.

CLÁUSULA SEGUNDA – DA ALTERAÇÃO DO OBJETO SOCIAL: A sociedade terá como objeto o **COMERCIO ATACADISTA MAQUINAS, APARELHOS E EQUIPAMENTOS PARA USO ODONTO-MEDICO-HOSPITALAR SUAS PARTES E PECAS, COSMETICOS E PRODUTOS DE PERFUMARIA, PRODUTOS DE HIGIENE PESSOAL, HIGIENE, LIMPEZA E CONSERVACAO DOMICILIAR E INSTRUMENTOS E MATERIAIS PARA USO MEDICO, CIRURGICO, HOSPITALAR E DE LABORATORIOS.**

Parágrafo Único: Em estabelecimento eleito como Sede (Matriz) serão exercidas as atividades de **COMERCIO ATACADISTA MAQUINAS, APARELHOS E EQUIPAMENTOS PARA USO ODONTO-MEDICO-HOSPITALAR SUAS PARTES E PECAS, COSMETICOS E PRODUTOS DE PERFUMARIA, PRODUTOS DE HIGIENE PESSOAL, HIGIENE, LIMPEZA E CONSERVACAO DOMICILIAR E INSTRUMENTOS E MATERIAIS PARA USO MEDICO, CIRURGICO, HOSPITALAR E DE LABORATORIOS**

E exercerá as seguintes atividades:

4664-8/00 - Comércio atacadista de máquinas, aparelhos e equipamentos para uso odonto-médico-hospitalar; partes e peças

4645-1/01 - Comércio atacadista de instrumentos e materiais para uso médico, cirúrgico, hospitalar e de laboratórios

4646-0/01 - Comércio atacadista de cosméticos e produtos de perfumaria

4646-0/02 - Comércio atacadista de produtos de higiene pessoal

4649-4/08 - Comércio atacadista de produtos de higiene, limpeza e conservação domiciliar

CLÁUSULA TERCEIRA – Permanecem inalteradas as demais cláusulas vigentes que não colidirem com as disposições do presente instrumento.

CSMED PRODUTOS MEDICO-HOSPITALARES LTDA
CNPJ nº 42.587.791/0001-48
NIRE nº 41209994278
PRIMEIRA ALTERAÇÃO CONTRATUAL

CLÁUSULA QUARTA – DA CONSOLIDAÇÃO DO CONTRATO SOCIAL:

Resolve por este instrumento particular, a sócia consolidar o contrato social, tornando assim sem efeito a partir desta data, as cláusulas e condições contidas no contrato primitivo e suas alterações, passa a ter a seguinte redação.

CONSOLIDAÇÃO DO CONTRATO SOCIAL
CSMED PRODUTOS MEDICO-HOSPITALARES LTDA
CNPJ nº 42.587.791/0001-48
NIRE nº 41209994278

PIETRA CAMILO DOS SANTOS, brasileira, natural de Curitiba – Paraná, nascida em 16 de Junho de 2003, solteira, estudante, inscrita no CPF/MF nº 132.241.229-43, portadora da carteira de identidade RG nº 12.978.335-4 – SSP-PR, residente e domiciliada na Rua José Cadilhe, 804 – Agua Verde - Curitiba – Paraná – CEP: 80620-240.

Única sócia componente da sociedade empresária limitada **CSMED PRODUTOS MEDICO-HOSPITALARES LTDA**, Pessoa Jurídica de direito privado, com sede e Foro na Rua Gouber Pinto Dionísio, 55 – Cidade Industrial - Curitiba – Paraná – CEP: 81.460-140, registrada no CNPJ sob o nº 42.587.791/0001-48 e registrada na Junta Comercial do Paraná sob o nº 412.09994278 em 05 de Julho de 2021

CLÁUSULA PRIMEIRA – NOME EMPRESARIAL, SEDE E DOMICÍLIO: A Sociedade gira sob o nome empresarial de **CSMED PRODUTOS MEDICO-HOSPITALARES LTDA** e tem sede e domicílio na Rua Gouber Pinto Dionísio, 55 – Cidade Industrial - Curitiba – Paraná – CEP: 81.460-140.

CLÁUSULA SEGUNDA – DO OBJETO SOCIAL: COMERCIO ATACADISTA MAQUINAS, APARELHOS E EQUIPAMENTOS PARA USO ODONTO-MEDICO-HOSPITALAR SUAS PARTES E PECAS, COSMETICOS E PRODUTOS DE PERFUMARIA, PRODUTOS DE HIGIENE PESSOAL, HIGIENE, LIMPEZA E CONSERVACAO DOMICILIAR E INSTRUMENTOS E MATERIAIS PARA USO MEDICO, CIRURGICO, HOSPITALAR E DE LABORATORIOS.

Parágrafo Único: Em estabelecimento eleito como Sede (Matriz) serão exercidas as atividades de **COMERCIO ATACADISTA MAQUINAS, APARELHOS E EQUIPAMENTOS PARA USO ODONTO-MEDICO-HOSPITALAR SUAS PARTES E PECAS, COSMETICOS E PRODUTOS DE PERFUMARIA, PRODUTOS DE HIGIENE PESSOAL, HIGIENE, LIMPEZA E CONSERVACAO DOMICILIAR E INSTRUMENTOS E MATERIAIS PARA USO MEDICO, CIRURGICO, HOSPITALAR E DE LABORATORIOS**

E exercerá as seguintes atividades:

4664-8/00 - Comércio atacadista de máquinas, aparelhos e equipamentos para uso odonto-médico-hospitalar; partes e peças

4645-1/01 - Comércio atacadista de instrumentos e materiais para uso médico, cirúrgico, hospitalar e de laboratórios

4646-0/01 - Comércio atacadista de cosméticos e produtos de perfumaria

4646-0/02 - Comércio atacadista de produtos de higiene pessoal

CSMED PRODUTOS MEDICO-HOSPITALARES LTDA
CNPJ nº 42.587.791/0001-48
NIRE nº 41209994278

PRIMEIRA ALTERAÇÃO CONTRATUAL

4649-4/08 - Comércio atacadista de produtos de higiene, limpeza e conservação domiciliar

CLÁUSULA TERCEIRA – INÍCIO DAS ATIVIDADES E PRAZO DE DURAÇÃO DA SOCIEDADE: A sociedade iniciou suas atividades em 07 de Julho de 2021 e seu prazo de duração é por tempo indeterminado

CLÁUSULA QUARTA – DO CAPITAL SOCIAL: O Capital Social é de R\$ 120.000,00 (Cento e Vinte Mil Reais), dividido em 120.000 (Cento e Vinte Mil) Quotas de capital no valor nominal de R\$ 1,00 (Um Real) cada uma, em moeda corrente no País. Formado por R\$ 120.000,00 (Cento e Vinte Mil Reais) em Bens móveis abaixo descrito:

- 1) Mercadoria Para Estoque de Revenda, pertencente a Pietra Camilo dos Santos CPF 132.241.229-43, integralizado pelo valor contábil de R\$ 120.000,00 (cento e Vinte Mil Reais)

Parágrafo único: A Distribuição do Capital subscrito e integralizado pela socia apresenta-se da seguinte forma:

SÓCIO	(%)	QUOTAS	VALOR R\$
PIETRA CAMILO DOS SANTOS	100,00	120.000	120.000,00
TOTAL	100.00	120.000	120.000,00

CLÁUSULA QUINTA – DA ADMINISTRAÇÃO: A administração da sociedade será exercida pela sócia PIETRA CAMILO DOS SANTOS que representará legalmente a sociedade e poderá praticar todo e qualquer ato de gestão pertinente ao objeto social.

Parágrafo Único: Não constituindo o objeto social, a alienação ou a oneração de bens imóveis depende de autorização da maioria.

CLÁUSULA SEXTA – DO BALANÇO PATRIMONIAL: Ao término de cada exercício, em 31 de dezembro, o administrador prestará constas justificadas de sua administração, procedendo à elaboração do inventário, do balanço patrimonial e do balanço de resultado econômico, cabendo aos sócios os lucros ou perdas apuradas.

CLÁUSULA SÉTIMA – DECLARAÇÃO DE DESIMPEDIMENTO DE ADMINISTRADOR: A sócia declara, sob as penas da Lei, que não esta impedida de exercer a administração da sociedade, por lei especial, ou em virtude de condenação criminal, ou por encontrar sob efeitos dela, a pena que vede, ainda que temporariamente, o acesso a cargos públicos ou por crime falimentar, de prevaricação, peita ou suborno, concussão, peculato, ou contra a economia popular, contra o sistema financeiro nacional, contra normas de defesa de concorrência, contra as relações de consumo, fé pública ou propriedade.

CSMED PRODUTOS MEDICO-HOSPITALARES LTDA
CNPJ nº 42.587.791/0001-48
NIRE nº 41209994278
PRIMEIRA ALTERAÇÃO CONTRATUAL

CLÁUSULA OITAVA – DO PRÓ-LABORE: A sócia podera, de comum fixar uma retirada mensal, a título de pró-labore, observadas as disposições regulamentares pertinentes.

CLÁUSULA NONA – DISTRIBUIÇÃO DE LUCROS: A sociedade poderá levantar balanços intermediários ou intercalares e distribuir os lucros evidenciados nos mesmos.

CLÁUSULA DÉCIMA – DA RETIRADA OU FALECIMENTO DE SÓCIO: Retirando-se, falecendo ou interdito qualquer sócio, a sociedade continuará suas atividades com os herdeiros, sucessores e o incapaz. Não sendo possível ou inexistindo interesse destes ou dos sócios remanescentes na continuidade da sociedade, esta será liquidada após a apuração do Balanço Patrimonial na data do evento. O resultado positivo ou negativo será distribuído ou suportado pelos sócios na proporção de suas quotas.

Parágrafo único – O mesmo procedimento será adotado em outros casos em que a sociedade se resolva em relação a seu sócio.

CLÁUSULA DÉCIMA PRIMEIRA – DA CESSÃO DE QUOTAS: As quotas são indivisíveis e não poderão ser cedidas ou transferidas a terceiros sem consentimento do outro sócio, a quem fica assegurado, em igualdade de condições e preço direito de preferência para a sua aquisição se postas à venda, formalizando, se realizada a cessão delas, a alteração contratual pertinente.

CLÁUSULA DÉCIMA SEGUNDA – DA RESPONSABILIDADE DOS SÓCIOS: A responsabilidade dos sócios é restrita ao valor de suas quotas, mas respondem solidariamente pela integralização do capital social, conforme dispõe o art. 1.052 da Lei 10.406/2002.

CLÁUSULA DÉCIMA TERCEIRA – PORTE EMPRESARIAL: A sócia declara que a sociedade se enquadra como Empresa de Pequeno Porte – EPP, nos termos da Lei Complementar nº 123 de 14/12/2006, e que não se enquadra em qualquer das hipóteses de exclusão relacionadas no § 4º do art 3º da mencionada lei.

CLÁUSULA DÉCIMA QUARTA – FILIAIS E OUTRAS DEPENDÊNCIAS: A Sociedade poderá a qualquer tempo, abrir ou fechar Filial ou outra dependência, no país ou no exterior, mediante alteração contratual assinada por todos os sócios.

CLÁUSULA DÉCIMA QUINTA – FORO: Fica eleito o foro da comarca de Curitiba, Paraná, para o exercício e o cumprimento dos direitos e deveres resultantes deste contrato, com expressa renúncia a qualquer outro, por mais especial e privilegiado que seja ou venha a ser.

CSMED PRODUTOS MEDICO-HOSPITALARES LTDA
CNPJ nº 42.587.791/0001-48
NIRE nº 41209994278
PRIMEIRA ALTERAÇÃO CONTRATUAL

E por estarem assim, justos e contratados, lavram e assinam, a presente alteração, em via única, obrigando-se fielmente por si, seus herdeiros e sucessores legais a cumpri-lo em todos os termos.

Curitiba-PR, 02 de Junho de 2022.

PIETRA CAMILO DOS SANTOS
Sócia/Administradora

Cl
m



Fls 3342

ASSINATURA ELETRÔNICA

Certificamos que o ato da empresa CSMED PRODUTOS MEDICO-HOSPITALARES LTDA consta assinado digitalmente por:

IDENTIFICAÇÃO DO(S) ASSINANTE(S)	
CPF/CNPJ	Nome
13224122943	PIETRA CAMILO DOS SANTOS



CERTIFICO O REGISTRO EM 03/06/2022 11:02 SOB N° 20223547336.
PROTOCOLO: 223547336 DE 03/06/2022.
CÓDIGO DE VERIFICAÇÃO: 12207111630. CNPJ DA SEDE: 42587791000148.
NIRE: 41209994278. COM EFEITOS DO REGISTRO EM: 02/06/2022.
CSMED PRODUTOS MEDICO-HOSPITALARES LTDA

LEANDRO MARCOS RAYSEL BISCAIA
SECRETÁRIO-GERAL
www.empresafacil.pr.gov.br

A validade deste documento, se impresso, fica sujeito à comprovação de sua autenticidade nos respectivos portais, informando seus respectivos códigos de verificação.



REPÚBLICA FEDERATIVA DO BRASIL
CADASTRO NACIONAL DA PESSOA JURÍDICA

NÚMERO DE INSCRIÇÃO 42.587.791/0001-48 MATRIZ	COMPROVANTE DE INSCRIÇÃO E DE SITUAÇÃO CADASTRAL	DATA DE ABERTURA 05/07/2021
--	---	---------------------------------------

NOME EMPRESARIAL
CSMED PRODUTOS MEDICO-HOSPITALARES LTDA

TÍTULO DO ESTABELECIMENTO (NOME DE FANTASIA) *****	PORTE EPP
---	---------------------

CÓDIGO E DESCRIÇÃO DA ATIVIDADE ECONÔMICA PRINCIPAL
46.64-8-00 - Comércio atacadista de máquinas, aparelhos e equipamentos para uso odonto-médico-hospitalar; partes e peças

CÓDIGO E DESCRIÇÃO DAS ATIVIDADES ECONÔMICAS SECUNDÁRIAS
46.45-1-01 - Comércio atacadista de instrumentos e materiais para uso médico, cirúrgico, hospitalar e de laboratórios
46.46-0-01 - Comércio atacadista de cosméticos e produtos de perfumaria
46.46-0-02 - Comércio atacadista de produtos de higiene pessoal
46.49-4-08 - Comércio atacadista de produtos de higiene, limpeza e conservação domiciliar

CÓDIGO E DESCRIÇÃO DA NATUREZA JURÍDICA
206-2 - Sociedade Empresária Limitada

LOGRADOURO R GOUBER PINTO DIONISIO	NÚMERO 55	COMPLEMENTO *****
--	---------------------	----------------------

CEP 81.460-140	BAIRRO/DISTRITO CIDADE INDUSTRIAL	MUNICÍPIO CURITIBA	UF PR
--------------------------	---	------------------------------	-----------------

ENDEREÇO ELETRÔNICO CSMEDHOSP@GMAIL.COM	TELEFONE (41) 3042-0997
---	-----------------------------------

ENTE FEDERATIVO RESPONSÁVEL (EFR)

SITUAÇÃO CADASTRAL ATIVA	DATA DA SITUAÇÃO CADASTRAL 05/07/2021
------------------------------------	---

MOTIVO DE SITUAÇÃO CADASTRAL

SITUAÇÃO ESPECIAL *****	DATA DA SITUAÇÃO ESPECIAL *****
----------------------------	------------------------------------

Aprovado pela Instrução Normativa RFB nº 1.863, de 27 de dezembro de 2018.

Emitido no dia **25/07/2023** às **09:24:40** (data e hora de Brasília).

Página: 1/1



MINISTÉRIO DA FAZENDA
Secretaria da Receita Federal do Brasil
Procuradoria-Geral da Fazenda Nacional

**CERTIDÃO POSITIVA COM EFEITOS DE NEGATIVA DE DÉBITOS RELATIVOS AOS TRIBUTOS
FEDERAIS E À DÍVIDA ATIVA DA UNIÃO**

Nome: CSMED PRODUTOS MEDICO-HOSPITALARES LTDA
CNPJ: 42.587.791/0001-48

Ressalvado o direito de a Fazenda Nacional cobrar e inscrever quaisquer dívidas de responsabilidade do sujeito passivo acima identificado que vierem a ser apuradas, é certificado que:

1. constam débitos administrados pela Secretaria da Receita Federal do Brasil (RFB) com exigibilidade suspensa nos termos do art. 151 da Lei nº 5.172, de 25 de outubro de 1966 - Código Tributário Nacional (CTN), ou objeto de decisão judicial que determina sua desconsideração para fins de certificação da regularidade fiscal, ou ainda não vencidos; e
2. não constam inscrições em Dívida Ativa da União (DAU) na Procuradoria-Geral da Fazenda Nacional (PGFN).

Conforme disposto nos arts. 205 e 206 do CTN, este documento tem os mesmos efeitos da certidão negativa.

Esta certidão é válida para o estabelecimento matriz e suas filiais e, no caso de ente federativo, para todos os órgãos e fundos públicos da administração direta a ele vinculados. Refere-se à situação do sujeito passivo no âmbito da RFB e da PGFN e abrange inclusive as contribuições sociais previstas nas alíneas 'a' a 'd' do parágrafo único do art. 11 da Lei nº 8.212, de 24 de julho de 1991.

A aceitação desta certidão está condicionada à verificação de sua autenticidade na Internet, nos endereços <<http://rfb.gov.br>> ou <<http://www.pgfn.gov.br>>.

Certidão emitida gratuitamente com base na Portaria Conjunta RFB/PGFN nº 1.751, de 2/10/2014.
Emitida às 16:36:20 do dia 16/06/2023 <hora e data de Brasília>.
Válida até 13/12/2023.

Código de controle da certidão: **F2A0.074F.C2DA.47AC**
Qualquer rasura ou emenda invalidará este documento.



Estado do Paraná
Secretaria de Estado da Fazenda
Receita Estadual do Paraná



Certidão Negativa
de Débitos Tributários e de Dívida Ativa Estadual
Nº 030950770-65

Certidão fornecida para o CNPJ/MF: **42.587.791/0001-48**
Nome: **CSMED PRODUTOS MEDICO-HOSPITALARES LTDA**

Ressalvado o direito da Fazenda Pública Estadual inscrever e cobrar débitos ainda não registrados ou que venham a ser apurados, certificamos que, verificando os registros da Secretaria de Estado da Fazenda, constatamos não existir pendências em nome do contribuinte acima identificado, nesta data.

Obs.: Esta Certidão engloba todos os estabelecimentos da empresa e refere-se a débitos de natureza tributária e não tributária, bem como ao descumprimento de obrigações tributárias acessórias.

Válida até 31/10/2023 - Fornecimento Gratuito

A autenticidade desta certidão deverá ser confirmada via Internet
www.fazenda.pr.gov.br



PREFEITURA MUNICIPAL DE CURITIBA
SECRETARIA MUNICIPAL DE PLANEJAMENTO, FINANÇAS E ORÇAMENTO
DEPARTAMENTO DE CONTROLE FINANCEIRO

FLS. 3347

**CERTIDÃO NEGATIVA
DE DÉBITOS TRIBUTÁRIOS E DÍVIDA ATIVA MUNICIPAL**

Certidão nº: 10.593.932
CNPJ: 42.587.791/0001-48
Nome: CSMED PRODUTOS MEDICO-HOSPITALARES LTDA

Ressalvado o direito de a Fazenda Pública Municipal inscrever e cobrar débitos ainda não registrados ou que venham a ser apurados, certificamos não existir pendências em nome do contribuinte acima identificado, relativas a créditos tributários administrados pela Secretaria Municipal de Finanças e créditos tributários e não tributários inscritos em dívida ativa junto à Procuradoria Geral do Município (PGM).

Esta certidão compreende os Tributos Mobiliários (Imposto sobre serviço - ISS), Tributos Imobiliários (Imposto Predial e Territorial Urbano - IPTU), Imposto sobre a Transmissão de Bens Imóveis Intervivos- ITBI e Contribuição de Melhoria), Taxas de Serviços e pelo Poder de Polícia e outros débitos municipais inscritos em dívida ativa.

A certidão expedida em nome de pessoa jurídica abrange todos os estabelecimentos (matriz e filiais) cadastrados no Município de Curitiba.

A autenticidade desta certidão deverá ser confirmada no endereço
<https://cnd-cidadao.curitiba.pr.gov.br/Certidao/ValidarCertidao>.

Certidão emitida com base no Decreto 619/2021 de 24/03/2021.
Emitida às 10:17 do dia 29/06/2023.
Código de autenticidade da certidão: 0E569892A32B4DE309DFE8D53D0723C038
Qualquer rasura ou emenda invalidará este documento.

Válida até 27/09/2023 – Fornecimento Gratuito



Você também pode validar a autenticidade da certidão utilizando um leitor de QRCode.

Voltar

Imprimir



Certificado de Regularidade do FGTS - CRF

Inscrição: 42.587.791/0001-48
Razão Social: CSMED PRODUTOS MEDICO HOSPITALARES LTDA
Endereço: R GOUBER PINTO DIONISIO 55 / CIDADE INDUSTRIAL / CURITIBA / PR / 81460-140

A Caixa Econômica Federal, no uso da atribuição que lhe confere o Art. 7, da Lei 8.036, de 11 de maio de 1990, certifica que, nesta data, a empresa acima identificada encontra-se em situação regular perante o Fundo de Garantia do Tempo de Serviço - FGTS.

O presente Certificado não servirá de prova contra cobrança de quaisquer débitos referentes a contribuições e/ou encargos devidos, decorrentes das obrigações com o FGTS.

Validade: 09/08/2023 a 07/09/2023

Certificação Número: 2023080922252583174872

Informação obtida em 15/08/2023 11:26:36

A utilização deste Certificado para os fins previstos em Lei esta condicionada a verificação de autenticidade no site da Caixa:
www.caixa.gov.br



PODER JUDICIÁRIO
JUSTIÇA DO TRABALHO

CERTIDÃO NEGATIVA DE DÉBITOS TRABALHISTAS

Nome: CSMED PRODUTOS MEDICO-HOSPITALARES LTDA (MATRIZ E FILIAIS)

CNPJ: 42.587.791/0001-48

Certidão nº: 32156222/2023

Expedição: 03/07/2023, às 17:09:19

Validade: 30/12/2023 - 180 (cento e oitenta) dias, contados da data de sua expedição.

Certifica-se que **CSMED PRODUTOS MEDICO-HOSPITALARES LTDA (MATRIZ E FILIAIS)**, inscrito(a) no CNPJ sob o nº **42.587.791/0001-48**, **NÃO CONSTA** como inadimplente no Banco Nacional de Devedores Trabalhistas.

Certidão emitida com base nos arts. 642-A e 883-A da Consolidação das Leis do Trabalho, acrescentados pelas Leis ns.º 12.440/2011 e 13.467/2017, e no Ato 01/2022 da CGJT, de 21 de janeiro de 2022.

Os dados constantes desta Certidão são de responsabilidade dos Tribunais do Trabalho.

No caso de pessoa jurídica, a Certidão atesta a empresa em relação a todos os seus estabelecimentos, agências ou filiais.

A aceitação desta certidão condiciona-se à verificação de sua autenticidade no portal do Tribunal Superior do Trabalho na Internet (<http://www.tst.jus.br>).

Certidão emitida gratuitamente.

INFORMAÇÃO IMPORTANTE

Do Banco Nacional de Devedores Trabalhistas constam os dados necessários à identificação das pessoas naturais e jurídicas inadimplentes perante a Justiça do Trabalho quanto às obrigações estabelecidas em sentença condenatória transitada em julgado ou em acordos judiciais trabalhistas, inclusive no concernente aos recolhimentos previdenciários, a honorários, a custas, a emolumentos ou a recolhimentos determinados em lei; ou decorrentes de execução de acordos firmados perante o Ministério Público do Trabalho, Comissão de Conciliação Prévia ou demais títulos que, por disposição legal, contiver força executiva.

Data da consulta: 18/10/2022 11:19:11

Identificação do Contribuinte - CNPJ Matriz

CNPJ: **42.587.791/0001-48**

A opção pelo Simples Nacional e/ou SIMEI abrange todos os estabelecimentos da empresa

Nome Empresarial: **CSMED PRODUTOS MEDICO-HOSPITALARES LTDA**

Situação Atual

Situação no Simples Nacional: **Optante pelo Simples Nacional desde 05/07/2021**

Situação no SIMEI: **NÃO enquadrado no SIMEI**

+ Mais informações

Voltar

Gerar PDF



**RECEITA
ESTADUAL DO
PARANÁ**

PARANÁ
GOVERNO DO ESTADO
SECRETARIA DA FAZENDA



FLS. 3351

Comprovante de Inscrição Cadastral - CICAD

Inscrição no CAD/ICMS	Inscrição CNPJ	Início das Atividades
90899194-09	42.587.791/0001-48	07/2021

Empresa / Estabelecimento	
Nome Empresarial	CSMED PRODUTOS MEDICO-HOSPITALARES LTDA
Título do Estabelecimento	
Endereço do Estabelecimento	RUA GOUBER PINTO DIONISIO, 55 - CIDADE INDUSTRIAL - CEP 81460-140 FONE: (41) 3042-0997
Município de Instalação	CURITIBA - PR, DESDE 07/2021 (Estabelecimento Matriz)

Qualificação	
Situação Atual	ATIVO - SIMPLES NACIONAL / SIMPLES NACIONAL - DIA 03 DO MES+2, DESDE 07/2021
Natureza Jurídica	206-2 - SOCIEDADE EMPRESÁRIA LTDA
Atividade Econômica Principal do Estabelecimento	4664-8/00 - COMERCIO ATACADISTA DE MAQUINAS, APARELHOS E EQUIPAMENTOS PARA USO ODONTO-MEDICO-HOSPITALAR; PARTES E PECAS
Atividade(s) Econômica(s) Secundária(s) do Estabelecimento	4645-1/01 - COMERCIO ATACADISTA DE INSTRUMENTOS E MATERIAIS PARA USO MEDICO, CIRURGICO, HOSPITALAR E DE LABORATORIOS 4646-0/01 - COMERCIO ATACADISTA DE COSMETICOS E PRODUTOS DE PERFUMARIA 4646-0/02 - COMERCIO ATACADISTA DE PRODUTOS DE HIGIENE PESSOAL 4649-4/08 - COMERCIO ATACADISTA DE PRODUTOS DE HIGIENE, LIMPEZA E CONSERVACAO DOMICILIAR

Quadro Societário			
Tipo	Inscrição	Nome Completo / Nome Empresarial	Qualificação
CPF	132.241.229-43	PIETRA CAMILO DOS SANTOS	SÓCIO-ADMINISTRADOR

Este CICAD tem validade até 01/09/2023.

Os dados cadastrais deste estabelecimento poderão ser confirmados via Internet www.fazenda.pr.gov.br



Estado do Paraná
Secretaria de Estado da Fazenda
Receita Estadual do Paraná

CAD/ICMS Nº 90899194-09

Emitido Eletronicamente via Internet
02/08/2023 10:06:31



Dados transmitidos de forma segura
Tecnologia CELEPAR

REPÚBLICA FEDERATIVA DO BRASIL
COMARCA DE CURITIBA ESTADO DO PARANÁ

1º OFÍCIO DISTRIBUIDOR, PART. E CONTADOR JUDICIAL DO FORO CENTRAL DA COMARCA DA REGIÃO METROPOLITANA DE CURITIBA
AV. CÂNDIDO DE ABREU, 535 1º ANDAR - FONE: (41) 3027-5253
EDIFÍCIO DO FÓRUM CÍVEL - CENTRO-CÍVICO
CEP: 80530-906

www.1distribuidorcuritiba.com.br



EMPREGADOS JURAMENTADOS

SANDRA LUCIA PELIKI
LUIZ CARLOS KOFANOVSKI
ISABEL ANGELA WYPYCH
MARIANY BEATRIZ DA SILVA SCAPINELI
FERNANDA GALLASSINI
KARINA BAVARO ALVES

PEDIDO DE CERTIDÕES

JOSÉ BORGES DA CRUZ FILHO

TITULAR

EDIFÍCIO DO FÓRUM CÍVEL
AV. CÂNDIDO DE ABREU, 535 - TÉRREO - CEP 80530-906

RECUPERAÇÃO JUDICIAL * FALÊNCIA * CONCORDATA * CRIME * CIVEL
VARAS CRIMINAIS-VARAS DA FAZENDA-VARAS DA FAMÍLIA-PRECATÓRIA DA VARA DE EXECUÇÕES PENAIS
EXECUÇÕES FISCAIS DO ESTADO E DO MUNICÍPIO - REGISTROS PÚBLICOS - TRIBUNAL DO JURI
TABELIONATOS - JUIZADO ESPECIAL CÍVEL E CRIMINAL

CERTIDÃO NEGATIVA
FEITOS AJUIZADOS

CERTIFICO, a pedido de parte interessada, para FINS GERAIS, que revendo os livros de registros de distribuições físicas e eletrônicas de AÇÕES DE FALÊNCIAS, CONCORDATAS, RECUPERAÇÃO JUDICIAL E EXTRAJUDICIAL, existentes nesta serventia, dos mesmos NÃO CONSTA qualquer ação contra:

CSMED PRODUTOS MEDICO-HOSPITALARES LTDA
#

CNPJ.42.587.791/0001-48

no período de 18 de março de 1963 (data da instalação deste cartório - Lei No.4.677, de 29/12/62) a 02/08/2023 .

O REFERIDO É VERDADE E DOU FÉ.

Curitiba, 04 de agosto de 2023 .

LUIZ CARLOS KOFANOVSKI

Escrevente Juramentado

Emitida por: LUIZ
Lei nº19.803 de 21/Dez/18
Tabela XVI dos Distribuidores nº VI letra a (R\$ 38.16)

1º
OFÍCIO DISTRIBUIDOR

Digitally signed
by JOSÉ BORGES
DA CRUZ
FILHO:31628532
904
Date:
2023.08.04
13:44:47 BRT

*** Se impressa, verificar sua autenticidade no <http://www.1distribuidorcuritiba.com.br/autentica> usando o código 55FFDD0B ***

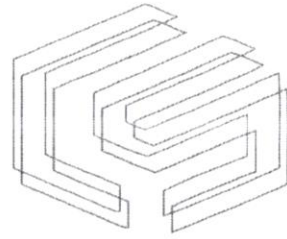

DECLARAÇÃO DE CAPACIDADE FINANCEIRA

Declaramos que as demonstrações abaixo correspondem a real situação da proponente. Esses índices foram obtidos no balanço do último exercício social. Declaramos, ainda, que a qualquer tempo, desde que solicitado pelo licitador, nos comprometemos a apresentar as demonstrações financeiras que comprovarão as demonstrações.

Índice de Liquidez Corrente = $\frac{121.435,35}{1.435,35} = 84,60$

Índice de Liquidez Geral = $\frac{121.435,35}{1.435,35} = 84,60$

Índice de Solvência Geral = $\frac{121.435,35}{1.435,35} = 84,60$

Curitiba, 18 de maio de 2023.

CLAUDIA
COLFERAI:051277
12946

Assinado de forma digital por
CLAUDIA
COLFERAI:05127712946
Dados: 2023.05.18 11:49:53
-03'00'

CLAUDIA COLFERAI
CRC – PR-06756-O-4

PIETRA CAMILO DOS
SANTOS:1322412294
3

Assinado de forma digital por
PIETRA CAMILO DOS
SANTOS:13224122943
Dados: 2023.05.18 11:50:53 -03'00'

PIETRA CAMILO DOS SANTOS
SÓCIA ADMINISTRADORA
CPF.: 132.241.229-43 /RG.: 12.978.335-4





Governo do Estado do Paraná
 Secretaria de Estado da Indústria, Comércio e Serviços
 Junta Comercial do Estado do Paraná



CERTIDÃO SIMPLIFICADA

Sistema Nacional de Registro de Empresas Mercantis - SINREM

Certificamos que as informações abaixo constam dos documentos arquivados nesta Junta Comercial e são vigentes na data da sua expedição.

Nome Empresarial: CSMED PRODUTOS MEDICO-HOSPITALARES LTDA NIRE : 41209994278 Natureza Jurídica: Sociedade Empresária Limitada			Protocolo: PRC2317076118		
NIRE (Sede) 41209994278	CNPJ 42.587.791/0001-48	Data de Ato Constitutivo 05/07/2021	Início de Atividade 05/07/2021		
Endereço Completo Rua GOUBER PINTO DIONISIO, Nº 55, CIDADE INDUSTRIAL - Curitiba/PR - CEP 81460-140					
Objeto Social COMERCIO ATACADISTA MAQUINAS, APARELHOS E EQUIPAMENTOS PARA USO ODONTO-MEDICO-HOSPITALAR SUAS PARTES E PECAS, COSMETICOS E PRODUTOS DE PERFUMARIA, PRODUTOS DE HIGIENE PESSOAL, HIGIENE, LIMPEZA E CONSERVACAO DOMICILIAR E INSTRUMENTOS E MATERIAIS PARA USO MEDICO, CIRURGICO, HOSPITALAR E DE LABORATORIOS.					
Capital Social R\$ 120.000,00 (cento e vinte mil reais) Capital Integralizado R\$ 120.000,00 (cento e vinte mil reais)			Porte EPP (Empresa de Pequeno Porte)	Prazo de Duração Indeterminado	
Dados do Sócio					
Nome PIETRA CAMILO DOS SANTOS	CPF/CNPJ 132.241.229-43	Participação no capital R\$ 120.000,00	Espécie de sócio Sócio	Administrador S	Término do mandato Indeterminado
Dados do Administrador					
Nome PIETRA CAMILO DOS SANTOS		CPF 132.241.229-43	Término do mandato Indeterminado		
Último Arquivamento					
Data 03/06/2022	Número 20223547336	Ato/eventos 002 / 021 - ALTERACAO DE DADOS (EXCETO NOME EMPRESARIAL)			Situação ATIVA Status SEM STATUS

Esta certidão foi emitida automaticamente em 07/08/2023, às 15:51:43 (horário de Brasília).
 Se impressa, verificar sua autenticidade no <https://www.empresafacil.pr.gov.br>, com o código **MPLNDKDW**.



PRC2317076118



LEANDRO MARCOS RAYSEL BISCAIA
 Secretário(a) Geral

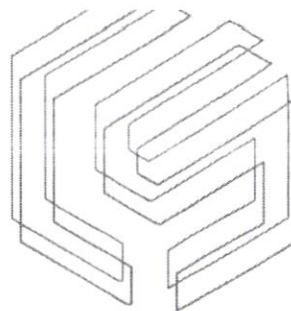

LS 385

ANEXO IV DECLARAÇÕES UNIFICADAS

A empresa CSMED PRODUTOS MEDICO HOSPITALARES LTDA., inscrita no CNPJ sob o nº 42.587.791/0001-48 sediada no endereço RUA GOUBER PINTO DIONISIO, 55 – CIC – CURITIBA – PARANA – 81.460-140, através de seu representante legal, o(a) Sr(a) PIETRA CAMILO DOS SANTOS, portador da cédula de identidade de RG nº 12.978.335-4, inscrito no CPF sob o nº 132.241.229-43 Declaramos para os fins de direito, na qualidade de proponente do procedimento licitatório instaurado pela Prefeitura do Município de Santa Maria do Oeste - PR, que:

- a) **Não fomos declarados inidôneos** para licitar ou contratar com o Poder Público, em qualquer de suas esferas.
- b) **Cumprimos plenamente os requisitos de habilitação** exigidos no respectivo edital de licitação.
- c) Na forma e sob as penas impostas pela Lei nº 8.666/93, de 21 de junho de 1993 e demais legislação pertinente, que, nos termos do § 6º do artigo 27 da Lei nº 6.544, de 22 de novembro de 1989, **encontra-se em situação regular perante o Ministério do Trabalho**, no que se refere à observância do disposto no inciso XXXIII do artigo 7º da Constituição Federal.
- d) **Não possuímos pessoas em nosso quadro societário (contrato social, estatuto social), impedidas de contratar com o Município de Santa Maria do Oeste -PR** nos termos do artigo 9º, § 3º da Lei nº 8.666/93 e PREJULGADO nº 9 do Tribunal de Contas do Estado do Paraná.
- e) Estamos sob o **regime de microempresa ou empresa de pequeno porte**, para efeito do disposto na Lei Complementar 123, de 14 de dezembro de 2006. **SIM (X) NÃO ()**.

Curitiba, 25 de AGOSTO de 2023

Assinado de forma digital por PIETRA CAMILO DOS SANTOS:13224122943
Dados: 2023.08.25 13:32:08 -03'00'

PIETRA CAMILO DOS SANTOS
CPF: 132.241.299-43
RG: 12.978.335-4
SÓCIA PROPRIETARIA



R. GOUBER PINTO DIONISIO, 55 - CEP 81.460-140
CIC - CURITIBA - PR - 41 3042-0997



RESUMO DA PROPOSTA

PREGÃO ELETRÔNICO Nº 054/2023
 Processo Administrativo Nº 097/2023
 Tipo: AQUISIÇÃO
 PREGOEIRO: MILICIO VICENTE STROHER
 Data de Publicação: 11/08/2023 11:09:14

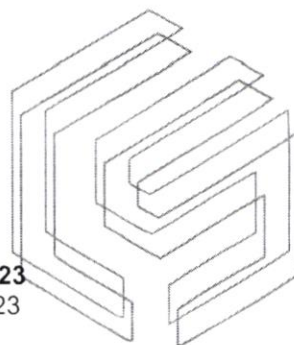

TOTAL DO PROCESSO: **446.437,30**

CSMED PRODUTOS MEDICO HOSPITALARES LTDA 42.587.791/0001-48 **446.437,30**

LOTE 1 Quant.: 1 Num: 133 **Total: 4.002,00**

Item: 1 Unidade: UNIDADE Marca: THEOTO Modelo: MADEIRA

Descrição: ABAIXADOR DE LÍNGUA Espátula em madeira lisa, isto é, com ausência de farpas, descartável, extremidades arredondadas, formato convencional, resistente a esterilização, com 14 cm de comprimento, largura entre 1,4 e 1,5 cm. Pacote com 100 unidades

Quantidade: 600 Val. Ref.: 6,67 **Valor Unit.: 6,67** Total Item: 4.002,00

LOTE 4 Quant.: 1 Num: 078 **Total: 3.360,00**

Item: 1 Unidade: UNIDADE Marca: TKL Modelo: DESCARTAVEL

Descrição: ABOCATHYN Nº 20 Cateter intravascular periférico sobre agulha, descartável, estéril, cânula de teflon ou poliuretano, transparente, flexível, radiopaco, atóxico e aspirogênico, com câmara de refluxo transparente, agulha atraumática com bisel trifacetado e siliconizado, conector luer e protetor de encaixe. Padronização de cores de acordo com NBR 10555-5. Nº. 20

Quantidade: 4.000 Val. Ref.: 0,84 **Valor Unit.: 0,84** Total Item: 3.360,00

LOTE 5 Quant.: 1 Num: 135 **Total: 3.360,00**

Item: 1 Unidade: UNIDADE Marca: TKL Modelo: DESCARTAVEL

Descrição: ABOCATHYN Nº22 Cateter intravascular periférico sobre agulha, descartável, estéril, cânula de teflon ou poliuretano, transparente, flexível, radiopaco, atóxico e aspirogênico, com câmara de refluxo transparente, agulha atraumática com bisel trifacetado e siliconizado, conector luer e protetor de encaixe. Padronização de cores de acordo com NBR 10555-5. Nº. 22

Quantidade: 4.000 Val. Ref.: 0,84 **Valor Unit.: 0,84** Total Item: 3.360,00

LOTE 8 Quant.: 1 Num: 098 **Total: 1.916,00**

Item: 1 Unidade: UNIDADE Marca: TKL Modelo: DESCARTAVEL

Descrição: AGULHA 13X4,5 Atóxica, atraumática, cânula: de aço inox, bisel trifacetado, siliconizada. Embalagem com filme transparente e papel grau cirúrgico aspirogênico, esterilizada por óxido de etileno e submetida a todos ensaios físico-químicos e microbiológicos de acordo com as normas NBR e Farmacopéia. Caixa com 100 unidades.

Quantidade: 200 Val. Ref.: 9,58 **Valor Unit.: 9,58** Total Item: 1.916,00

LOTE 9 Quant.: 1 Num: 091 **Total: 2.395,00**

Item: 1 Unidade: UNIDADE Marca: TKL Modelo: DESCARTAVEL

Descrição: AGULHA 20X5 ATÓXICA Atraumatica, canula de aço inox, bisel trifacetado, siliconizada. Embalagem com filme transparente e papel grau cirurgico aspirogenico, esterilizada por óxido de etileno e submetida a todos ensaios físico-químicos e microbiologicos de acordo com as normas NBR e Farmacopéia. caixa com 100 unidades.

Quantidade: 250 Val. Ref.: 9,58 **Valor Unit.: 9,58** Total Item: 2.395,00

LOTE 10 Quant.: 1 Num: 139 **Total: 2.395,00**

Item: 1 Unidade: UNIDADE Marca: TKL Modelo: DESCARTAVEL





Descrição: AGULHA 25X7 Atóxica, atraumática, cânula de aço inox, bisel trifacetado, siliconizada. Embalagem com filme transparente e papel grau cirúrgico aspirogênico, esterilizada por óxido de etileno e submetida a todos ensaios físico-químicos e microbiológicos de acordo com as normas NBR e Farmacopéia. Caixa com 100 unidades.

Quantidade: 250 Val. Ref.: 9,58 Valor Unit.: 9,58 Total Item: 2.395,00

LOTE 11 Quant.: 1 Num: 099 Total: 1.916,00

Item: 1 Unidade: UNIDADE Marca: TKL Modelo: DESCARTAVEK

Descrição: AGULHA 25X8 Atóxica, atraumática, cânula de aço inox, siliconizada, embalagem com filme transparente e papel grau cirúrgico aspirogênico, tamanho 25x8mm, caixa com 100 unidades.

Quantidade: 200 Val. Ref.: 9,58 Valor Unit.: 9,58 Total Item: 1.916,00

LOTE 12 Quant.: 1 Num: 143 Total: 1.916,00

Item: 1 Unidade: UNIDADE Marca: TKL Modelo: DESCARTAVEL

Descrição: AGULHA 40X12 Atóxica, atraumática, cânula de aço inox, bisel trifacetado, siliconizada. Embalagem com filme transparente e papel grau cirúrgico aspirogênico, esterilizada por óxido de etileno e submetida a todos ensaios físico-químicos e microbiológicos de acordo com as normas NBR e Farmacopéia. Caixa com 100 unidades.

Quantidade: 200 Val. Ref.: 9,58 Valor Unit.: 9,58 Total Item: 1.916,00

LOTE 15 Quant.: 1 Num: 067 Total: 14.467,50

Item: 1 Unidade: UNIDADE Marca: NATHY Modelo: 500GR

Descrição: ALGODÃO HIDRÓFILO Pacote com 500g, com fibras 100% algodão, macio e absorvente, não estéril, em camada em forma de rolo com espessura uniforme entre 1 e 1,5 cm regularmente compacto, de aspecto homogêneo e macio, cor branca com no mínimo 80% de brancura, envolto em papel apropriado em toda extensão, e com validade mínima de 3 anos no ato da entrega, com registro na Anvisa ou ministério da saúde. Rolo de 500g.

Quantidade: 750 Val. Ref.: 19,29 Valor Unit.: 19,29 Total Item: 14.467,50

LOTE 19 Quant.: 1 Num: 109 Total: 1.817,94

Item: 1 Unidade: UNIDADE Marca: PAMED Modelo: PEDESTAL

Descrição: APARELHO DE PRESSÃO ANEROIDE PEDESTA Visor grande (15x15 cm) de 0 a 300 mmHg, caixa injetada em material termoplástico; - Mostrador plano de fácil leitura, base de ferro fundido com rodízios antirruído; - Haste de suporte em metal, alça para transporte, cesta para braçadeira, espiral em PVC, pêra e válvula; Componentes de metal com pintura eletrostática de alta resistência.*

Quantidade: 3 Val. Ref.: 605,98 Valor Unit.: 605,98 Total Item: 1.817,94

LOTE 22 Quant.: 1 Num: 027 Total: 5.600,00

Item: 1 Unidade: UNIDADE Marca: ERIMAX Modelo: SOFT

Descrição: ATADURA DE CREPON 12cm de largura e comprimento de 1,80m, macia e resistente, composição 94% algodão, 5% poliéster, 1% elastano. *

Quantidade: 10.000 Val. Ref.: 0,56 Valor Unit.: 0,56 Total Item: 5.600,00

LOTE 23 Quant.: 1 Num: 086 Total: 7.680,00

Item: 1 Unidade: UNIDADE Marca: ERIMAX Modelo: SOFT

Descrição: ATADURA DE CREPON 15CM 15cm de largura e comprimento de 1,80m, macia e resistente, composição 94% algodão, 5% poliéster, 1% elastano. *

Quantidade: 6.000 Val. Ref.: 1,28 Valor Unit.: 1,28 Total Item: 7.680,00

LOTE 24 Quant.: 1 Num: 094 Total: 10.440,00

Item: 1 Unidade: UNIDADE Marca: ERIMAX Modelo: SOFT

Descrição: ATADURA DE CREPON 20 CM 20cm de largura e comprimento de 1,80m, macia e resistente, composição 94% algodão, 5% poliéster, 1% elastano. *



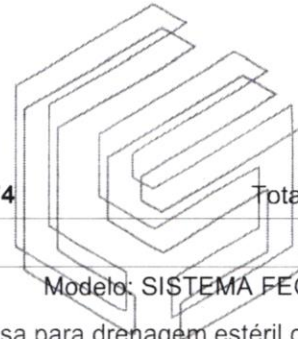

Quantidade: 6.000 Val. Ref.: 1,74 **Valor Unit.: 1,74** Total Item: 10.440,00

LOTE 29 Quant.: 1 Num: 037 **Total: 7.280,00**

Item: 1 Unidade: UNIDADE Marca: GLOMED Modelo: SISTEMA FECHADO

Descrição: BOLSA COLETORA DE URINA sistema fechado em plástico (bolsa para drenagem estéril descartável 2L) válvula antirreflexo, pinça, clamp, filtro conector

Quantidade: 1.300 Val. Ref.: 5,60 **Valor Unit.: 5,60** Total Item: 7.280,00

LOTE 32 Quant.: 1 Num: 078 **Total: 9.542,00**

Item: 1 Unidade: UNIDADE Marca: DESCARBOX Modelo: PAPELAO

Descrição: CAIXA P/ PERFURO CORTANTE 13 L Perfuro cortante, descartáveis, m papelão resistente, forramento protetor interno e papelão couro, conforme norma ipt-nea 55, capacidade para 12 litros.

Quantidade: 1.300 Val. Ref.: 7,34 **Valor Unit.: 7,34** Total Item: 9.542,00

LOTE 33 Quant.: 1 Num: 122 **Total: 6.888,00**

Item: 1 Unidade: UNIDADE Marca: DESCARBOX Modelo: PAPELAO

Descrição: CAIXA P/ PERFURO CORTANTE 20L Perfuro cortante, descartáveis, m papelão resistente, forramento protetor interno e papelão couro, conforme norma ipt-nea 55, capacidade para 20 litros.

Quantidade: 700 Val. Ref.: 9,84 **Valor Unit.: 9,84** Total Item: 6.888,00

LOTE 34 Quant.: 1 Num: 126 **Total: 2.597,00**

Item: 1 Unidade: UNIDADE Marca: DESCARBOX Modelo: PAPELAO

Descrição: CAIXA P/ PERFURO CORTANTE 3 L Perfuro cortante, descartáveis, m papelão resistente, forramento protetor interno e papelão couro, conforme norma ipt-nea 55, capacidade para 3 litros.

Quantidade: 700 Val. Ref.: 3,65 **Valor Unit.: 3,65** Total Item: 2.597,00

LOTE 35 Quant.: 1 Num: 104 **Total: 6.588,00**

Item: 1 Unidade: UNIDADE Marca: DESCARBOX Modelo: PAPELAO

Descrição: CAIXA P/ PERFURO CORTANTE 7L Perfuro cortante, descartáveis, m papelão resistente, forramento protetor interno e papelão couro, conforme norma ipt-nea 55, capacidade para 7 litros.

Quantidade: 1.200 Val. Ref.: 5,49 **Valor Unit.: 5,49** Total Item: 6.588,00

LOTE 47 Quant.: 1 Num: 101 **Total: 90.650,00**

Item: 1 Unidade: UNIDADE Marca: ERIMAX Modelo: COTTONMAX

Descrição: COMPRESSA DE GASE 7,5X7,5CM 13 fios – 7,5 x 7,5 cm – 13 fios, 9 camadas, 5 dobras – 100% algodão – pacote com 500 compressas.

Quantidade: 3.500 Val. Ref.: 25,92 **Valor Unit.: 25,90** Total Item: 90.650,00

LOTE 48 Quant.: 1 Num: 045 **Total: 9.645,00**

Item: 1 Unidade: UNIDADE Marca: ERIMAX Modelo: COTTONMAX

Descrição: COMPRESSA DE GAZE HIDROFILA 11 OU 13 FIOS CM² 8 camadas, 5 dobras 7,5 cm/ 7,5 cm (fechada)

Quantidade: 500 Val. Ref.: 19,29 **Valor Unit.: 19,29** Total Item: 9.645,00

LOTE 53 Quant.: 1 Num: 100 **Total: 4.550,00**

Item: 1 Unidade: UNIDADE Marca: GLOMED Modelo: DESCARTAVEL

Descrição: EQUIPO tipo de equipo: de INFUSÃO, material: pvc cristal, comprimento: mín. 120 cm, tipo câmara: câmara flexível c/filtro ar, tipo gotejador: gota padrão, tipo pinça: regulador de fluxo, tipo injetor: c/injetor lateral"y", valvulado, tipo conector: luer rota

Quantidade: 5.000 Val. Ref.: 0,91 **Valor Unit.: 0,91** Total Item: 4.550,00





LOTE 54 Quant.: 1 Num: 140 **Total: 9.950,00**

Item: 1 Unidade: UNIDADE Marca: LABOR Modelo: DESCARTAVEL

Descrição: EQUIPO MICROGOTAS Cálice maleável, com injetor lateral e extremidade com rosco e rótulos explicativos. Com roldana para soro.

Quantidade: 5.000 Val. Ref.: 1,99 **Valor Unit.: 1,99** Total Item: 9.950,00

LOTE 55 Quant.: 1 Num: 050 **Total: 4.022,80**

Item: 1 Unidade: UNIDADE Marca: PREMIUM Modelo: OBESO

Descrição: ESFIGMOMANÔMETRO ajuste: analógico, aneróide, tipo :de braço, faixa de operação: até 300 mmhg, material braçadeira :braçadeira em nylon, tipo fecho :fecho em velcro, tamanho: adulto obeso

Quantidade: 40 Val. Ref.: 100,57 **Valor Unit.: 100,57** Total Item: 4.022,80

LOTE 56 Quant.: 1 Num: 143 **Total: 2.753,40**

Item: 1 Unidade: UNIDADE Marca: AGAPLASTIC Modelo: ESPAÇADOR

Descrição: ESPAÇADOR DE BOMBINHA

Quantidade: 60 Val. Ref.: 45,89 **Valor Unit.: 45,89** Total Item: 2.753,40

LOTE 57 Quant.: 1 Num: 060 **Total: 9.520,00**

Item: 1 Unidade: UNIDADE Marca: MAXICOR Modelo: ESPARADRAPO

Descrição: ESPARADRAPO 10CMX4,5M Esparadrappo impermeável, com boa aderência, hipoalérgico, com dorno em tecido de algodão na cor branca. Rolo com 10 cm e 4,5m de comprimento.

Quantidade: 800 Val. Ref.: 11,93 **Valor Unit.: 11,90** Total Item: 9.520,00

LOTE 58 Quant.: 1 Num: 127 **Total: 6.440,00**

Item: 1 Unidade: UNIDADE Marca: MULTILASER Modelo: ESPARADRAPO

Descrição: ESPARADRAPO 5CMX4,5M Esparadrappo impermeável, com boa aderência, hipoalérgico, com dorno em tecido de algodão na cor branca. Rolo com 5 cm e 4,5m de comprimento.

Quantidade: 800 Val. Ref.: 8,07 **Valor Unit.: 8,05** Total Item: 6.440,00

LOTE 62 Quant.: 1 Num: 032 **Total: 2.364,70**

Item: 1 Unidade: UNIDADE Marca: ADVANTIVE Modelo: DUPLO

Descrição: ESTETOSCÓPIO tipo: biauricular, acessórios: olivas anatômicas pvc, haste: haste aço inox, tubo: tubo "y" pvc, auscultador: auscultador aço inox c/ anel de borracha, tamanho: adulto

Quantidade: 130 Val. Ref.: 18,19 **Valor Unit.: 18,19** Total Item: 2.364,70

LOTE 76 Quant.: 1 Num: 050 **Total: 2.492,00**

Item: 1 Unidade: UNIDADE Marca: 2I Modelo: 24HORAS

Descrição: INDICADOR BIOLÓGICO TIPO: A VAPOR

Quantidade: 700 Val. Ref.: 3,56 **Valor Unit.: 3,56** Total Item: 2.492,00

LOTE 80 Quant.: 1 Num: 007 **Total: 1.800,00**

Item: 1 Unidade: UNIDADE Marca: BIOMASS Modelo: DESCARTAVEL

Descrição: LANCETA PARA GLICEMIA CAPILAR para obtenção de amostra de sangue capilar, com agulha e dispositivo automático de segurança, retrátil, estéril, uso único, descartável, trifetada, caixa com 100 unidades. *

Quantidade: 80 Val. Ref.: 22,52 **Valor Unit.: 22,50** Total Item: 1.800,00

LOTE 91 Quant.: 1 Num: 066 **Total: 1.450,00**

Item: 1 Unidade: UNIDADE Marca: MEDFEEL Modelo: CIRURGICA



[Handwritten signature]



Descrição: LUYA ESTÉRIL 7,0 Descartável, estéril, em látex natural, textura uniforme, formato anatômico, alta sensibilidade táctil, boa elasticidade, resistente a tração. Punho com bainha ou frisos, comprimento igual ou superior a 28cm. Lubrificada com pó bioabsorvível, espessura mínima entre 2,2 e 2,3mm, asséptica conforme padrão hospitalar, com indicação de mão direita e esquerda, acondicionada em involucro e na luua, embalagem individual, aos pares, em papel grau cirúrgico

Quantidade: 1.000 Val. Ref.: 1,45 Valor Unit.: 1,45 Total Item: 1.450,00

LOTE 92 Quant.: 1 Num: 026 **Total: 2.900,00**

Item: 1 Unidade: UNIDADE Marca: MEDFEEL Modelo: CIRURGICA

Descrição: LUYA ESTÉRIL 7,5 Descartável, estéril, em látex natural, textura uniforme, formato anatômico, alta sensibilidade táctil, boa elasticidade, resistente a tração. Punho com bainha ou frisos, comprimento igual ou superior a 28cm. Lubrificada com pó bioabsorvível, espessura mínima entre 2,2 e 2,3mm, asséptica conforme padrão hospitalar, com indicação de mão direita e esquerda, acondicionada em involucro e na luua, embalagem individual, aos pares, em papel grau cirúrgico.

Quantidade: 2.000 Val. Ref.: 1,45 Valor Unit.: 1,45 Total Item: 2.900,00

LOTE 93 Quant.: 1 Num: 094 **Total: 2.900,00**

Item: 1 Unidade: UNIDADE Marca: MEDFEEL Modelo: CIRURGICA

Descrição: LUYA ESTÉRIL 8,0 Descartável, estéril, em látex natural, textura uniforme, formato anatômico, alta sensibilidade táctil, boa elasticidade, resistente a tração. Punho com bainha ou frisos, comprimento igual ou superior a 28cm. Lubrificada com pó bioabsorvível, espessura mínima entre 2,2 e 2,3mm, asséptica conforme padrão hospitalar, com indicação de mão direita e esquerda, acondicionada em involucro e na luua, embalagem individual, aos pares, em papel grau cirúrgico.

Quantidade: 2.000 Val. Ref.: 1,45 Valor Unit.: 1,45 Total Item: 2.900,00

LOTE 94 Quant.: 1 Num: 136 **Total: 8.309,00**

Item: 1 Unidade: UNIDADE Marca: CIEX Modelo: MICROPORE

Descrição: MICROPORE 10CMX10M Fita microporosa impermeável, com boa aderência, hipoalérgico, com dorno em tecido de algodão. Rolo com 10cm x 10m

Quantidade: 700 Val. Ref.: 11,87 Valor Unit.: 11,87 Total Item: 8.309,00

LOTE 95 Quant.: 1 Num: 070 **Total: 2.310,00**

Item: 1 Unidade: UNIDADE Marca: CREMER Modelo: MICROPORE

Descrição: MICROPORE 2,5CMX10M Fita microporosa impermeável, com boa aderência, hipoalérgico, com dorno em tecido de algodão. Rolo com 2,5cm x 10m

Quantidade: 700 Val. Ref.: 3,31 Valor Unit.: 3,30 Total Item: 2.310,00

LOTE 96 Quant.: 1 Num: 141 **Total: 6.000,00**

Item: 1 Unidade: UNIDADE Marca: CREMER Modelo: MICROPORE

Descrição: MICROPORE 5CMX10M Fita microporosa impermeável, com boa aderência, hipoalérgico, com dorno em tecido de algodão. Rolo com 5cm x 10m

Quantidade: 1.000 Val. Ref.: 6,00 Valor Unit.: 6,00 Total Item: 6.000,00

LOTE 98 Quant.: 1 Num: 035 **Total: 6.976,08**

Item: 1 Unidade: UNIDADE Marca: MD Modelo: MARK II

Descrição: OTOSCÓPIO Funcionamento com 2 pilhas pequenas aa, com presilhas em aço inoxidável; cabeçote dotado de lente acrílica com zoom de 2,5 de aumento espéculos de 2 a 4 mm lâmpada de 2,5/500ma – tipo baioneta (alógena), com estojo. Otoscópio, tipo: clínico, características adicionais: com 10 espéculos reutilizáveis, estojo em nylon

Quantidade: 12 Val. Ref.: 581,34 Valor Unit.: 581,34 Total Item: 6.976,08



[Handwritten signature]

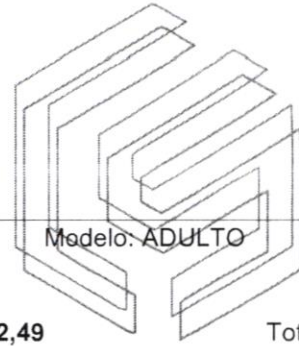

LOTE 99	Quant.: 1	Num: 143			Total: 1.229,88
Item: 1	Unidade: UNIDADE	Marca: WINNERMED	Modelo: ADULTO		
Descrição: OXÍMETRO DE DEDO PORTÁTIL adulto*					
Quantidade: 12	Val. Ref.: 102,49	Valor Unit.: 102,49	Total Item: 1.229,88		
LOTE 100	Quant.: 1	Num: 070			Total: 1.468,50
Item: 1	Unidade: UNIDADE	Marca: BIC	Modelo: PEDIATRICO		
Descrição: OXÍMETRO DE DEDO PORTÁTIL infantil*					
Quantidade: 10	Val. Ref.: 146,85	Valor Unit.: 146,85	Total Item: 1.468,50		
LOTE 101	Quant.: 1	Num: 001			Total: 9.780,00
Item: 1	Unidade: UNIDADE	Marca: AMED	Modelo: MARIANA		
Descrição: PAPEL CIRÚRGICO 10 X 100 Bobinas lisas produzidas em papel grau cirúrgico e filme. Indicadas para esterilização em autoclaves a vapor e óxido de etileno. Possui indicadores químicos que mudam de cor após o processo de esterilização. Bobinas com 100 metros e 10 cm de largura. *					
Quantidade: 150	Val. Ref.: 65,20	Valor Unit.: 65,20	Total Item: 9.780,00		
LOTE 102	Quant.: 1	Num: 129			Total: 11.640,00
Item: 1	Unidade: UNIDADE	Marca: AMED	Modelo: MARIAN		
Descrição: PAPEL GRAU CIRÚRGICO 12 X 100 Bobinas lisas produzidas em papel grau cirúrgico e filme. Indicadas para esterilização em autoclaves a vapor e óxido de etileno. Possui indicadores químicos que mudam de cor após o processo de esterilização. Bobinas com 100 metros e 12 cm de largura.*					
Quantidade: 150	Val. Ref.: 77,66	Valor Unit.: 77,60	Total Item: 11.640,00		
LOTE 103	Quant.: 1	Num: 019			Total: 13.485,00
Item: 1	Unidade: UNIDADE	Marca: AMED	Modelo: MARIANA		
Descrição: PAPEL GRAU CIRÚRGICO 15 X 100 Bobinas lisas produzidas em papel grau cirúrgico e filme. Indicadas para esterilização em autoclaves a vapor e óxido de etileno. Possui indicadores químicos que mudam de cor após o processo de esterilização. Bobinas com 100 metros e 15 cm de largura.					
Quantidade: 150	Val. Ref.: 89,91	Valor Unit.: 89,90	Total Item: 13.485,00		
LOTE 104	Quant.: 1	Num: 076			Total: 19.335,00
Item: 1	Unidade: UNIDADE	Marca: AMED	Modelo: MARIANA		
Descrição: PAPEL GRAU CIRÚRGICO 20 X 100 Bobinas lisas produzidas em papel grau cirúrgico e filme. Indicadas para esterilização em autoclaves a vapor e óxido de etileno. Possui indicadores químicos que mudam de cor após o processo de esterilização. Bobinas com 100 metros e 10 cm de largura.					
Quantidade: 150	Val. Ref.: 128,99	Valor Unit.: 128,90	Total Item: 19.335,00		
LOTE 105	Quant.: 1	Num: 016			Total: 29.100,00
Item: 1	Unidade: UNIDADE	Marca: AMED	Modelo: MARIANA		
Descrição: PAPEL GRAU CIRÚRGICO 30 X 100 Bobinas lisas produzidas em papel grau cirúrgico e filme. Indicadas para esterilização em autoclaves a vapor e óxido de etileno. Possui indicadores químicos que mudam de cor após o processo de esterilização. Bobinas com 100 metros e 30 cm de largura. *					
Quantidade: 150	Val. Ref.: 194,07	Valor Unit.: 194,00	Total Item: 29.100,00		
LOTE 106	Quant.: 1	Num: 030			Total: 18.357,00
Item: 1	Unidade: UNIDADE	Marca: TECNOPRINT	Modelo: PAPEL		
Descrição: PAPEL PARA ECG TERMOSENSÍVEL 215MMX30M*					



Handwritten signature

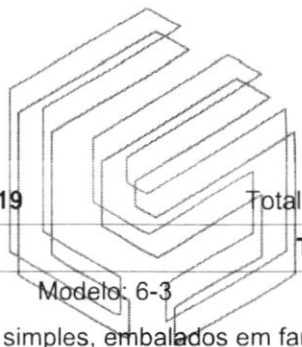

Quantidade: 300 Val. Ref.: 61,19 Valor Unit.: 61,19 Total Item: 18.357,00

LOTE 107 Quant.: 1 Num: 065 **Total: 18.270,00**

Item: 1 Unidade: UNIDADE Marca: NCPAPEIS Modelo: 6-3

Descrição: PAPEL TOALHA INTERFOLHADO com 2 ou 3 dobras, com folha simples, embalados em fardos contendo no mínimo 1.000 folhas.

Quantidade: 1.500 Val. Ref.: 12,18 Valor Unit.: 12,18 Total Item: 18.270,00

LOTE 121 Quant.: 1 Num: 045 **Total: 5.580,00**

Item: 1 Unidade: UNIDADE Marca: SUNDAY Modelo: NUTRIEX

Descrição: PROTETOR SOLAR 60 Oil Free, hipoalérgico, não comedogênico. frasco 120g no mínimo *

Quantidade: 300 Val. Ref.: 18,60 Valor Unit.: 18,60 Total Item: 5.580,00

LOTE 123 Quant.: 1 Num: 143 **Total: 5.210,00**

Item: 1 Unidade: UNIDADE Marca: KELLDRIN Modelo: ENZIMATICO

Descrição: PVPI DEGERMANTE ENZIMÁTICO Produto a base de polivinil pirrolidona iodo em solução degermante. Frasco 1L.

Quantidade: 100 Val. Ref.: 52,10 Valor Unit.: 52,10 Total Item: 5.210,00

LOTE 124 Quant.: 1 Num: 007 **Total: 8.695,50**

Item: 1 Unidade: UNIDADE Marca: VICPHARMA Modelo: LITRO

Descrição: PVPI TÓPICO Solução tópica de iodopovidona 10%. Frasco de 1 L.

Quantidade: 150 Val. Ref.: 57,97 Valor Unit.: 57,97 Total Item: 8.695,50

LOTE 126 Quant.: 1 Num: 043 **Total: 3.552,90**

Item: 1 Unidade: UNIDADE Marca: FOYOMED Modelo: ADULTO

Descrição: REANIMADOR MANUAL Adulto em silicone/PVC. Fabricado em silicone de alta qualidade, proporciona conforto durante o procedimento, possui alça integrada para fixar o reanimador na mão do operador e facilitar sua compressão. Totalmente livre de látex, auto inflável como pop off, válvula unidirecional transparente, com membrana de segurança, balão de silicone, reservatório de O2 com válvula, 100% autoclavável. Balão com volume 1800 ml, sendo o volume de entrega: 1050ml. Reservatório: 2700ml. Resistência respiratória/inspiratória: 2cm H2O/3cm H2O.*

Quantidade: 15 Val. Ref.: 236,86 Valor Unit.: 236,86 Total Item: 3.552,90

LOTE 127 Quant.: 1 Num: 068 **Total: 3.552,90**

Item: 1 Unidade: UNIDADE Marca: FOYOMED Modelo: PEDIATRICO

Descrição: REANIMADOR MANUAL Pediátrico em silicone/PVC. Fabricado em silicone de alta qualidade, proporciona conforto durante o procedimento, possui alça integrada para fixar o reanimador na mão do operador e facilitar sua compressão. Totalmente livre de látex, auto inflável como pop off, válvula unidirecional transparente, com membrana de segurança, balão de silicone, reservatório de O2 com válvula, 100% autoclavável. Balão com volume 550 ml, sendo o volume de entrega: 320ml. Reservatório: 2700ml. Resistência respiratória/inspiratória: 2cm H2O/3cm H2O.*

Quantidade: 15 Val. Ref.: 236,86 Valor Unit.: 236,86 Total Item: 3.552,90

LOTE 136 Quant.: 1 Num: 091 **Total: 1.550,00**

Item: 1 Unidade: UNIDADE Marca: BIOMASS Modelo: DESCARTAVEL

Descrição: SCALP 23 com borboleta e agulha, estéril, descartável, N°. 23, embalagem individual, em papel grau cirúrgico e/ou filme termoplástico.

Quantidade: 5.000 Val. Ref.: 0,31 Valor Unit.: 0,31 Total Item: 1.550,00

LOTE 140 Quant.: 1 Num: 062 **Total: 5.550,00**

Item: 1 Unidade: UNIDADE Marca: SR Modelo: DESCARTAVEL





Descrição: SERINGA 10 ML S/AG Descartável, estéril, transparente, atóxica, com escala de graduação em mL, números e trações legíveis, bico sem rosca (bico Luer Slip) e que garanta conexões seguras.

Quantidade: 15.000 Val. Ref.: 0,37 **Valor Unit.: 0,37** Total Item: 5.550,00

LOTE 141 Quant.: 1 Num: 014 **Total: 140,00**

Item: 1 Unidade: UNIDADE Marca: SR Modelo: DESCARTAVEL

Descrição: SERINGA 3 ML C/AG Descartável, estéril, transparente, atóxica, com escala de graduação em mL, números e trações legíveis, bico sem rosca (bico Luer Slip) e que garanta conexões seguras.

Quantidade: 1.000 Val. Ref.: 0,15 **Valor Unit.: 0,14** Total Item: 140,00

LOTE 142 Quant.: 1 Num: 129 **Total: 2.100,00**

Item: 1 Unidade: UNIDADE Marca: SR Modelo: DESCARTAVEL

Descrição: SERINGA 3 ML S/AG Descartável, estéril, transparente, atóxica, com escala de graduação em mL, números e trações legíveis, bico sem rosca (bico Luer Slip) e que garanta conexões seguras.

Quantidade: 15.000 Val. Ref.: 0,15 **Valor Unit.: 0,14** Total Item: 2.100,00

LOTE 143 Quant.: 1 Num: 020 **Total: 3.150,00**

Item: 1 Unidade: UNIDADE Marca: SR Modelo: DESCARTAVEL

Descrição: SERINGA 5 ML S/AG Descartável, estéril, transparente, atóxica, com escala de graduação em mL, números e trações legíveis, bico sem rosca (bico Luer Slip) e que garanta conexões seguras.

Quantidade: 15.000 Val. Ref.: 0,21 **Valor Unit.: 0,21** Total Item: 3.150,00

LOTE 144 Quant.: 1 Num: 134 **Total: 8.950,00**

Item: 1 Unidade: UNIDADE Marca: SR Modelo: DESCARTAVEL

Descrição: SERINGA 20 ML Descartável, estéril, transparente, atóxica, com escala de graduação em mL, números e trações legíveis, bico sem rosca (bico Luer Slip) e que garanta conexões seguras.

Quantidade: 5.000 Val. Ref.: 1,79 **Valor Unit.: 1,79** Total Item: 8.950,00

LOTE 179 Quant.: 1 Num: 003 **Total: 3.229,20**

Item: 1 Unidade: UNIDADE Marca: SUPERMEDY Modelo: MAX E MIN

Descrição: TERMOMÉTRO DE GELADEIRA *

Quantidade: 30 Val. Ref.: 107,64 **Valor Unit.: 107,64** Total Item: 3.229,20

LOTE 198 Quant.: 1 Num: 022 **Total: 3.318,00**

Item: 1 Unidade: UNIDADE Marca: MEDSONDA Modelo: OXIGENIO

Descrição: TUBO EXTENSOR PARA OXIGÊNIO confeccionada de tubo PVC, com conector anelado flexível em PVC, esterilizado pelo processo de óxido de etileno embalado em P.G.C. O Conector anelado permite conexão com os tubos de calibre 14mm, 16mm e 20mm. Estéril - Extensor Oxigênio 200cm.*

Quantidade: 600 Val. Ref.: 5,53 **Valor Unit.: 5,53** Total Item: 3.318,00

DOCUMENTOS ANEXADOS

- Horário:** 25/08/2023 13:53 **Documento:** Ato Constitutivo (Estatuto ou Contrato Social)
- Endereço:** <http://lanceeletronico.blob.core.windows.net/participantdocuments/32bcdaff9c574346a9bd631d48ac345c.zip>
- Horário:** 25/08/2023 13:53 **Documento:** Declaração de não utilização de mão de obra infantil
- Endereço:** <http://lanceeletronico.blob.core.windows.net/participantdocuments/df7e60dd515b414f9bcd0d96c41078a.pdf>

**PIETRA
CAMILO
DOS
SANTOS:
1322412
2943**

Assinado de forma digital por PIETRA CAMILO DOS SANTOS:13224122943
Dados: 2023.08.25 13:55:58 -03'00'



FLS. 1364



CSMED

Lote Item Endereço

ARQUIVOS ANEXADOS À ITENS

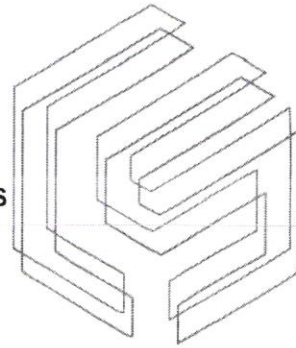

R. GOUBER PINTO DIONISIO, 55 - CEP 81.460-140
CIC CURITIBA PR 41 3042 0007

El
M



CSMED PRODUTOS MÉDICO-HOSPITALARES LTDA
Rua: R. Gouber Pinto Dionísio, nº 55, CIC, Curitiba/PR CEP: 81.460-140
Telefone: (41) 3042-0997
CNPJ: 42.587.791/0001-48 IE: 908.99194-09 IM: 953.064-1
Email: csmmed@medicalprodutos.com.br Site: https://medicalprodutos.com.br

FLS. 3365

Ao Órgão MUNICÍPIO DE SANTA MARIA DO OESTE. Pregão Eletrônico N° 054/2023. Apresentamos nossa proposta de preços.

Item	Descrição	Unidade	Qtd	R\$ Unitário	Valor Total
Lote: 19					
1	APARELHO DE PRESSÃO ANEROIDE PEDESTAL VISOR GRANDE (15X15 CM) DE 0 A 300 MMHG, CAIXA INJETADA EM MATERIAL TERMOPLÁSTICO; - MOSTRADOR PLANO DE FÁCIL LEITURA, BASE DE FERRO FUNDIDO COM RODÍZIOS ANTIRRUÍDO; - HASTE DE SUPORTE EM METAL, ALÇA PARA TRANSPORTE, CESTA PARA BRAÇADEIRA, ESPIRAL EM PVC, PÊRA E VÁLVULA; COMPONENTES DE METAL COM PINTURA ELETROSTÁTICA DE ALTA RESISTÊNCIA.* RMS: 80540449001 MARCA: PAMED MODELO: PEDESTAL	UNIDADE	3,00	329,79	989,37
				Valor total do grupo:	989,37
Lote: 123					
1	PVPI DEGERMANTE ENZIMÁTICO PRODUTO A BASE DE POLIVINIL PIRROLIDONA IODO EM SOLUÇÃO DEGERMANTE. FRASCO 1L. RMS: 325220066 MARCA: KELLDRIN MODELO: 1 LITRO	UNIDADE	100,00	35,90	3.590,00
				Valor total do grupo:	3.590,00
				Valor total da proposta:	4.579,37

O valor total dessa proposta é de R\$4.579,37 (quatro mil e quinhentos e setenta e nove reais e trinta e sete centavos).

Dados Comerciais:

Banco: 001 - Banco do Brasil
Conta: 424.563-6
Agencia: 3007-4

Dados do representante legal da empresa para assinatura do contrato:

Nome: Pietra Camilo dos Santos
CPF/MF: 132.241.229-43
RG nº: 12.978.335-4- Expedido por: SESP/PR
Naturalidade: Curitiba Nacionalidade: Brasileira

Validade da proposta: 60 (sessenta) dias

Prazo de entrega: 10 (DEZ) dias

Prazo para pagamento: 30 (trinta) dias

Prazo de garantia: Conforme edital

Seguro, Frete e Impostos: Já inclusos no valor do produto, posto no local indicado pelo edital.

Observações:

No período de 21/12/2023 a 08/01/2024 estaremos em férias coletivas (Homologada junto ao Sindicato), devendo este período não ser contabilizado ao prazo de entrega dos pedidos realizados.

Curitiba, 28 de Agosto de 2023



CSMED PRODUTOS MÉDICO-HOSPITALARES LTDA
Rua: R. Gouber Pinto Dionísio, nº 55, CIC, Curitiba/PR CEP: 81.460-140
Telefone: (41) 3042-0997
CNPJ: 42.587.791/0001-48 IE: 908.99194-09 IM: 953.064-1
Email: csmed@medicalprodutos.com.br Site: <https://medicalprodutos.com.br>

FLS. 3166

Representante Legal

Pietra Camilo dos Santos

RG:12.978.335-4

CPF:132.241.229-43

Handwritten signature



DADOS DE ASSINATURA

O documento acima foi assinado digitalmente e está em conformidade com a Resolução CG ICP-Brasil nº 182, de 18 de fevereiro de 2021. Para verificar a assinatura, visite o site <https://verificador.itl.gov.br> e selecione este arquivo.

O(s) certificado(s) utilizado(s) para assinatura em 28/08/2023 17:01:42 é(são):

Nome: **PIETRA CAMILO DOS SANTOS**

CPF: 132.241.229-43

Data: 28/08/2023 17:01:42

A handwritten signature in blue ink, appearing to be "P. Camilo dos Santos", located in the bottom right corner of the page.



http://assinador.pscs.com.br/assinadorweb/autenticacao?chave1=XMA30hRfAx4S2Lp0YIacJw&chave2=Ug8cwWspH_ - cKcJ5CvUIRA
ASSINADO DIGITALMENTE POR: 00125941056-HENRIQUE DE OLIVEIRA PRADO

ALTERAÇÃO DE EMPRESÁRIO INDIVIDUAL
HENRIQUE DE OLIVEIRA PRADO

HENRIQUE DE OLIVEIRA PRADO, nacionalidade BRASILEIRA, nascido em 23/07/1982, SOLTEIRO, EMPRESÁRIO, CPF nº 001.259.410-56, CARTEIRA NACIONAL DE HABILITAÇÃO nº 02224586087, órgão expedidor DETRAN/RS, residente e domiciliado na RODOVIA BR 101, 4161, TORRE NASCENTE, APARTAMENTO 11, SERRARIA, SÃO JOSÉ/SC, CEP 88.115-100, BRASIL titular da empresa **HENRIQUE DE OLIVEIRA PRADO**, registrada Junta Comercial do Estado de Santa Catarina, sob NIRE nº 42104550672, com sede na Rua Joaquim Carneiro, 135, Capoeiras Florianópolis/SC, CEP 88.085-120, devidamente inscrita no Cadastro Nacional de Pessoa Jurídica/MF sob o nº 26.583.983/0001-20, delibera e ajusta a presente alteração, mediante as condições estabelecidas nas cláusulas seguintes:

DO OBJETO

CLÁUSULA PRIMEIRA - O Empresário Individual passa a ter por objeto o exercício das seguintes atividades econômicas:

COMÉRCIO ATACADISTA E VAREJISTA DE INSTRUMENTOS PARA USO MÉDICO, CIRÚRGICO, HOSPITALAR E DE LABORATÓRIOS. COMÉRCIO ATACADISTA E VAREJISTA DE COSMÉTICOS, PRODUTOS DE PERFUMARIA E DE HIGIENE PESSOAL. COMÉRCIO ATACADISTA E VAREJISTA DE SUPRIMENTOS ALIMENTARES NÃO PERECÍVEIS, NUTRIÇÃO ORAL E ENTERAL. SUPORTE TÉCNICO, MANUTENÇÃO, CONSULTORIA E SERVIÇOS EM TECNOLOGIA DA INFORMAÇÃO. ATIVIDADES DE ASSESSORIA E CONSULTORIA TÉCNICA. ALUGUEL DE EQUIPAMENTOS CIENTÍFICOS, MÉDICOS E HOSPITALARES, SEM OPERADOR.

ATIVIDADES ECONÔMICAS

- 4645-1/01 - comércio atacadista de instrumentos e materiais para uso médico, cirúrgico, hospitalar e de laboratórios.
- 4637-1/99 - comércio atacadista especializado em outros produtos alimentícios não especificados anteriormente.
- 4646-0/01 - comércio atacadista de cosméticos e produtos de perfumaria.
- 4646-0/02 - comércio atacadista de produtos de higiene pessoal.
- 4729-6/99 - comércio varejista de produtos alimentícios em geral ou especializado em produtos alimentícios não especificados anteriormente.
- 4772-5/00 - comércio varejista de cosméticos, produtos de perfumaria e de higiene pessoal.
- 4773-3/00 - comércio varejista de artigos médicos e ortopédicos.
- 6204-0/00 - consultoria em tecnologia da informação.
- 6209-1/00 - suporte técnico, manutenção e outros serviços em tecnologia da informação.
- 7490-1/99 - outras atividades profissionais, científicas e técnicas não especificadas anteriormente.
- 7739-0/02 - aluguel de equipamentos científicos, médicos e hospitalares, sem operador.

CLÁUSULA SEGUNDA - Em consequência das alterações, resolve o empresário consolidar o instrumento de inscrição o qual, já refletindo as alterações acima, passa a ter a seguinte redação:

CONSOLIDAÇÃO DO INSTRUMENTO DE INSCRIÇÃO

CLÁUSULA PRIMEIRA - O Empresário Individual adota como nome empresarial a seguinte firma, **HENRIQUE DE OLIVEIRA PRADO**.

CLÁUSULA SEGUNDA - O Empresário Individual tem a sua sede localizada em **FLORIANÓPOLIS/SC, na RUA JOAQUIM CARNEIRO, 135, CAPOEIRAS, CEP 88.085-120.**



Junta Comercial do Estado de Santa Catarina
Certifico o Registro em 25/08/2021 Data dos Efeitos 25/08/2021
Arquivamento 20218239874 Protocolo 218239874 de 25/08/2021 NIRE 42104550672
Nome da empresa HENRIQUE DE OLIVEIRA PRADO
Este documento pode ser verificado em <http://regin.jucece.sc.gov.br/autenticacaoDocumentos/autenticacao.aspx>
Chancela 308902659293763
Esta cópia foi autenticada digitalmente e assinada em 25/08/2021 por Blasco Borges Barcellos - Secretario-geral

25/08/2021



ALTERAÇÃO DE EMPRESÁRIO INDIVIDUAL

HENRIQUE DE OLIVEIRA PRADO

FLS. 3369

CLÁUSULA TERCEIRA – O Empresário Individual terá por objeto o exercício das seguintes atividades econômicas:

COMÉRCIO ATACADISTA E VAREJISTA DE INSTRUMENTOS PARA USO MÉDICO, CIRÚRGICO, HOSPITALAR E DE LABORATÓRIOS. COMÉRCIO ATACADISTA E VAREJISTA DE COSMÉTICOS, PRODUTOS DE PERFUMARIA E DE HIGIENE PESSOAL. COMÉRCIO ATACADISTA E VAREJISTA DE SUPRIMENTOS ALIMENTARES NÃO PERECÍVEIS, NUTRIÇÃO ORAL E ENTERAL. SUPORTE TÉCNICO, MANUTENÇÃO, CONSULTORIA E SERVIÇOS EM TECNOLOGIA DA INFORMAÇÃO. ATIVIDADES DE ASSESSORIA E CONSULTORIA TÉCNICA. ALUGUEL DE EQUIPAMENTOS CIENTÍFICOS, MÉDICOS E HOSPITALARES. SEM OPERADOR.

ATIVIDADES ECONÔMICAS

4645-1/01 - comércio atacadista de instrumentos e materiais para uso médico, cirúrgico, hospitalar e de laboratórios.
4637-1/99 - comércio atacadista especializado em outros produtos alimentícios não especificados anteriormente.
4646-0/01 - comércio atacadista de cosméticos e produtos de perfumaria.
4646-0/02 - comércio atacadista de produtos de higiene pessoal.
4729-6/99 - comércio varejista de produtos alimentícios em geral ou especializado em produtos alimentícios não especificados anteriormente.
4772-5/00 - comércio varejista de cosméticos, produtos de perfumaria e de higiene pessoal.
4773-3/00 - comércio varejista de artigos médicos e ortopédicos.
6204-0/00 - consultoria em tecnologia da informação.
6209-1/00 - suporte técnico, manutenção e outros serviços em tecnologia da informação.
7490-1/99 - outras atividades profissionais, científicas e técnicas não especificadas anteriormente.
7739-0/02 - aluguel de equipamentos científicos, médicos e hospitalares, sem operador.

Parágrafo Único: Em estabelecimento eleito como Sede (Matriz) serão exercidas as atividades de COMÉRCIO ATACADISTA E VAREJISTA DE INSTRUMENTOS PARA USO MÉDICO, CIRÚRGICO, HOSPITALAR E DE LABORATÓRIOS. COMÉRCIO ATACADISTA E VAREJISTA DE COSMÉTICOS, PRODUTOS DE PERFUMARIA E DE HIGIENE PESSOAL. COMÉRCIO ATACADISTA E VAREJISTA DE SUPRIMENTOS ALIMENTARES NÃO PERECÍVEIS, NUTRIÇÃO ORAL E ENTERAL. SUPORTE TÉCNICO, MANUTENÇÃO, CONSULTORIA E SERVIÇOS EM TECNOLOGIA DA INFORMAÇÃO. ATIVIDADES DE ASSESSORIA E CONSULTORIA TÉCNICA. ALUGUEL DE EQUIPAMENTOS CIENTÍFICOS, MÉDICOS E HOSPITALARES, SEM OPERADOR.

CLÁUSULA QUARTA – O Empresário Individual iniciou suas atividades em **22.11.2016** e seu prazo de duração será indeterminado, podendo ser extinta a qualquer tempo pela vontade do titular, observando-se a legislação em vigor.

CLÁUSULA QUINTA – O capital destacado em moeda corrente nacional é de **R\$ 25.000,00** (vinte e cinco mil reais).

CLÁUSULA SEXTA – O Empresário declara, sob as penas da lei, inclusive que são verídicas todas as informações prestadas neste instrumento e quanto ao disposto no art.299 do Código Penal, não estar impedido de exercer atividade empresária e não possuir outro registro como Empresário Individual no País.

E, por estar assim ajustado, o empresário assina o presente instrumento.

FLORIANÓPOLIS/SC, 25 de AGOSTO de 2021.

HENRIQUE DE OLIVEIRA PRADO

Página | 2



Junta Comercial do Estado de Santa Catarina

Certifico o Registro em 25/08/2021 Data dos Efeitos 25/08/2021

Arquivamento 20218239874 Protocolo 218239874 de 25/08/2021 NIRE 42104550672

Nome da empresa HENRIQUE DE OLIVEIRA PRADO

Este documento pode ser verificado em <http://regin.jucesc.sc.gov.br/autenticacaoDocumentos/autenticacao.aspx>

Chancela 308902659293763

Esta cópia foi autenticada digitalmente e assinada em 25/08/2021 por Blasco Borges Barcellos - Secretário-geral

25/08/2021



218239874

TERMO DE AUTENTICACAO

NOME DA EMPRESA	HENRIQUE DE OLIVEIRA PRADO
PROTOCOLO	218239874 - 25/08/2021
ATO	002 - ALTERACAO
EVENO	021 - ALTERACAO DE DADOS (EXCETO NOME EMPRESARIAL)

MATRIZ

NIRE 42104550672
CNPJ 26.583.983/0001-20
CERTIFICO O REGISTRO EM 25/08/2021
SOB N: 20218239874

EVENTOS

051 - CONSOLIDACAO DE CONTRATO/ESTATUTO ARQUIVAMENTO: 20218239874

REPRESENTANTES QUE ASSINARAM DIGITALMENTE

Cpf: 00125941056 - HENRIQUE DE OLIVEIRA PRADO - Assinado em 25/08/2021 às 13:54:10



Junta Comercial do Estado de Santa Catarina

Certifico o Registro em 25/08/2021 Data dos Efeitos 25/08/2021

Arquivamento 20218239874 Protocolo 218239874 de 25/08/2021 NIRE 42104550672

Nome da empresa HENRIQUE DE OLIVEIRA PRADO

Este documento pode ser verificado em <http://regin.jucesc.sc.gov.br/autenticacaoDocumentos/autenticacao.aspx>

Chancela 308902659293763

Esta cópia foi autenticada digitalmente e assinada em 25/08/2021 por Blasco Borges Barcellos - Secretario-geral

25/08/2021





REPÚBLICA FEDERATIVA DO BRASIL
CADASTRO NACIONAL DA PESSOA JURÍDICA

NÚMERO DE INSCRIÇÃO 26.583.983/0001-20 MATRIZ	COMPROVANTE DE INSCRIÇÃO E DE SITUAÇÃO CADASTRAL	DATA DE ABERTURA 22/11/2016
NOME EMPRESARIAL HENRIQUE DE OLIVEIRA PRADO		
TÍTULO DO ESTABELECIMENTO (NOME DE FANTASIA) *****	PORTE EPP	
CÓDIGO E DESCRIÇÃO DA ATIVIDADE ECONÔMICA PRINCIPAL 46.45-1-01 - Comércio atacadista de instrumentos e materiais para uso médico, cirúrgico, hospitalar e de laboratórios		
CÓDIGO E DESCRIÇÃO DAS ATIVIDADES ECONÔMICAS SECUNDÁRIAS 46.37-1-99 - Comércio atacadista especializado em outros produtos alimentícios não especificados anteriormente 46.46-0-01 - Comércio atacadista de cosméticos e produtos de perfumaria 46.46-0-02 - Comércio atacadista de produtos de higiene pessoal 47.29-6-99 - Comércio varejista de produtos alimentícios em geral ou especializado em produtos alimentícios não especificados anteriormente 47.72-5-00 - Comércio varejista de cosméticos, produtos de perfumaria e de higiene pessoal 47.73-3-00 - Comércio varejista de artigos médicos e ortopédicos 62.04-0-00 - Consultoria em tecnologia da informação 62.09-1-00 - Suporte técnico, manutenção e outros serviços em tecnologia da informação 74.90-1-99 - Outras atividades profissionais, científicas e técnicas não especificadas anteriormente 77.39-0-02 - Aluguel de equipamentos científicos, médicos e hospitalares, sem operador		
CÓDIGO E DESCRIÇÃO DA NATUREZA JURÍDICA 213-5 - Empresário (Individual)		
LOGRADOURO R JOAQUIM CARNEIRO	NÚMERO 135	COMPLEMENTO *****
CEP 88.085-120	BARRO/DISTRITO CAPOEIRAS	MUNICÍPIO FLORIANÓPOLIS
UF SC	ENDEREÇO ELETRÔNICO HENRIQUE.O.PRADO@HOTMAIL.COM	TELEFONE (48) 8403-6197
ENTE FEDERATIVO RESPONSÁVEL (EFR) *****		
SITUAÇÃO CADASTRAL ATIVA	DATA DA SITUAÇÃO CADASTRAL 22/11/2016	
MOTIVO DE SITUAÇÃO CADASTRAL		
SITUAÇÃO ESPECIAL *****	DATA DA SITUAÇÃO ESPECIAL *****	

Aprovado pela Instrução Normativa RFB nº 1.863, de 27 de dezembro de 2018.

Emitido no dia **09/08/2023** às **16:04:14** (data e hora de Brasília).

Página: 1/1

VÁLIDA EM TODO O TERRITÓRIO NACIONAL

3091902738

13/12/2016

HENRIQUE DE OLIVEIRA PRADO

ENILIO ITAMBAR FLORES PRADO
MARIA HELENA DE OLIVEIRA PRADO
PORTO ALEGRE RS

DATA DE NASCIMENTO: 23/07/1982

C NASC CARDAS RS 2ª ZONA
MATRÍCULA: 098111 01 55 1982 1 00840 139 0008639 76

001.259.410-56

ASSINATURA DO DIRETOR

151081 / 151081

LEI Nº 7.116 DE 29/08/83

REPÚBLICA FEDERATIVA DO BRASIL

RIO GRANDE DO SUL
SECRETARIA DA SEGURANÇA PÚBLICA
INSTITUTO SERVAL DE PERÍCIAS
DEPARTAMENTO DE IDENTIFICAÇÃO



Polegar Direito

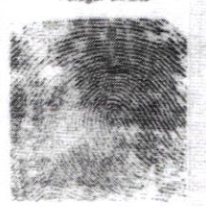

ASSINATURA DO TITULAR

CARTEIRA DE IDENTIDADE



Handwritten signature



MINISTÉRIO DA FAZENDA
Secretaria da Receita Federal do Brasil
Procuradoria-Geral da Fazenda Nacional

**CERTIDÃO POSITIVA COM EFEITOS DE NEGATIVA DE DÉBITOS RELATIVOS AOS TRIBUTOS
FEDERAIS E À DÍVIDA ATIVA DA UNIÃO**

Nome: HENRIQUE DE OLIVEIRA PRADO
CNPJ: 26.583.983/0001-20

Ressalvado o direito de a Fazenda Nacional cobrar e inscrever quaisquer dívidas de responsabilidade do sujeito passivo acima identificado que vierem a ser apuradas, é certificado que:

1. constam débitos administrados pela Secretaria da Receita Federal do Brasil (RFB) com exigibilidade suspensa nos termos do art. 151 da Lei nº 5.172, de 25 de outubro de 1966 - Código Tributário Nacional (CTN), ou objeto de decisão judicial que determina sua desconsideração para fins de certificação da regularidade fiscal, ou ainda não vencidos; e
2. não constam inscrições em Dívida Ativa da União (DAU) na Procuradoria-Geral da Fazenda Nacional (PGFN).

Conforme disposto nos arts. 205 e 206 do CTN, este documento tem os mesmos efeitos da certidão negativa.

Esta certidão é válida para o estabelecimento matriz e suas filiais e, no caso de ente federativo, para todos os órgãos e fundos públicos da administração direta a ele vinculados. Refere-se à situação do sujeito passivo no âmbito da RFB e da PGFN e abrange inclusive as contribuições sociais previstas nas alíneas 'a' a 'd' do parágrafo único do art. 11 da Lei nº 8.212, de 24 de julho de 1991.

A aceitação desta certidão está condicionada à verificação de sua autenticidade na Internet, nos endereços <<http://rfb.gov.br>> ou <<http://www.pgfn.gov.br>>.

Certidão emitida gratuitamente com base na Portaria Conjunta RFB/PGFN nº 1.751, de 2/10/2014.
Emitida às 11:23:34 do dia 06/07/2023 <hora e data de Brasília>.
Válida até 02/01/2024.

Código de controle da certidão: **8BE6.2FE7.CEFA.59FC**
Qualquer rasura ou emenda invalidará este documento.

FLS. 3577



**ESTADO DE SANTA CATARINA
SECRETARIA DE ESTADO DA FAZENDA**

CERTIDÃO NEGATIVA DE DÉBITOS ESTADUAIS

Nome (razão social): **HENRIQUE DE OLIVEIRA PRADO**
CNPJ/CPF: **26.583.983/0001-20**

Ressalvando o direito da Fazenda Estadual de inscrever e cobrar as dívidas que vierem a ser apuradas, é certificado que não constam, na presente data, pendências em nome do contribuinte acima identificado, relativas aos tributos, dívida ativa e demais débitos administrados pela Secretaria de Estado da Fazenda.

Dispositivo Legal: **Lei nº 3938/66, Art. 154**
Número da certidão: **230140184551532**
Data de emissão: **06/07/2023 11:25:48**
Validade (Lei nº 3938/66, Art. 158): **02/01/2024**

A autenticidade desta certidão deverá ser confirmada na página da Secretaria de Estado da Fazenda na Internet, no endereço: <http://www.sef.sc.gov.br>

Este documento foi assinado digitalmente
Impresso em: 06/07/2023 11:25:48

Assinado por SECRETARIA DE ESTADO DA FAZENDA - CNPJ: 82.951.310/0001-56 - Data/Hora: 06/07/2023

CERTIDÃO NEGATIVA DE DÉBITOS

Nome / Razão Social _____

HENRIQUE DE OLIVEIRA PRADO - ME CNPJ: 26583983000120

Aviso _____

Sem débitos pendentes até a presente data.

Comprovação Junto à _____

Finalidade _____

Mensagem _____

Certificamos que até a presente data não constam débitos tributários relativos à inscrição abaixo caracterizada.

A Fazenda Municipal se reserva o direito de cobrar débitos que venham a ser constatados, mesmo se referentes a períodos compreendidos nesta certidão.

Código de Controle _____

CWYHYEMEGKE3AUR1

A validade do documento pode ser consultada no site da prefeitura por meio do código de controle informado.

Florianópolis (SC), 06 de Julho de 2023



Voltar

Imprimir



Certificado de Regularidade do FGTS - CRF

Inscrição: 26.583.983/0001-20
Razão Social: HENRIQUE DE OLIVEIRA PRADO ME
Endereço: RUA JOAQUIM CARNEIRO 135 / CAPOEIRAS / FLORIANOPOLIS / SC / 88085-120

A Caixa Econômica Federal, no uso da atribuição que lhe confere o Art. 7, da Lei 8.036, de 11 de maio de 1990, certifica que, nesta data, a empresa acima identificada encontra-se em situação regular perante o Fundo de Garantia do Tempo de Serviço - FGTS.

O presente Certificado não servirá de prova contra cobrança de quaisquer débitos referentes a contribuições e/ou encargos devidos, decorrentes das obrigações com o FGTS.

Validade: 13/08/2023 a 11/09/2023

Certificação Número: 2023081303582999404207

Informação obtida em 14/08/2023 11:08:13

A utilização deste Certificado para os fins previstos em Lei esta condicionada a verificação de autenticidade no site da Caixa: **www.caixa.gov.br**



PODER JUDICIÁRIO
JUSTIÇA DO TRABALHO

CERTIDÃO NEGATIVA DE DÉBITOS TRABALHISTAS

Nome: HENRIQUE DE OLIVEIRA PRADO (MATRIZ E FILIAIS)

CNPJ: 26.583.983/0001-20

Certidão n°: 23365875/2023

Expedição: 29/05/2023, às 08:52:52

Validade: 25/11/2023 - 180 (cento e oitenta) dias, contados da data de sua expedição.

Certifica-se que **HENRIQUE DE OLIVEIRA PRADO (MATRIZ E FILIAIS)**, inscrito(a) no CNPJ sob o n° **26.583.983/0001-20**, **NÃO CONSTA** como inadimplente no Banco Nacional de Devedores Trabalhistas.

Certidão emitida com base nos arts. 642-A e 883-A da Consolidação das Leis do Trabalho, acrescentados pelas Leis ns.º 12.440/2011 e 13.467/2017, e no Ato 01/2022 da CGJT, de 21 de janeiro de 2022. Os dados constantes desta Certidão são de responsabilidade dos Tribunais do Trabalho.

No caso de pessoa jurídica, a Certidão atesta a empresa em relação a todos os seus estabelecimentos, agências ou filiais.

A aceitação desta certidão condiciona-se à verificação de sua autenticidade no portal do Tribunal Superior do Trabalho na Internet (<http://www.tst.jus.br>).

Certidão emitida gratuitamente.

INFORMAÇÃO IMPORTANTE

Do Banco Nacional de Devedores Trabalhistas constam os dados necessários à identificação das pessoas naturais e jurídicas inadimplentes perante a Justiça do Trabalho quanto às obrigações estabelecidas em sentença condenatória transitada em julgado ou em acordos judiciais trabalhistas, inclusive no concernente aos recolhimentos previdenciários, a honorários, a custas, a emolumentos ou a recolhimentos determinados em lei; ou decorrentes de execução de acordos firmados perante o Ministério Público do Trabalho, Comissão de Conciliação Prévia ou demais títulos que, por disposição legal, contiver força executiva.

CERTIDÃO RECUPERAÇÃO JUDICIAL, EXTRAJUDICIAL E FALÊNCIA Nº: 720709
Comarcas e Turmas Recursais (Primeiro Grau)

CERTIFICAMOS, na forma da lei, que, consultando os sistemas processuais, **NÃO CONSTAM** em tramitação nas comarcas do Estado de Santa Catarina **AÇÕES FALIMENTARES EM GERAL** contra:

NOME: HENRIQUE DE OLIVEIRA PRADO

Raiz do CNPJ: 26.583.983

País endereço da sede : BRASIL

Estado endereço da sede : SANTA CATARINA

Município endereço da sede : FLORIANOPOLIS

Endereço da sede : Rua Joaquim Carneiro, 135, Capoeiras - Florianópolis-SC

Certidão emitida às 11:23 de 14/08/2023.

a) Os dados que serviram de parâmetro para a realização da busca e para expedição desta certidão são de responsabilidade do(a) solicitante, inexistindo qualquer conexão com a Receita Federal ou outra instituição pública para autenticação das informações prestadas, competindo ao(à) interessado(a) ou destinatário(a) sua conferência.

b) Certidão expedida gratuitamente, nos termos da Resolução CNJ n. 121/2010 e Resolução Conjunta GP/CGJ n. 6/2023.



EL

CERTIDÃO CÍVEL Nº: 720738
Comarcas e Turmas Recursais (Primeiro Grau)

CERTIFICAMOS, na forma da lei, que, consultando os sistemas processuais, **NÃO CONSTAM** em tramitação nas comarcas do Estado de Santa Catarina **AÇÕES CÍVEIS EM GERAL** contra:

NOME: HENRIQUE DE OLIVEIRA PRADO

Raiz do CNPJ: 26.583.983

País endereço da sede : BRASIL

Estado endereço da sede : SANTA CATARINA

Município endereço da sede : FLORIANOPOLIS

Endereço da sede : Rua Joaquim Carneiro, 135, Capoeiras - Florianópolis-SC

Certidão emitida às 11:25 de 14/08/2023.

a) A pesquisa analisa o registro eletrônico de processos cíveis em geral, inclusive os protocolados no âmbito das turmas recursais, dos juizados especiais cíveis e dos juizados fazendários.

b) Os dados que serviram de parâmetro para a realização da busca e para expedição desta certidão são de responsabilidade do(a) solicitante, inexistindo qualquer conexão com a Receita Federal ou outra instituição pública para autenticação das informações prestadas, competindo ao(à) interessado(a) ou destinatário(a) sua conferência.

c) Certidão expedida gratuitamente, nos termos da Resolução CNJ n. 121/2010 e Resolução Conjunta GP/CGJ n. 6/2023.



A confirmação de autenticidade desta certidão estará disponível pelo prazo de 90 dias, contados da emissão do documento, no endereço <https://certidoes.tjsc.jus.br/download>

Ed
m

CERTIDÃO CÍVEL Nº: 720739
Tribunal de Justiça (Segundo Grau)

Certifica-se que, em consulta aos registros dos sistemas de informação do Tribunal de Justiça de Santa Catarina (Segundo Grau de Jurisdição), utilizando os dados fornecidos pelo(a) solicitante, **NÃO CONSTAM** processos **CÍVEIS** em tramitação, nesta instância, em relação a:

NOME: HENRIQUE DE OLIVEIRA PRADO

Raiz do CNPJ: 26.583.983

País endereço da sede : BRASIL

Estado endereço da sede : SANTA CATARINA

Município endereço da sede : FLORIANOPOLIS

Endereço da sede : Rua Joaquim Carneiro, 135, Capoeiras - Florianópolis-SC

Certidão emitida às 11:07 de 14/08/2023.

a) A pesquisa analisa o registro eletrônico de processos cíveis em geral, distribuídos no Tribunal de Justiça de Santa Catarina, sem englobar os que tramitam no Primeiro Grau de Jurisdição ou nas Turmas de Recursos.

b) Os dados que serviram de parâmetros para a realização da busca, para fins de expedição desta certidão, são de responsabilidade do(a) solicitante, inexistindo qualquer conexão com outra Instituição Pública ou com a Receita Federal para autenticação das informações prestadas, competindo ao interessado ou destinatário sua conferência.

c) A certidão será negativa quando não for possível a individualização dos processos por insuficiência de dados do Poder Judiciário (art. 8º, §2º, da Resolução CNJ n. 121/2010).

d) A pesquisa abrange apenas os processos que tramitam com nível de sigilo 0, 1 e 2.

e) Certidão expedida gratuitamente, nos termos da Resolução CNJ n. 121/2010 e Resolução Conjunta GP/CGJ n. 6/2023.



CERTIDÃO CRIMINAL Nº: 720708
Tribunal de Justiça (Segundo Grau)

Certifica-se que, em consulta aos registros dos sistemas de informação do Tribunal de Justiça de Santa Catarina (Segundo Grau de Jurisdição), utilizando os dados fornecidos pelo(a) solicitante, **NÃO CONSTAM** distribuídas **AÇÕES PENAIS ORIGINÁRIAS DESTA INSTÂNCIA**, com sentença condenatória transitada em julgado ou, havendo, foi concedido o benefício de sursis ou a pena foi extinta ou cumprida, em relação a:

NOME: HENRIQUE DE OLIVEIRA PRADO

Raiz do CNPJ: 26.583.983

País endereço da sede : BRASIL

Estado endereço da sede : SANTA CATARINA

Município endereço da sede : FLORIANOPOLIS

Endereço da sede : Rua Joaquim Carneiro, 135, Capoeiras - Florianópolis-SC

Certidão emitida às 15:54 de 14/08/2023.

- a) A pesquisa analisa o registro eletrônico de processos criminais em geral, distribuídos no Tribunal de Justiça de Santa Catarina, sem englobar os que tramitam no Primeiro Grau de Jurisdição ou nas Turmas de Recursos.
- b) Os dados que serviram de parâmetros para a realização da busca, para fins de expedição desta certidão, são de responsabilidade do(a) solicitante, inexistindo qualquer conexão com outra Instituição Pública ou com a Receita Federal para autenticação das informações prestadas, competindo ao interessado ou destinatário sua conferência.
- c) A certidão será negativa quando não for possível a individualização dos processos por insuficiência de dados do Poder Judiciário (art. 8º, §2º, da Resolução CNJ n. 121/2010).
- d) A pesquisa abrange apenas os processos que tramitam com nível de sigilo 0, 1 e 2.
- e) Certidão expedida gratuitamente, nos termos da Resolução CNJ n. 121/2010 e Resolução Conjunta GP/CGJ n. 6/2023.



CERTIDÃO CRIMINAL Nº: 720707
Comarcas e Turmas Recursais (Primeiro Grau)

CERTIFICAMOS, na forma da lei, que, consultando os sistemas processuais, **NÃO CONSTAM** em tramitação nas comarcas do Estado de Santa Catarina **AÇÕES CRIMINAIS**, com condenação transitada em julgado, contra:

NOME: HENRIQUE DE OLIVEIRA PRADO

Raiz do CNPJ: 26.583.983

País endereço da sede : BRASIL

Estado endereço da sede : SANTA CATARINA

Município endereço da sede : FLORIANOPOLIS

Endereço da sede : Rua Joaquim Carneiro, 135, Capoeiras - Florianópolis-SC

Certidão emitida às 16:09 de 14/08/2023.

- a) A pesquisa analisa o registro eletrônico de processos criminais em geral, inclusive os protocolados no âmbito dos juizados especiais criminais, das turmas recursais e da Justiça Militar.
- b) Os dados que serviram de parâmetro para a realização da busca e para expedição desta certidão são de responsabilidade do(a) solicitante, inexistindo qualquer conexão com a Receita Federal ou outra instituição pública para autenticação das informações prestadas, competindo ao(à) interessado(a) ou destinatário(a) sua conferência.
- c) Certidão expedida gratuitamente, nos termos da Resolução n. 121/2010 do Conselho Nacional de Justiça e Resolução Conjunta GP/CGJ n. 6/2023.
- d) A presente certidão não abrange os processos em tramitação ou arquivados no Sistema Eletrônico de Execução Unificado - SEEU, disponibilizado pelo Conselho Nacional de Justiça.



Handwritten signature and initials



Secretaria da Micro e Pequena Empresa
Secretaria de Racionalização e Simplificação
Departamento de Registro Empresarial e Integração



FLS. 1183

CERTIDÃO SIMPLIFICADA DIGITAL

Certificamos que as informações abaixo constam dos documentos arquivados nesta Junta Comercial e são vigentes na data de sua expedição.

EMPRESA			
Nome Empresarial: HENRIQUE DE OLIVEIRA PRADO			
Natureza Jurídica: EMPRESÁRIO			
NIRE(sede)	CNPJ	Arquivamento do ato Constitutivo	Início da atividade
42104550672	26.583.983/0001-20	22/11/2016	22/11/2016
Endereço: RUA JOAQUIM CARNEIRO, 135, CAPOEIRAS, FLORIANÓPOLIS, SC - CEP: 88085120			
OBJETO SOCIAL			
COMÉRCIO ATACADISTA E VAREJISTA DE INSTRUMENTOS PARA USO MÉDICO, CIRÚRGICO, HOSPITALAR E DE LABORATÓRIOS. COMÉRCIO ATACADISTA E VAREJISTA DE COSMÉTICOS, PRODUTOS DE PERFUMARIA E DE HIGIENE PESSOAL. COMÉRCIO ATACADISTA E VAREJISTA DE SUPRIMENTOS ALIMENTARES NÃO PERECÍVEIS, NUTRIÇÃO ORAL E ENTERAL. SUPORTE TÉCNICO, MANUTENÇÃO, CONSULTORIA E SERVIÇOS EM TECNOLOGIA DA INFORMAÇÃO. ATIVIDADES DE ASSESSORIA E CONSULTORIA TÉCNICA. ALUGUEL DE EQUIPAMENTOS CIENTÍFICOS, MÉDICOS E HOSPITALARES, SEM OPERADOR.			
CAPITAL SOCIAL		PORTE	
R\$ 25.000,00 VINTE E CINCO MIL REAIS		Microempresa	
ÚLTIMO ARQUIVAMENTO		SITUAÇÃO	STATUS
Data	Número	REGISTRO ATIVO	Sem Status
25/08/2021	20218239874		
Ato: 002 - ALTERAÇÃO			
Evento: 051 - CONSOLIDACAO DE CONTRATO/ESTATUTO			
FILIAL(AIS) NESTA UNIDADE DA FEDERAÇÃO OU FORA DELA			
NIRE: XXXXXX		CNPJ: XXXXXX	
Endereço: XXXXXX			
EMPRESÁRIO			
Nome do Empresário: HENRIQUE DE OLIVEIRA PRADO			
Identidade: 02224586087		CPF: 00125941056	
Estado civil: solteiro		Regime de bens: não informado	
Observação			

página: 1/2

222922320



CONTROLE: 10380577998425 CPF SOLICITANTE: 001.259.410-56 NIRE: 42104550672 EMITIDA: 17/10/2022 PROTOCOLO: 222922320

Handwritten signature

FLS. 9381



Secretaria da Micro e Pequena Empresa
Secretaria de Racionalização e Simplificação
Departamento de Registro Empresarial e Integração



CERTIDÃO SIMPLIFICADA DIGITAL

Certificamos que as informações abaixo constam dos documentos arquivados nesta Junta Comercial e são vigentes na data de sua expedição.

EMPRESA			
Nome Empresarial: HENRIQUE DE OLIVEIRA PRADO			
Natureza Jurídica: EMPRESÁRIO			
NIRE(sede)	CNPJ	Arquivamento do ato Constitutivo	Início da atividade
42104550672	26.583.983/0001-20	22/11/2016	22/11/2016
Endereço: RUA JOAQUIM CARNEIRO, 135, CAPOEIRAS, FLORIANÓPOLIS, SC - CEP: 88085120			

FLORIANOPOLIS - SC, 17 de Outubro de 2022

LUCIANO LEITE KOWALSKI SECRETÁRIO-GERAL EM EXERCÍCIO

222922320

página: 2/2



CONTROLE: 10380577998425 CPF SOLICITANTE: 001.259.410-56 NIRE: 42104550672 EMITIDA: 17/10/2022 PROTOCOLO: 222922320

Florianópolis-SC, 25 de Agosto de 2023.

Estado do Paraná
Município de Santa Maria do Oeste

Pregão Eletrônico nº 054/2023
Processo Administrativo N° 097/2023

DECLARAÇÕES UNIFICADAS

PROPONENTE: **Henrique de Oliveira Prado**
ENDEREÇO: **Rua Joaquim Carneiro, 135, Capoeiras - Florianópolis-SC**
CNPJ/MF: **26.583.983/0001-20**
FONE: **(48) 3091-2008**

Declaramos para os fins de direito, na qualidade de proponente do procedimento licitatório instaurado pela Prefeitura do Município de Santa Maria do Oeste - PR, que:

- a) Não fomos declarados inidôneos para licitar ou contratar com o Poder Público, em qualquer de suas esferas.
- b) Cumprimos plenamente os requisitos de habilitação exigidos no respectivo edital de licitação.
- c) Na forma e sob as penas impostas pela Lei nº 8.666/93, de 21 de junho de 1993 e demais legislação pertinente, que, nos termos do § 6º do artigo 27 da Lei nº 6.544, de 22 de novembro de 1989, encontra-se em situação regular perante o Ministério do Trabalho, no que se refere à observância do disposto no inciso XXXIII do artigo 7º da Constituição Federal.
- d) Não possuímos pessoas em nosso quadro societário (contrato social, estatuto social), impedidas de contratar com o Município de Santa Maria do Oeste -PR nos termos do artigo 9º, § 3º da Lei nº 8.666/93 e PREJULGADO nº 9 do Tribunal de Contas do Estado do Paraná.
- e) Estamos sob o regime de microempresa ou empresa de pequeno porte, para efeito do disposto na Lei Complementar 123, de 14 de dezembro de 2006. SIM () NÃO ().

HENRIQUE DE OLIVEIRA PRADO
Assinado de forma digital por HENRIQUE DE OLIVEIRA PRADO
Dados: 2023.08.25 14:24:31 -03'00'

HENRIQUE DE OLIVEIRA PRADO
Henrique de Oliveira Prado
RG: 3091902738
CPF: 001.259.410-56
Administrador

26 583 983/0001 - 20

I.E.: 258.207.221

HENRIQUE DE OLIVEIRA PRADO

Rua: Joaquim Carneiro, 135

CAPOEIRAS - CEP 88085 - 120

FLORIANÓPOLIS - SC

Henrique de Oliveira Prado

FLS. 186

Florianópolis-SC, 25 de Agosto de 2023.

Estado do Paraná
Município de Santa Maria do Oeste

Pregão Eletrônico nº 054/2023
Processo Administrativo N° 097/2023

PROPOSTA

Item	Especificação	Quant	Unid	Marca / Fabricante / Registro	Preço Unit. R\$	Preço Total R\$
21	APARELHO PARA GLICOSE Aparelho de HGT compatível com as tiras Accu-Chek active.*	70	Unid	Marca: Accu-Chek Active Fabricante: Roche País de Origem: Alemanha Reg. Anvisa: 81414021688	R\$ 89,00	R\$ 6.230,00
Total da proposta - Seis mil e duzentos e trinta reais.						R\$ 6.230,00

- Prazo de validade da Proposta: **60 (sessenta) dias**;
- Declaramos nos preços finais estão incluídas todas e quaisquer despesas necessárias para o objeto desta licitação, tais como: tributos, fretes, seguros e demais despesas inerentes, devendo o prazo ofertado corresponder, rigorosamente, às especificações do objeto licitado;
- Declaramos acatar todas as disposições do presente edital.

Dados Bancários:
Banco do Brasil - 001
Agência: 3047-3
Conta Corrente: 23.720-5
Favorecido: Henrique de Oliveira Prado

Inscrição Municipal: 5019494

Representante legal que assinará o contrato e que representará a contratada durante a vigência:

Henrique de Oliveira Prado
Função/Cargo: **Administrador**
RG N° 3091902738
CPF N° 001.259.410-56
Email: henrique.o.prado@hotmail.com
Tel.: (48) 3091-2008 / 98809-0992

HENRIQUE DE OLIVEIRA PRADO
Assinado de forma digital por HENRIQUE DE OLIVEIRA PRADO
Dados: 2023.08.25 14:25:12 -03'00'

HENRIQUE DE OLIVEIRA PRADO
Henrique de Oliveira Prado
RG: 3091902738
CPF: 001.259.410-56
Administrador

Henrique de Oliveira Prado

Rua Joaquim Carneiro, 135 - Sala 03 - CEP: 88.085-120 - Capoeiras - Florianópolis - S.C.
Telefone: (048) 3091-2008 - E-mail: henrique.o.prado@hotmail.com
CNPJ: 26.583.983/0001-20 - Inscrição Estadual: 258.207.221

Consultas / Produtos para Saúde / Produtos para Saúde

Detalhes do Produto

Nome da Empresa	ROCHE DIABETES CARE BRASIL LTDA		
CNPJ	23.552.212/0001-87	Autorização	8.14.140-2
Produto	ACCU-CHEK ACTIVE		

Modelo Produto Médico

Acu-Chek Active – Monitor GU Projeto Aeon (Com entrada de chip)

Acu-Chek Active – Monitor GU Projeto Infinity (Sem entrada de chip)

Tipo de Arquivo	Arquivos	Expediente, data e hora de inclusão
INSTRUÇÕES DE USO OU MANUAL DO USUÁRIO DO PRODUTO	Activemo_FOM_09414703001_01_PTB.pdf	0270574/23-9 - 17/03/2023 - 10:48

Nome Técnico	Instrumento autoteste para glicose
Registro	81414021688
Processo	25351.373063/2017-27
Fabricante Legal	<ul style="list-style-type: none">FABRICANTE: ROCHE DIABETES CARE GMBH - ALEMANHA
Classificação de Risco	III - Classe III: produtos de alto risco ao indivíduo e ou médio risco à saúde pública
Vencimento do Registro	09/09/2023

Exportar para Excel

Exportar para PDF

Voltar

Florianópolis-SC, 28 de Agosto de 2023.

Estado do Paraná
Município de Santa Maria do Oeste

Pregão Eletrônico nº 054/2023
Processo Administrativo N° 097/2023

PROPOSTA

Item	Especificação	Quant	Unid	Marca / Fabricante / Registro	Preço Unit. R\$	Preço Total R\$
21	APARELHO PARA GLICOSE Aparelho de HGT compatível com as tiras Accu-Chek active.*	70	Unid	Marca: Accu-Chek Active Fabricante: Roche País de Origem: Alemanha Reg. Anvisa: 81414021688	R\$ 46,00	R\$ 3.220,00
Total da proposta - Três mil e duzentos e vinte reais.						R\$ 3.220,00

- Prazo de validade da Proposta: **60 (sessenta) dias**;
- Declaramos nos preços finais estão incluídas todas e quaisquer despesas necessárias para o objeto desta licitação, tais como: tributos, fretes, seguros e demais despesas inerentes, devendo o prazo ofertado corresponder, rigorosamente, às especificações do objeto licitado;
- Declaramos acatar todas as disposições do presente edital.

Dados Bancários:
Banco do Brasil - 001
Agência: 3047-3
Conta Corrente: 23.720-5
Favorecido: Henrique de Oliveira Prado

Inscrição Municipal: 5019494

Representante legal que assinará o contrato e que representará a contratada durante a vigência:

Henrique de Oliveira Prado
Função/Cargo: **Administrador**
RG N° **3091902738**
CPF N° **001.259.410-56**
Email: **henrique.o.prado@hotmail.com**
Tel.: **(48) 3091-2008 / 98809-0992**

HENRIQUE
DE OLIVEIRA
PRADO

Assinado de forma
digital por HENRIQUE
DE OLIVEIRA PRADO
Dados: 2023.08.28
10:44:41 -03'00'

HENRIQUE DE OLIVEIRA PRADO
Henrique de Oliveira Prado
RG: 3091902738
CPF: 001.259.410-56
Administrador

Henrique de Oliveira Prado

Rua Joaquim Carneiro, 135 - Sala 03 - CEP: 88.085-120 - Capoeiras - Florianópolis - S.C.
Telefone: (048) 3091-2008 - E-mail: henrique.o.prado@hotmail.com
CNPJ: 26.583.983/0001-20 - Inscrição Estadual: 258.207.221

Consultas / Produtos para Saúde / Produtos para Saúde

Detalhes do Produto

Nome da Empresa	ROCHE DIABETES CARE BRASIL LTDA		
CNPJ	23.552.212/0001-87	Autorização	8.14.140-2
Produto	ACCU-CHEK ACTIVE		

Modelo Produto Médico

Acu-Chek Active – Monitor GU Projeto Aeon (Com entrada de chip)

Acu-Chek Active – Monitor GU Projeto Infinity (Sem entrada de chip)

Tipo de Arquivo	Arquivos	Expediente, data e hora de inclusão
INSTRUÇÕES DE USO OU MANUAL DO USUÁRIO DO PRODUTO	Activemo_FOM_09414703001_01_PTB.pdf	0270574/23-9 - 17/03/2023 - 10:48

Nome Técnico	Instrumento autoteste para glicose
Registro	81414021688
Processo	25351.373063/2017-27
Fabricante Legal	<ul style="list-style-type: none">FABRICANTE: ROCHE DIABETES CARE GMBH - ALEMANHA
Classificação de Risco	III - Classe III: produtos de alto risco ao indivíduo e ou médio risco à saúde pública
Vencimento do Registro	09/09/2023

Exportar para Excel

Exportar para PDF

Voltar

RESUMO DAS CARACTERÍSTICAS

Produto	Apresentação	Especificação
Monitor Accu-Chek® Active	<ul style="list-style-type: none"> • Monitor • Manual de instruções • 1 bateria CR 2032 • 1 estojo 	<ul style="list-style-type: none"> • Autocodificado • Tecnologia de biossensor fotométrico (reflectância) • Faixa de medição: 10 a 600 mg/dL • Permite a coleta da amostra com a tira de teste fora do monitor • Detecção de amostra insuficiente de sangue • Resultados em 5 segundos (coleta com a tira dentro do monitor) e 8 segundos (coleta com a tira fora do monitor) • Liga automaticamente com a colocação da tira de teste e desliga ao retirá-la • Memória para 500 resultados com data e hora. Média de 7, 14, 30 e 90 dias • Transferência de dados da memória por meio de cabo USB universal para os softwares Accu-Chek® 360® (versão 2.1 ou superior) e Accu-Chek® Smart Pix • Funciona com 1 bateria CR 2032 • Garantia permanente do monitor, conforme manual do produto
Tiras de Teste Accu-Chek® Active	<ul style="list-style-type: none"> • Frasco com 10, 25 e 50 tiras cada 	<ul style="list-style-type: none"> • Área de teste com rápida absorção de pequeno volume de amostra sanguínea (1 - 2µL) • Utiliza sangue total: capilar (punção digital), venoso, arterial e neonatal • Não sofre a interferência de 60 substâncias comuns em ambientes hospitalares ou domiciliares, incluindo pO2 (pressão parcial de oxigênio) de paciente em oxigenoterapia. • Faixas de hematócrito: Dosagem fora do monitor: 20 - 70% Dosagem dentro do monitor: 20 - 55%
Solução Controle Accu-Chek® Active	<ul style="list-style-type: none"> • 2 frascos com 4ml cada um 	<ul style="list-style-type: none"> • Procedimento padronizado de controle de qualidade (passo a passo orientado no visor), através da verificação direta com as soluções controle, que garantem a precisão e exatidão da tira nos níveis 1 e 2 (baixo e alto) e do monitor
Kit Accu-Chek® Active	 <ul style="list-style-type: none"> • 1 monitor Accu-Chek® Active • 1 lancetador Accu-Chek® Softclix • 10 tiras de teste Accu-Chek® Active • 10 lancetas 	<ul style="list-style-type: none"> • 2 baterias (3V-CR2032) • Estojo • Manual de instruções

Referências

1. Freckmann G, Schmid C, Baumstark A, Pleus S, Link M, Haug C. System accuracy evaluation of 43 blood glucose monitoring systems for self-monitoring of blood glucose according to DIN EN ISO 15197. J Diabetes Sci Technol. 2012;6(5):1060-1075.
2. Data on file. ISO 15197:2013, in vitro diagnostic test systems requirements for blood glucose monitoring systems for self-testing in managing diabetes mellitus include tighter requirements for accuracy and new criteria for hematocrit and other interferences.

ACCUCHEK ACTIVE é uma marca da Roche. © 2020 Roche Diabetes Care.
Reg. ANVISA 81414021688, 81414028030, 81414020000 e 81414020032. Cod. BR-2133 - Setembro 2020.

Roche Diabetes Care Brasil Ltda.
0800 77 20 126 | www.accu-chek.com.br | brasil.accucheckresponde@roche.com
Av. Engenheiro Billings, 1729 - prédio 38 - torre - São Paulo - SP - Brasil

ACCUCHEK® Active

Roche

PORTFÓLIO

MONITOR ACCUCHEK® ACTIVE



AUTOCODIFICADO

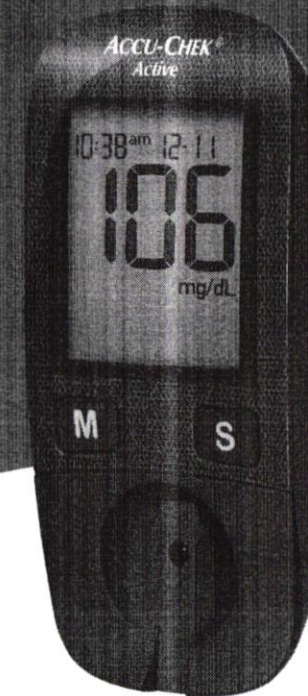

FLS. 3391

CARACTERÍSTICAS E BENEFÍCIOS

Tecnologia

Biosensor fotométrico que garante resultados acurados e precisos. O desenvolvimento do terceiro LED garante máxima eficácia para se obter testes de glicemia confiáveis.

Design

O design do novo monitor Accu-Chek® Active é discreto, com um visor amplo e de fácil visualização, e manuseio intuitivo.

Faixa de medição

Ampla: 10 a 600 mg/dL. Proporciona segurança na tomada de decisão em situações críticas, especialmente na hipoglicemia grave. Ao obter, por exemplo, um resultado abaixo de 40 mg/dL, o médico terá mais segurança sobre a exatidão do valor (mais próximo do resultado laboratorial de amostra sérica) quando a medição é feita com um sistema que oferece garantia de aferição até valores bem mais baixos.

Autocodificado

Não há a necessidade de chip de codificação.



Procedimento de medição

Coleta com a tira dentro do monitor

O teste de glicemia é feito em duas etapas: inserção da tira de teste e colocação da gota de sangue. O monitor fornecerá o resultado em apenas 5 segundos. Esse procedimento confere simplicidade ao manuseio e maior segurança, pois, como já foi ressaltado, menor número de etapas significa menor possibilidade de erros humanos.

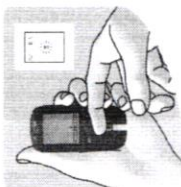

O monitor é ligado ao inserir a tira de teste e desliga automaticamente ao retirá-la, e quando o teste é concluído (economia na utilização da bateria).

Coleta com a tira fora do monitor

A coleta da amostra de sangue deve ser feita com a tira de teste fora do monitor. Funciona da seguinte forma: após a colocação da tira de teste, quando o monitor pede a gota de sangue, é possível retirar a tira, coletar a amostra e reinseri-la em até 20 segundos. O monitor fornecerá o resultado em apenas 8 segundos. Esse procedimento opcional oferece maior segurança em algumas situações, como, por exemplo, na coleta de sangue neonatal em incubadoras, pois diminui o risco de contaminações cruzadas.

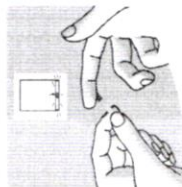

A faixa do hematócrito também é ampliada para 20 - 70%.

Tempo de medição

O monitor oferece testes rápidos para a tomada de decisão clínica, sendo:

- 5 segundos, coleta com a tira dentro do monitor
- 8 segundos, coleta com a tira fora do monitor

Condições de medição

Temperatura operacional de 08°C a 42°C e umidade relativa de 15 a 85%.

Memória

- Registra até 500 resultados com data e hora e médias calculadas dos resultados dos últimos 7, 14, 30 e 90 dias.
- Possibilita o controle de estoque de tiras.

SISTEMA

Tiras de Teste - Frascos com 10, 25 e 50 tiras
Solução Controle - 2 níveis x 4ml



Fonte de energia

Funciona com uma bateria de litro 3V (CR 2032), suficiente para aproximadamente 1.000 testes. Isso permite que o monitor seja pequeno, leve e compacto e dificulta o uso da bateria para outros fins (economia). Oferece ainda a garantia de que o serviço não seja interrompido, já que o monitor avisa quando a bateria está no final (cerca de 50 testes antes) e, permite troca segura, fácil e rápida.

Controle de Qualidade

Disponibilidade de Soluções Controle Nivel 1 (baixo) e 2 (alto), que permitem a verificação do manuseio e funcionamento das tiras de teste. A realização do Controle de Qualidade é recomendada no ambiente hospitalar, de acordo com as normas internacionais (CLSI/NCCLS) e garante a correta realização desse procedimento.

Volume de amostra

2µL de sangue total, 1µL de sangue total, quando a amostra é aplicada no centro da tira reagente. Pequeno volume adequado às condições de coleta no ambiente hospitalar e domiciliar.

Tipo de amostra

- Sangue total: capilar, venoso, arterial ou neonatal.
- Garante a utilização prática e segura por todos os setores do hospital.

Química da Glicose Desidrogenase Quinona (Mut. Q-GDH 2)

Essa enzima não sofre interferência com as variações da pO2 (pressão parcial de oxigênio) da amostra (como em pacientes submetidos a oxigenoterapia), assim como de 60 substâncias comuns no ambiente hospitalar.

Faixa de hematócrito

- 20 a 55% (coleta com a tira dentro do monitor).
 - 20 a 70% (coleta com a tira fora do monitor).
- A faixa ampla de hematócrito garante a exatidão, precisão e qualidade dos resultados. A dosagem feita com a tira fora do monitor oferece mais segurança, por exemplo, nas determinações feitas com as amostras de neonatos e/ou pacientes em UTI, que normalmente apresentam faixas de hematócrito alteradas.

Validade das tiras de teste

A alta qualidade das tiras de teste garante a sua utilização até o prazo final impresso na embalagem e no frasco, que é de 18 meses da data da fabricação, mesmo depois de aberto (Com manuseio correto).

Marcadores de teste

É possível marcar os resultados com diferentes marcadores, indicando condições especiais do teste: Pré-prandial, Pós-prandial, Asterisco, Solução controle e Lembrete pós-prandial.

	Pré-prandial / Antes da refeição	Para resultados de testes feitos antes das refeições
	Pós-prandial / Após a refeição	Para resultados de testes feitos depois das refeições
	Lembrete de teste	Para resultados de testes feitos antes das refeições e que devem ser checados novamente após 2 horas. O resultado do teste marcado como lembrete de teste é salvo com símbolo
	Outros	A definição deste marcador pode ser escolhida para diversas opções (por exemplo para resultados em locais alternativos ou após atividade física).
	Solução Controle	Para resultados de testes feitos com solução controle ao invés de sangue.

Gerenciamento de dados

O monitor Accu-Chek® Active possui uma interface USB para transferência de resultados para um computador (PC) que esteja equipado adequadamente.

A Roche Diagnóstica oferece diversas opções de gerenciamento do Diabetes e softwares que promovem a integração das funções do monitor, como por exemplo o software Accu-Chek® Smart Pxe e Accu-Chek® 360® (versão 2.1 ou superior).

Estes produtos auxiliam no gerenciamento mais eficaz dos resultados e utiliza gráficos e planilhas para melhor entendimento.

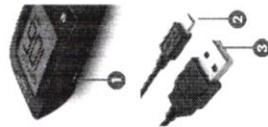

- 1 Porta USB
- 2 Conector Micro USB
- 3 Conector USB



**SEXTA ALTERAÇÃO CONTRATUAL DA SOCIEDADE EMPRESARIA LIMITADA
RF LEITE DISTRIBUIDORA DE MEDICAMENTOS E PRODUTOS PARA SAÚDE LTDA.**

CNPJ: 35.042.079/0001-06

NIRE: 41209985236

1 – Adão da Silva Leite, brasileiro, casado sob regime de comunhão universal de bens, empresário, inscrito no CPF n.º 492.895.009-72, portador da carteira de Identidade Civil, RG. n.º 4.079.935-4, expedida pelo Instituto de Identificação do Paraná, residente e domiciliado em Assis Chateaubriand, Estado do Paraná, na Rua Marechal Castelo Branco, n.º 131, Centro, CEP: 85.935-000.

2 – Izaías Menezes da Silva, brasileiro, casado sob regime de Comunhão Parcial de Bens, Nascido em 23 de Setembro de 1976, empresário, inscrito no CPF n.º 018.256.869-55, portador da carteira de Identidade Civil, RG. n.º 7.181.026-7, expedido pelo Instituto de Identificação do Paraná, residente e domiciliado em Assis Chateaubriand, Estado do Paraná, na Rua Santa Catarina, n.º 1472, Jardim Progresso, CEP: 85.935-000.

Únicos sócios cotistas da totalidade do Capital da empresa “**RF LEITE DISTRIBUIDORA DE MEDICAMENTOS E PRODUTOS PARA SAÚDE LTDA**”, devidamente inscrita no **CNPJ sob n.º 35.042.079/0001-06**, com sede à Rua Ipe, n.º 72, Fundos, Centro, CEP: 85.935-000, no município de Assis Chateaubriand, Estado do Paraná, contrato social arquivado na MM Junta Comercial do Paraná, sob n.º 41209985236, por despacho em sessão 01 de Outubro de 2019. **RESOLVEM** por este instrumento particular alterar e consolidar seu contrato social e posteriores alterações de acordo com a Lei 10406 de 10 de Janeiro de 2002 e subsidiariamente pela Lei 6404/76 de 15/12/1976, conforme cláusulas abaixo:

Cláusula Primeira – O sócio **Adão da Silva Leite**, acima qualificado, que possui inteiramente integralizado na sociedade 132.165 (Cento e Trinta e Dois Mil e Cento e Sessenta e Cinco) cotas, de valor nominal R\$ 1,00 (um real) cada uma, totalizando R\$ 132.165,00 (Cento e Trinta e Dois Mil e Cento e Sessenta e Cinco Reais), totalmente integralizado em Moeda Corrente no País, neste ato vende toda suas cotas, a sócia ingressante **Camila Porcelis Vargas**, brasileira, solteira, maior e capaz, nascida em 14 de Junho de 1988, empresária, inscrito no CPF n.º 066.104.459-90, portadora da carteira de Identidade Civil, RG. n.º 5484964, SSP - SC, Carteira Nacional de Habilitação n.º 04546859761, expedido pelo DETRAN – PR, residente e domiciliado, na Avenida Radial Sul, n.º 1744, Jardim Europa, CEP: 85.935-000, na cidade de Assis Chateaubriand, Estado do Paraná.

Parágrafo Único – O sócio **Adão da Silva Leite**, acima qualificado dá a sócia ingressante **Camila Porcelis Vargas**, acima qualificado, plena, geral, e rasa quitação da cessão de quotas ora efetuadas e este declara conhecer a situação econômica financeira da sociedade, ficando sub-rogado nos direitos e obrigações decorrente do presente instrumento.

Cláusula Segunda – O sócio **Izaías Menezes da Silva**, acima qualificado, que possui inteiramente integralizado na sociedade 1.335 (Um Mil e Trezentos e Trinta e Cinco Mil) cotas, de valor nominal R\$ 1,00 (um real) cada uma, totalizando R\$ 1.335,00 (Um Mil Trezentos e Trinta e Cinco Reais), totalmente integralizado em Moeda Corrente no País, neste ato vende toda suas cotas, a sócia ingressante **Camila Porcelis Vargas**, brasileira, solteira, maior e capaz, nascida em 14 de Junho de 1988, empresária, inscrito no CPF n.º 066.104.459-90, portadora da carteira de Identidade Civil, RG. n.º 5484964, SSP - SC, Carteira Nacional de Habilitação n.º 04546859761, expedido pelo DETRAN – PR, residente e domiciliado, na Avenida Radial Sul, n.º 1744, Jardim Europa, CEP: 85.935-000, na cidade de Assis Chateaubriand, Estado do Paraná.

**SEXTA ALTERAÇÃO CONTRATUAL DA SOCIEDADE EMPRESARIA LIMITADA
RF LEITE DISTRIBUIDORA DE MEDICAMENTOS E PRODUTOS PARA SAÚDE LTDA.****CNPJ: 35.042.079/0001-06****NIRE: 41209985236**

Parágrafo Único – O sócio **Izaías Menezes da Silva**, acima qualificado dá a sócia ingressante **Camila Porcelis Vargas**, acima qualificado, plena, geral, e rasa quitação da cessão de quotas ora efetuadas e este declara conhecer a situação econômica financeira da sociedade, ficando sub-rogado nos direitos e obrigações decorrente do presente instrumento.

Cláusula Terceira – Mediante as alterações realizadas, o capital social permanece inalterado no valor de R\$ 133.500,00 (Cento e Trinta Três Mil e Quinhentos Reais), divididos em 133.500 (Cento e Trinta Três Mil e Quinhentas) cotas de valor nominal R\$ 1,00 (um real) cada uma, integralizados em moeda corrente do país, sendo distribuído da seguinte maneira:

Nome	Quotas	Capital R\$	%
Camila Porcelis Vargas	133.500	133.500,00	100%
Total.....	133.500	133.500,00	100%

Cláusula Quarta – Os sócios retirantes desistem de eventuais ativos existentes na empresa, em favor do sócio remanescente e da própria sociedade. Quanto a passivo existente, é de responsabilidade exclusiva do sócio remanescente.

Cláusula Quinta – Fica investido na função de administrador da sociedade a sócia **Camila Porcelis Vargas**.

Cláusula Sexta – A administração da sociedade caberá a sócia **Camila Porcelis Vargas**, com os poderes e atribuições de administrador. Autorizado o uso do nome empresarial, bem como onerar ou alienar/vender bens imóveis da sociedade, sem autorização do outro sócio, enfim os mais amplos poderes.

Cláusula Sétima – A Administradora declara, sob as penas da Lei, que não esta impedido de exercer a administração da sociedade, por lei especial, ou em virtude de condenação criminal, ou por se encontrarem sob os efeitos dela, a pena que vede, ainda que temporariamente, o acesso a cargos públicos, ou por crime falimentar, de prevaricação, peita ou suborno, concussão, peculato, ou contra a economia popular, contra o sistema financeiro nacional, contra normas de defesa das concorrências, contra as relações de consumo, fé publica, ou a propriedade.

Cláusula Oitava – A sociedade passa a ser Sociedade Limitada Unipessoal, que será regida por este instrumento, pelo parágrafo único do art. 1052 do Código Civil e em obediência ao contido na Instrução Normativa DREI nº 63, de 11/06/2019.

Cláusula Nona – À vista da modificação ora ajustada, consolida-se o contrato social, reproduzindo todas as suas cláusulas, assim:

CONTRATO SOCIAL CONSOLIDADO**RF LEITE DISTRIBUIDORA DE MEDICAMENTOS E PRODUTOS PARA SAÚDE LTDA.****CNPJ: 35.042.079/0001-06****NIRE: 41209985236**

Camila Porcelis Vargas, brasileira, solteira, maior e capaz, nascida em 14 de Junho de 1988, empresária, inscrito no CPF n.º 066.104.459-90, portadora da carteira de Identidade Civil, RG. n.º 5484964, SSP - SC, Carteira Nacional de Habilitação n.º 04546859761, expedido pelo DETRAN – PR, residente e domiciliado, na Avenida Radial Sul, n.º 1744,

**SEXTA ALTERAÇÃO CONTRATUAL DA SOCIEDADE EMPRESARIA LIMITADA
RF LEITE DISTRIBUIDORA DE MEDICAMENTOS E PRODUTOS PARA SAÚDE LTDA.
CNPJ: 35.042.079/0001-06
NIRE: 41209985236**

Jardim Europa, CEP: 85.935-000, na cidade de Assis Chateaubriand, Estado do Paraná, tem constituído uma Sociedade Empresária Limitada Unipessoal que gira sob o nome empresarial de "RF LEITE DISTRIBUIDORA DE MEDICAMENTOS E PRODUTOS PARA SAÚDE LTDA", devidamente inscrita no CNPJ sob nº 35.042.079/0001-06, com sede à Rua Ipe, n.º 72, Fundos, Centro, CEP: 85.935-000, no município de Assis Chateaubriand, Estado do Paraná, contrato social arquivado na MM Junta Comercial do Paraná, sob n.º 41209008362, por despacho em sessão 01 de Outubro de 2019, nos termos do parágrafo único do art. 1052 do Código Civil e em obediência ao contido na Instrução Normativa DREI nº 63, de 11/06/2019, pela legislação aplicável e pelas cláusulas seguintes:

Cláusula Primeira – A sociedade limitada unipessoal gira sob o nome de "RF LEITE DISTRIBUIDORA DE MEDICAMENTOS E PRODUTOS PARA SAÚDE LTDA".

Cláusula Segunda – A empresa terá a sua sede na Rua Ipe, n.º 72, Fundos, Centro, CEP: 85.935-000, no município de Assis Chateaubriand, Estado do Paraná.

Cláusula Terceira – A sociedade limitada unipessoal iniciou suas atividades em 14 de Outubro de 2019 e seu prazo de duração é por tempo indeterminado.

Cláusula Quarta – A sociedade tem por objeto social é Comércio atacadista de medicamentos e drogas de uso humano, produtos farmacêuticos (CNAE: 4644-3/01); Comércio atacadista de instrumentos e materiais para uso médico, cirúrgico, hospitalar, de laboratórios e correlatos (CNAE: 4645-1/01); Comércio atacadista de produtos saneantes domissanitários (CNAE: 4649-4/08); Comércio atacadista de produtos de higiene pessoal (CNAE: 4646-0/02); comércio atacadista de artigos de escritório e de papelaria (CNAE: 4647-8/01); Comércio atacadista de materiais de construção (CNAE: 4679-6/99); Comércio atacadista de material elétrico (CNAE: 4673-7/00); Comércio atacadista de equipamentos de informática (CNAE: 4651-6/01); Comércio atacadista de suprimentos para informática (CNAE: 4651-6/02); Tecelagem de gazes (CNAE: 1321-9/00); Transporte rodoviário de carga, exceto produtos perigosos e mudanças, intermunicipal, interestadual e internacional (CNAE: 4930-2/02); Serviços combinados de escritório e apoio administrativo (CNAE: 8211-3/00).

Cláusula Quinta – O capital social é de R\$ 133.500,00 (Cento e Trinta Três Mil e Quinhentos Reais), divididos em 133.500 (Cento e Trinta Três Mil e Quinhentas) cotas de valor nominal R\$ 1,00 (um real) cada uma, sendo integralizados em moeda corrente do país, assim subscritas:

Sócia	Quotas	Capital R\$	%
Camila Porcelis Vargas	133.500	133.500,00	100%
Total.....	133.500	133.500,00	100%

Cláusula Sexta – A sociedade limitada unipessoal poderá a qualquer tempo, abrir ou fechar filial ou outra dependência, mediante alteração contratual.

Cláusula Sétima – A administração da sociedade limitada unipessoal cabe a sócia única **Camila Porcelis Vargas**, com os poderes e atribuições de gerir e administrar os negócios da sociedade limitada unipessoal, representá-la ativa e passivamente, judicial e extra judicialmente, perante órgãos públicos, instituições financeiras, entidades privadas e

**SEXTA ALTERAÇÃO CONTRATUAL DA SOCIEDADE EMPRESARIA LIMITADA
RF LEITE DISTRIBUIDORA DE MEDICAMENTOS E PRODUTOS PARA SAÚDE LTDA.
CNPJ: 35.042.079/0001-06
NIRE: 41209985236**

terceiros em geral, bem como praticar todos os demais atos necessários a consecução dos objetivos ou a defesa dos interesses e direitos da sociedade limitada unipessoal, autorizado o uso do nome empresarial individualmente, bem como onerar ou alienar/vender bens imóveis da sociedade, enfim os mais amplos poderes.

Parágrafo Primeiro: Faculta-se a administradora, nos limites de seus poderes, constituir procuradores em nome da sociedade limitada unipessoal, devendo ser especificados no instrumento de mandato, os atos e operações que poderão ser praticados e a duração do mandato, que, no caso de mandato judicial, poderá ser por prazo indeterminado.

Parágrafo Segundo: Poderão ser designados administradores não sócios, na forma prevista no artigo 1.061 da Lei nº 10.406/2002.

Parágrafo Terceiro: O uso da denominação social é privativo da administradora, o qual responde solidária e ilimitadamente por culpa ou dolo, pelos atos praticados contra este ato constitutivo ou determinações da Lei.

Cláusula Oitava – A responsabilidade da sócia é restrita ao valor de suas quotas de capital, mas responde solidariamente pela integralização do capital social.

Cláusula Nona – A sócia única declara, sob as penas da lei, de que não está impedido de exercer a administração da sociedade limitada unipessoal, por lei especial, ou em virtude de condenação criminal, ou por se encontrar sob os efeitos dela, a pena que vede, ainda que temporariamente, o acesso a cargos públicos; ou por crime falimentar, de prevaricação, peita ou suborno, concussão, peculato, ou contra a economia popular, contra o sistema financeiro nacional, contra normas de defesa da concorrência, contra as relações de consumo, fé pública, ou a propriedade.

Cláusula Décima – Ao término de cada exercício social, em 31 de dezembro, será procedido à elaboração do inventário, do balanço patrimonial e de resultado econômico, cabendo ao sócio único, os lucros ou perdas apuradas.

Cláusula Décima Primeira – A única sócia fixará uma retirada mensal, a título de pró-labore, observadas as disposições regulamentares pertinentes.

Cláusula Décima Segunda – Falecendo ou interditado a única sócia, a sociedade limitada unipessoal continuará suas atividades com os herdeiros, sucessores e/ou sucessores do incapaz. Não sendo possível ou inexistindo interesse destes, o valor de seus haveres será apurado e liquidado com base na situação patrimonial da sociedade limitada unipessoal, à data da resolução, verificada em balanço especialmente levantado.

Parágrafo único – O mesmo procedimento será adotado em outros casos em que a sociedade limitada unipessoal se resolva em relação ao único sócio.

Cláusula Décima Terceira – Nos quatros meses seguintes ao término do exercício social, o sócio deliberará sobre as contas e designará administrador quando for o caso.

Cláusula Décima Quarta – A única sócia será obrigado à reposição dos lucros e das quantias retiradas, qualquer título ainda que autorizadas pelo contrato, quando tais lucros ou quantia se distribuírem com prejuízo do capital.

FLS. 3387

**SEXTA ALTERAÇÃO CONTRATUAL DA SOCIEDADE EMPRESARIA LIMITADA
RF LEITE DISTRIBUIDORA DE MEDICAMENTOS E PRODUTOS PARA SAÚDE LTDA.
CNPJ: 35.042.079/0001-06
NIRE: 41209985236**

Cláusula Décima Quinta – A única sócia declara, sob as penas da Lei, que se enquadra na condição de **MICROEMPRESA**, nos termos da Lei Complementar nº 123/2006, e que não se enquadra em qualquer das hipóteses de exclusão do Art. 3º, § 4º da mencionada Lei.

Cláusula Décima Sexta – O foro eleito é o da comarca de Assis Chateaubriand, Estado do Parana, para dirimir eventuais dúvidas ou conflitos resultantes do presente contrato, em substituição a qualquer outro por mais privilegiado que possa ser.

E, por assim estarem justos e contratados, lavram, datam e assinam o presente instrumento em uma única via, obrigando-se por si e por seus herdeiros a cumpri-lo em todos os seus termos.

Assis Chateaubriand – PR, 02 de Dezembro de 2022.



Adão da Silva Leite



Camila Porcelis Vargas

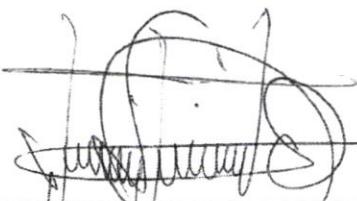

Izaiás Menezes da Silva

1º TAB. NOTAS
ASSIS CHAT.

1º TABELIONATO DE NOTAS DE ASSIS CHATEAUBRIAND - PR
TABELIÃO - LEONARDO PERETTI GIONGO
Rua XV de Novembro, 44 | Centro | Comarca de Assis Chateaubriand | PR | CEP: 85935-000
(41) 3526-4768 | (41) 3528-9655 | cartorioassischat@gmail.com

 Selo Digital FN78X2Pqtk9fHp9oNYGve1Xhr
Consulte o selo em <http://horus.funerpen.com.br/consulta>

Reconheço p/ verdadeira a firma de **IZAIÁS MENEZES DA SILVA**. Dou fé.(466053). Emol.: R\$10,73(VRC 43,60), Funrejus: R\$2,68, Selo: R\$1,02 FUNDEP: R\$0,54, ISSQN: R\$0,43 Total: R\$15,40. Assis Chateaubriand, PR, 15 de dezembro de 2022 - 08:41:52h

Em Teste da Verdade

ROSANA CARMELO KRUGER - ESCRIVENTE





FLS. 3388

ASSINATURA ELETRÔNICA

Certificamos que o ato da empresa RF LEITE DISTRIBUIDORA DE MEDICAMENTOS E PRODUTOS PARA SAÚDE LTDA consta assinado digitalmente por:

IDENTIFICAÇÃO DO(S) ASSINANTE(S)	
CPF/CNPJ	Nome
06610445990	CAMILA PORCELIS VARGAS
39524132915	DIRCEU DA SILVA LEITE
49289500972	ADAO DA SILVA LEITE



CERTIFICO O REGISTRO EM 21/12/2022 15:18 SOB Nº 20228370477.
PROTOCOLO: 228370477 DE 15/12/2022.
CÓDIGO DE VERIFICAÇÃO: 12216288939. CNPJ DA SEDE: 35042079000106.
NIRE: 41209985236. COM EFEITOS DO REGISTRO EM: 02/12/2022.
RF LEITE DISTRIBUIDORA DE MEDICAMENTOS E PRODUTOS PARA SAÚDE LTDA

LEANDRO MARCOS RAYSEL BISCAIA
SECRETÁRIO-GERAL
www.empresafacil.pr.gov.br

À validade deste documento, se impresso, fica sujeito a comprovação de sua autenticidade nos respectivos portais, informando seus respectivos códigos de verificação.

EL



REPÚBLICA FEDERATIVA DO BRASIL
CADASTRO NACIONAL DA PESSOA JURÍDICA

NÚMERO DE INSCRIÇÃO 35.042.079/0001-06 MATRIZ	COMPROVANTE DE INSCRIÇÃO E DE SITUAÇÃO CADASTRAL	DATA DE ABERTURA 01/10/2019
--	---	---------------------------------------

NOME EMPRESARIAL RF LEITE DISTRIBUIDORA DE MEDICAMENTOS E PRODUTOS PARA SAUDE LTDA
--

TÍTULO DO ESTABELECIMENTO (NOME DE FANTASIA) RF LEITE DISTRIBUIDORA	PORTE ME
---	--------------------

CÓDIGO E DESCRIÇÃO DA ATIVIDADE ECONÔMICA PRINCIPAL 46.44-3-01 - Comércio atacadista de medicamentos e drogas de uso humano

CÓDIGO E DESCRIÇÃO DAS ATIVIDADES ECONÔMICAS SECUNDÁRIAS 13.21-9-00 - Tecelagem de fios de algodão 46.45-1-01 - Comércio atacadista de instrumentos e materiais para uso médico, cirúrgico, hospitalar e de laboratórios 46.46-0-02 - Comércio atacadista de produtos de higiene pessoal 46.47-8-01 - Comércio atacadista de artigos de escritório e de papelaria 46.49-4-08 - Comércio atacadista de produtos de higiene, limpeza e conservação domiciliar 46.51-6-01 - Comércio atacadista de equipamentos de informática 46.51-6-02 - Comércio atacadista de suprimentos para informática 46.73-7-00 - Comércio atacadista de material elétrico 46.79-6-99 - Comércio atacadista de materiais de construção em geral 49.30-2-02 - Transporte rodoviário de carga, exceto produtos perigosos e mudanças, intermunicipal, interestadual e internacional 82.11-3-00 - Serviços combinados de escritório e apoio administrativo
--

CÓDIGO E DESCRIÇÃO DA NATUREZA JURÍDICA 206-2 - Sociedade Empresária Limitada

LOGRADOURO R IPE	NÚMERO 72	COMPLEMENTO SALA FUNDOS
----------------------------	---------------------	-----------------------------------

CEP 85.935-000	BAIRRO/DISTRITO CENTRO	MUNICÍPIO ASSIS CHATEAUBRIAND	UF PR
--------------------------	----------------------------------	---	-----------------

ENDEREÇO ELETRÔNICO RFLEITEMEDICAMENTOS@GMAIL.COM	TELEFONE (44) 3528-7942
---	-----------------------------------

ENTE FEDERATIVO RESPONSÁVEL (EFR) *****
--

SITUAÇÃO CADASTRAL ATIVA	DATA DA SITUAÇÃO CADASTRAL 01/10/2019
------------------------------------	---

MOTIVO DE SITUAÇÃO CADASTRAL

SITUAÇÃO ESPECIAL *****	DATA DA SITUAÇÃO ESPECIAL *****
----------------------------	------------------------------------

Aprovado pela Instrução Normativa RFB nº 1.863, de 27 de dezembro de 2018.

Emitido no dia **01/08/2023** às **17:16:04** (data e hora de Brasília).

Página: 1/1

FLS. 200



v3.0 - DAUTIN Blockchain Documentos Digitais e Serviços Ltda EPP certifica em 22/05/2023 16:08:18 que o documento de hash (SHA-256) 418ff1175367848d2937f9dc9d69ae177c8419c2d3bd614d544291c0e5a40431 foi validado em 22/05/2023 16:06:39 através da transação blockchain 0xbeacc6f130be544aedda9025b84238faab28e4f622f8eb8cd3b4855ec8ad2276 e pode ser verificado em <https://www.dautin.com/FileCheck> (NID: 137362)



Handwritten signature or initials.

VÁLIDA EM TODO O TERRITÓRIO NACIONAL

REGISTRO GERAL 5.484.964 DATA DE EXPEDIÇÃO 18/DEZ/2014

NOME CAMILA PORCELIS VARGAS

FILIAÇÃO RUI GILBERTO FERREIRA VARGAS
TANIA MARA PORCELIS VARGAS

NATURALIDADE CURITIBA PR DATA DE NASCIMENTO 14/06/1988

DOC ORIGEM CERT. NASC. 15652 LV A-540 FL 252
CART. LEÃO NETO-CURITIBA PR

CPF 066.104.459-90 JOSÉ AUGUSTO DA LUZ KOERICH
Perito Criminal
Diretor do Instituto de Identificação - IGP/SC

SÃO JOSÉ - SC

LEI Nº 7.116 DE 29-08-83



v3.0 - DAUTIN Blockchain Documentos Digitais e Serviços Ltda EPP certifica em 22/05/2023 16:08:18 que o documento de hash (SHA-256) 418ff1175367848d2937f9dc9d69ae177c8419c2d3bd614d544291c0e5a40431 foi validado em 22/05/2023 16:06:39 através da transação blockchain 0xbeacc6f130be544aedd9025b84238faab28e4f622f8eb8cd3b4855ec8ad2276 e pode ser verificado em <https://www.dautin.com/FileCheck> (NID: 137362)



Handwritten signature or initials.

Rua XV de Novembro, 64 - Sala 21
Edifício Pedro Francisco Vargas
Centro, Itajaí - Santa Catarina
(47) 3514-7599 | (47) 99748-2223
www.dautin.com | dautin@dautin.com



CERTIFICADO DE PROVA DE AUTENTICIDADE ELETRÔNICA

A DAUTIN BLOCKCHAIN DOCUMENTOS DIGITAIS E SERVIÇOS LTDA, especificada neste ato apenas como **Dautin Blockchain Co.** CERTIFICA para os devidos fins de direito que, o arquivo digital especificado com o tipo documental **Autenticação** e representado pela função hash criptográfica conhecida como SHA-256, de código **418ff1175367848d2937f9dc9d69ae177c8419c2d3bd614d544291c0e5a40431** foi autenticado de acordo com as Legislações e normas vigentes¹ através da rede blockchain Ethereum Classic, sob o identificador único denominado NID **137362** dentro do sistema.

A autenticação eletrônica do documento intitulado "**Documento Camila - RF**", cujo assunto é descrito como "**Documento Camila - RF**", faz prova de que em **22/05/2023 16:06:34**, o responsável **RF Leite Distribuidora de Medicamentos e Produtos Para Saúde Eireli (35.042.079/0001-06)** tinha posse do arquivo com as mesmas características que foram reproduzidas na prova de autenticidade, sendo de RF Leite Distribuidora de Medicamentos e Produtos Para Saúde Eireli a responsabilidade, única e exclusiva, pela idoneidade do documento apresentado a DAUTIN Blockchain Co.

Este CERTIFICADO foi emitido em **22/05/2023 16:07:53** através do sistema de autenticação eletrônica da empresa DAUTIN Blockchain Co. de acordo com o Art. 10, § 2º da MP 2200-2/2001, Art. 107 do Código Civil e Art. 411, em seus §§ 2º e 3º do Código de Processo Civil, estando dessa maneira de acordo para o cumprimento do Decreto 10278/2020.

Para mais informações sobre a operação acesse o site <https://www.dautin.com> e informe o código da transação blockchain **0xbeacc6f130be544aedd9025b84238faab28e4f622f8eb8cd3b4855ec8ad2276**. Também é possível acessar a consulta através da rede blockchain em <https://blockscout.com/etc/mainnet/>

¹ Legislação Vigente: Medida Provisória nº 2200-2/2001, Código Civil e Código de Processo Civil.



Presidência da República Casa Civil
Subchefia para Assuntos Jurídicos
MEDIDA PROVISÓRIA 2.200-2
DE 24 DE AGOSTO DE 2001.



Handwritten signature and initials in blue ink.



MINISTÉRIO DA FAZENDA
Secretaria da Receita Federal do Brasil
Procuradoria-Geral da Fazenda Nacional

CERTIDÃO NEGATIVA DE DÉBITOS RELATIVOS AOS TRIBUTOS FEDERAIS E À DÍVIDA ATIVA DA UNIÃO

Nome: RF LEITE DISTRIBUIDORA DE MEDICAMENTOS E PRODUTOS PARA SAUDE LTDA
CNPJ: 35.042.079/0001-06

Ressalvado o direito de a Fazenda Nacional cobrar e inscrever quaisquer dívidas de responsabilidade do sujeito passivo acima identificado que vierem a ser apuradas, é certificado que não constam pendências em seu nome, relativas a créditos tributários administrados pela Secretaria da Receita Federal do Brasil (RFB) e a inscrições em Dívida Ativa da União (DAU) junto à Procuradoria-Geral da Fazenda Nacional (PGFN).

Esta certidão é válida para o estabelecimento matriz e suas filiais e, no caso de ente federativo, para todos os órgãos e fundos públicos da administração direta a ele vinculados. Refere-se à situação do sujeito passivo no âmbito da RFB e da PGFN e abrange inclusive as contribuições sociais previstas nas alíneas 'a' a 'd' do parágrafo único do art. 11 da Lei nº 8.212, de 24 de julho de 1991.

A aceitação desta certidão está condicionada à verificação de sua autenticidade na Internet, nos endereços <<http://rfb.gov.br>> ou <<http://www.pgfn.gov.br>>.

Certidão emitida gratuitamente com base na Portaria Conjunta RFB/PGFN nº 1.751, de 2/10/2014.

Emitida às 17:49:19 do dia 28/04/2023 <hora e data de Brasília>.

Válida até 25/10/2023.

Código de controle da certidão: **5485.7359.32F7.4683**

Qualquer rasura ou emenda invalidará este documento.



Estado do Paraná
Secretaria de Estado da Fazenda
Receita Estadual do Paraná

FLS. 1204

Certidão Negativa

de Débitos Tributários e de Dívida Ativa Estadual
Nº 031263463-02

Certidão fornecida para o CNPJ/MF: **35.042.079/0001-06**

Nome: **RF LEITE DISTRIBUIDORA DE MEDICAMENTOS E PRODUTOS PARA SAUDE LTDA**

Ressalvado o direito da Fazenda Pública Estadual inscrever e cobrar débitos ainda não registrados ou que venham a ser apurados, certificamos que, verificando os registros da Secretaria de Estado da Fazenda, constatamos não existir pendências em nome do contribuinte acima identificado, nesta data.

Obs.: Esta Certidão engloba todos os estabelecimentos da empresa e refere-se a débitos de natureza tributária e não tributária, bem como ao descumprimento de obrigações tributárias acessórias.

Válida até 05/12/2023 - Fornecimento Gratuito

A autenticidade desta certidão deverá ser confirmada via Internet
www.fazenda.pr.gov.br

El
m



Prefeitura Municipal de Assis Chateaubriand

Gerência de Administração, Fazenda e Controle Fiscal - Coordenadoria da Receita Municipal
Departamento de Fiscalização e Cadastro Imobiliário



FLS. 3205

CERTIDAO NEGATIVA

Nº CERTIDÃO: 8053 ANO DA CERTIDAO:2023

NOME DO CONTRIBUINTE:RF LEITE DISTRIBUIDORA DE MEDICAMENTOS E PRODUTOS

CPF/CNPJ CONTRIBUINTE: 35.042.079/0001-06

FINALIDADE:Licitação

AREA COMERCIAL: 200,00 CODIGO DE ATIVIDADE:4644301

DESCRIÇÃO DE ATIVIDADE:COMÉRCIO ATACADISTA DE MEDICAMENTOS E DROGAS DE US

DATA DE ABERTURA:29/11/2019 DATA DE ENCERRAMENTO:

CADASTRO: 7682-0

ENDEREÇO:RUA RUA DO IPE

CONTADOR:

VALIDADE DA CERTIDÃO:04 de Setembro de 2023

CERTIFICAMOS QUE ATÉ A PRESENTE DATA NADA CONSTA REFERENTE A DEBITO TRIBUTARIO RELATIVO AO CADASTRO ECONOMICO COM A (S)LOCALIZACAO ACIMA DESCRITA(S). FICA RESALVADO O DIREITO DA FAZENDA MUNICIPAL DE COBRAR DEBITOS POSTERIORMENTE CONSTATADOS, MESMO REFERENTE AO PERIODO NESTA CERTIDAO COMPREENDIDO.

DATA DA EMISSAO:06 de Julho de 2023

A AUTENTICIDADE DESSA CERTIDÃO DEVERÁ SER VERIFICADA NO SITE WWW.ASSISCHATEAUBRIAND.PR.GOV.BR , EM "SERVIÇOS ON-LINE", UTILIZANDO O CÓDIGO DE AUTENTICIDADE ABAIXO:

CÓDIGO DE AUTENTICIDADE: 899852071899852

El
12

Voltar

Imprimir



Certificado de Regularidade do FGTS - CRF

Inscrição: 35.042.079/0001-06
Razão Social: RF LEITE DIST DE MEDICAMENTOS E PRODUTOS PARA SAUDE
Endereço: RUA IPE 72 FUNDOS / CENTRO / ASSIS CHATEAUBRIAND / PR / 85935-000

A Caixa Econômica Federal, no uso da atribuição que lhe confere o Art. 7, da Lei 8.036, de 11 de maio de 1990, certifica que, nesta data, a empresa acima identificada encontra-se em situação regular perante o Fundo de Garantia do Tempo de Serviço - FGTS.

O presente Certificado não servirá de prova contra cobrança de quaisquer débitos referentes a contribuições e/ou encargos devidos, decorrentes das obrigações com o FGTS.

Validade: 14/08/2023 a 12/09/2023

Certificação Número: 2023081413260043200365

Informação obtida em 21/08/2023 08:16:44

A utilização deste Certificado para os fins previstos em Lei esta condicionada a verificação de autenticidade no site da Caixa:
www.caixa.gov.br



PODER JUDICIÁRIO
JUSTIÇA DO TRABALHO

CERTIDÃO NEGATIVA DE DÉBITOS TRABALHISTAS

Nome: RF LEITE DISTRIBUIDORA DE MEDICAMENTOS E PRODUTOS PARA SAUDE LTDA (MATRIZ E FILIAIS)
CNPJ: 35.042.079/0001-06
Certidão nº: 17568557/2023
Expedição: 27/04/2023, às 10:36:07
Validade: 24/10/2023 - 180 (cento e oitenta) dias, contados da data de sua expedição.

Certifica-se que **RF LEITE DISTRIBUIDORA DE MEDICAMENTOS E PRODUTOS PARA SAUDE LTDA (MATRIZ E FILIAIS)**, inscrito(a) no CNPJ sob o nº **35.042.079/0001-06**, **NÃO CONSTA** como inadimplente no Banco Nacional de Devedores Trabalhistas.

Certidão emitida com base nos arts. 642-A e 883-A da Consolidação das Leis do Trabalho, acrescentados pelas Leis ns.º 12.440/2011 e 13.467/2017, e no Ato 01/2022 da CGJT, de 21 de janeiro de 2022. Os dados constantes desta Certidão são de responsabilidade dos Tribunais do Trabalho.

No caso de pessoa jurídica, a Certidão atesta a empresa em relação a todos os seus estabelecimentos, agências ou filiais.

A aceitação desta certidão condiciona-se à verificação de sua autenticidade no portal do Tribunal Superior do Trabalho na Internet (<http://www.tst.jus.br>).

Certidão emitida gratuitamente.

INFORMAÇÃO IMPORTANTE

Do Banco Nacional de Devedores Trabalhistas constam os dados necessários à identificação das pessoas naturais e jurídicas inadimplentes perante a Justiça do Trabalho quanto às obrigações estabelecidas em sentença condenatória transitada em julgado ou em acordos judiciais trabalhistas, inclusive no concernente aos recolhimentos previdenciários, a honorários, a custas, a emolumentos ou a recolhimentos determinados em lei; ou decorrentes de execução de acordos firmados perante o Ministério Público do Trabalho, Comissão de Conciliação Prévia ou demais títulos que, por disposição legal, contiver força executiva.



TRIBUNAL DE JUSTIÇA DO ESTADO DO PARANÁ
Secretaria do Ofício Distribuidor e Anexos de ASSIS CHATEAUBRIAND

CERTIDÃO DE DISTRIBUIÇÃO – FINS GERAIS – CÍVEIS – FALÊNCIA – NEGATIVA

Certifico que revendo os livros, sistemas e arquivos de distribuição CÍVEIS, especificamente: FALÊNCIA, CONCORDATA, RECUPERAÇÃO JUDICIAL, RECUPERAÇÃO EXTRAJUDICIAL desta Secretaria, verifiquei NÃO CONSTAR nenhum registro em andamento contra:

RF LEITE DISTRIBUIDORA DE MEDICAMENTOS E PRODUTOS PARA SAUDE LTDA
CNPJ: 35.042.079/0001-06
Local da Sede:

Orientações:

Esta certidão NÃO APONTA ordinariamente os processos em que a pessoa cujo nome pesquisado figura como Autor(a). São apontados os feitos em tramitação cadastrados no Sistema Informatizado referente à comarca de ASSIS CHATEAUBRIAND
Não existe qualquer conexão com qualquer outra base de dados de instituição pública ou com a Receita Federal que verifique a identidade do NOME/RAZÃO SOCIAL com o CPF/CNPJ. A conferência dos dados pessoais fornecidos pelo pesquisado é de responsabilidade exclusiva do destinatário da certidão.
A certidão em nome de pessoa jurídica considera os processos referentes à matriz e às filiais.
Considera-se NEGATIVA a certidão que aponta somente homônimos não qualificados, nos termos do art. 8º, §2º da Resolução CNJ 121/2010.
A presente certidão menciona somente o registro de distribuição, para dados complementares do procedimento, deve-se dirigir até a Secretaria para onde foi distribuído e solicitar uma CERTIDÃO DE OBJETO E PÉ.
A Busca de MICROEMPREENDEDOR INDIVIDUAL e EMPRESÁRIO INDIVIDUAL abrange também a pessoa física.

ASSIS CHATEAUBRIAND, 28 de julho de 2023



HELENA JORGE DAS NEVES
Distribuidor

Código Validador T.JPR: CACD.4821.15EHJDCE.12
**Valide esta certidão em <https://bit.ly/2DQCEIbE>



Handwritten signature and initials



Governo do Estado do Paraná
 Secretaria de Estado da Indústria, Comércio e Serviços
 Junta Comercial do Estado do Paraná



CERTIDÃO SIMPLIFICADA

Sistema Nacional de Registro de Empresas Mercantis - SINREM

Certificamos que as informações abaixo constam dos documentos arquivados nesta Junta Comercial e são vigentes na data da sua expedição.

Nome Empresarial: RF LEITE DISTRIBUIDORA DE MEDICAMENTOS E PRODUTOS PARA SAÚDE LTDA NIRE : 41209985236 Natureza Jurídica: Sociedade Empresária Limitada			Protocolo: PRC2317028301		
NIRE (Sede) 41209985236	CNPJ 35.042.079/0001-06	Data de Ato Constitutivo 01/10/2019	Início de Atividade 14/10/2019		
Endereço Completo Rua IPE, Nº 72, SALA FUNDOS;, CENTRO - Assis Chateaubriand/PR - CEP 85935-000					
Objeto Social COMÉRCIO ATACADISTA DE MEDICAMENTOS E DROGAS DE USO HUMANO, PRODUTOS FARMACÊUTICOS; COMÉRCIO ATACADISTA DE INSTRUMENTOS E MATERIAIS PARA USO MÉDICO, CIRÚRGICO, HOSPITALAR, DE LABORATÓRIOS E CORRELATOS; COMÉRCIO ATACADISTA DE PRODUTOS SANEANTES DOMISSANITÁRIOS; COMÉRCIO ATACADISTA DE PRODUTOS DE HIGIENE PESSOAL; COMÉRCIO ATACADISTA DE ARTIGOS DE ESCRITÓRIO E DE PAPELARIA; COMÉRCIO ATACADISTA DE MATERIAIS DE CONSTRUÇÃO; COMÉRCIO ATACADISTA DE MATERIAL ELÉTRICO; COMÉRCIO ATACADISTA DE EQUIPAMENTOS DE INFORMÁTICAS; COMÉRCIO ATACADISTA DE SUPRIMENTOS PARA INFORMÁTICA; TECELAGEM DE GAZES; TRANSPORTE RODOVIÁRIO DE CARGA, EXCETO PRODUTOS PERIGOSOS E MUDANÇAS, INTERMUNICIPAL, INTERESTADUAL E INTERNACIONAL; SERVIÇOS COMBINADOS DE ESCRITÓRIO E APOIO ADMINISTRATIVO.					
Capital Social R\$ 133.500,00 (cento e trinta e três mil e quinhentos reais)		Porte ME (Microempresa)		Prazo de Duração Indeterminado	
Capital Integralizado R\$ 133.500,00 (cento e trinta e três mil e quinhentos reais)					
Dados do Sócio					
Nome CAMILA PORCELIS VARGAS	CPF/CNPJ 066.104.459-90	Participação no capital R\$ 133.500,00	Espécie de sócio Sócio	Administrador S	Término do mandato Indeterminado
Dados do Administrador					
Nome CAMILA PORCELIS VARGAS		CPF 066.104.459-90	Término do mandato Indeterminado		
Último Arquivamento					
Data 19/04/2023	Número 20232719748	Ato/eventos 223 / 223 - BALANÇO		Situação ATIVA Status SEM STATUS	

Esta certidão foi emitida automaticamente em 01/08/2023, às 07:44:43 (horário de Brasília).
 Se impressa, verificar sua autenticidade no <https://www.empresafacil.pr.gov.br>, com o código OSG20K52.



LEANDRO MARCOS RAYSEL BISCAIA
 Secretário(a) Geral

Handwritten signature and initials



RF LEITE DISTRIBUIDORA

FLS. 3210

DECLARAÇÃO

A empresa **RF LEITE DISTRIBUIDORA DE MEDICAMENTOS E PRODUTOS PARA SAÚDE LTDA**, CNPJ nº 35.042.079/0001-06, Inscrição Estadual nº 90828522-01, Inscrição Municipal/ISS (alvará) nº 76820, com sede na RUA IPÊ Nº 72 FUNDOS, CENTRO, ASSIS CHATEAUBRIAND - PR, CEP 85.935-000 Nº do telefone (44) 3528-7942 Endereço de e-mail da empresa rfleitedistribuidora@outlook.com / faturamento.rfleite@outlook.com / licitacao.rf@outlook.com por intermédio de seu representante legal, **CAMILA PORCELIS VARGAS**, CPF nº 066.104.459-90 e RG nº 5484964.

Declaramos para os fins deste certame, que esta empresa cumpre plenamente os requisitos de **HABILITAÇÃO**, nos termos do art. 4º, VII, da Lei nº 10.520, de 17/07/2002 e do art. 10, V, do Decreto Estadual nº. 31.863, de 16/09/2002

DECLARA, sob as sanções administrativas cabíveis e sob as penas da lei, que esta empresa, na presente data, é considerada **MICROEMPRESA**, conforme inciso I do art. 3º da Lei Complementar nº 123 de 14/12/2006 e que não se inclui nas hipóteses que afastam o tratamento privilegiado descritas no Art. 3º, § 4º, da Lei Complementar 123/2006.

DECLARO, sob as penas da lei, que a empresa não foi declarada **INIDÔNEA** para licitar ou contratar com a Administração Pública, nos termos do inciso IV, do artigo 87 da Lei Federal nº 8.666/93 e alterações posteriores, bem como que comunicarei qualquer fato ou evento superveniente à entrega dos documentos de habilitação que venha alterar a atual situação quanto à capacidade jurídica, técnica, regularidade fiscal e idoneidade econômico-financeira

Declara, sob as penas da lei, que até a presente data inexistem **FATOS SUPERVENIENTES**, para sua habilitação no presente processo licitatório, assim como está ciente da obrigatoriedade de declarar ocorrências posteriores.

Declara, sob as penas da lei de Fidelidade e **VERACIDADE** dos Documentos Apresentados.

Declara de que a mesma atende plenamente ao que dispõe o Inciso XXXIII do Artigo 7º da Constituição Federal, em cumprimento ao Inciso V do Artigo 27 da Lei nº 8.666/93, atestando que não possui em seu quadro, funcionários menores de dezoito anos que exerçam trabalho noturno, perigoso ou insalubre, bem como não possui nenhum funcionário **MENOR** de dezesesseis anos, salvo na condição de aprendiz, a partir de 14 anos.

Declaro que assumo inteira **RESPONSABILIDADE** pelas informações prestadas e a autenticidade das cópias dos documentos entregues. Declaro estar ciente de que a falsidade nas informações acima implicará nas penalidades cabíveis, previstas no artigo 299 do Código Penal.

Declaração estar ciente do cumprimento da reserva de cargos prevista em lei para pessoa com **DEFICIÊNCIA OU PARA REABILITADO DA PREVIDÊNCIA SOCIAL** e que, se aplicado ao número de funcionários da minha empresa, atendo às regras de acessibilidade previstas na legislação.

NÃO UTILIZA TRABALHO DEGRADANTE OU FORÇADO – Declaração eletrônica de que não possui, em sua cadeia produtiva, empregados executando trabalho degradante ou forçado, observando o disposto nos incisos III e IV do art. 1º e no inciso III do art. 5º da Constituição Federal

Que está apta a participar de licitações e contratações administrativas, conforme respectivo Edital, não estando enquadrada em nenhum impedimento legal para **LICITAR** e contratar com este município, especialmente no que tange ao art. 9º da Lei nº 8.666/93 e a possibilidade elencada na Lei Municipal nº 1.786/2011 de 16 de dezembro de 2011, art. 129, incisos XIII e XIV.

Declara, sob as penas da lei, que na qualidade de proponente de processos licitatórios, que não integra nosso corpo social, nem nosso quadro funcional empregatício público ou membro comissionado de órgão direto ou indireto da Administração Municipal.

Declaramos sobre elaboração de proposta que: **(a)** a proposta apresentada para participar da presente Licitação foi elaborada de maneira independente pelo Licitante e o conteúdo da proposta não foi, no todo ou em parte, direta ou indiretamente, informado, discutido ou recebido de qualquer outro participante potencial ou de fato da presente Licitação, por qualquer meio ou por qualquer pessoa; **(b)** a intenção de apresentar a proposta elaborada para participar da presente Licitação não foi informada, discutida ou recebida de qualquer outro participante potencial ou de fato da presente Licitação, por qualquer meio ou por qualquer pessoa; **(c)** que não tentou, por qualquer meio ou por qualquer pessoa, influir na decisão de qualquer outro participante potencial ou de fato da presente Licitação quanto a participar ou não da referida licitação; **(d)** que o conteúdo da proposta apresentada para participar da presente Licitação não será, no todo ou em parte, direta ou indiretamente, comunicado ou discutido com qualquer outro participante potencial ou de fato da presente Licitação antes da adjudicação do objeto da referida licitação; **(e)** que o conteúdo da proposta apresentada para participar da presente Licitação não foi, no todo ou em parte, direta ou indiretamente, informado, discutido ou recebido de qualquer integrante do órgão licitante antes da abertura oficial das propostas; e **(f)** que está plenamente ciente do teor e da extensão desta declaração e que detém plenos poderes e informações para firmá-la

Conhecemos o Edital e todas as condições de participação na Licitação e nos comprometemos a cumprir todos os termos do Edital, e a fornecer material de qualidade, sob as penas da Lei.

RUA IPÊ, 72, (SALA FUNDOS), CENTRO, CEP: 85.935-000
ASSIS CHATEAUBRIAND - PR
CNPJ: 35.042.079/0001-06 – INSC. EST. 90.828.522-01 – FONE: (44)3528-7942

El
m

FLS. 3211

RA LEITE DISTRIBUIDORA

Caso vencedor no presente certame, temos disponibilidades do objeto licitado para satisfazer a execução na(s) condição(ões) prevista(s) e consignada(s) no Edital e seus anexos, a fim de assegurar à Administração Pública.

Não possuímos sócios com condenação pelos crimes mencionados na Lei 2.272 de 11 de maio de 2021, conforme abaixo:

- I – Crime de violência doméstica e familiar contra a mulher, previsto na Lei Federal nº 11.340, de 07 de agosto de 2006 – Lei Maria da Penha;
- II – Crime de homicídio e feminicídio previstos no art. 121 do Decreto-Lei Federal nº 2.848, de 07 de dezembro de 1940 – Código Penal Brasileiro;
- III – Crime de Racismo, previsto na Lei Federal nº 7.716 de 5 de janeiro de 1989, define os crimes resultantes de preconceito de raça ou de cor;
- IV – Crimes considerados contra a Administração Pública, previstos no Título XI – Dos Crimes Contra a Administração Pública, do Decreto-Lei Federal nº 2.848, de 07 de dezembro de 1940 – Código Penal Brasileiro;
- V - Crimes considerados hediondos, previstos na Lei Federal nº 8.072, de 25 de julho de 1.990.

Cumprimento das obrigações, de forma a garantir a isenção de transtornos condizentes a não-aptidão em desempenhar os compromissos ora a serem assumidos, salvo casos fortuitos e força maior

Temos disponibilidade e efetuaremos a **Nota Fiscal Eletrônica**, entrega do objeto no prazo e local contido na requisição emitida.

Declaramos que temos ciência da existência da Lei Geral de Proteção de Dados (LGPD) e, se compromete a adequar todos os procedimentos internos ao disposto na legislação.

Declaramos desde já que está ciente das cláusulas previstas na minuta de contrato que acompanha o presente edital, especialmente no tocante à proteção dos dados pessoais que, por ventura, forem utilizados durante o certame e na execução do objeto da licitação

Temos disponibilidade e efetuaremos a entrega do objeto no prazo e local contido na requisição emitida.

Declaramos apresentar o certificado de registro emitido pela Anvisa, conforme caso solicitado em qualquer momento, em conformidade com os Artigos 1º e 12, da Lei 6.360, de 23 de setembro de 1976 e Acórdão 2683/2016 – Plenário, Tribunal de Contas da União.

Que atendemos às normas relativas à saúde e segurança no Trabalho

Representante legal autorizado para assinatura da Ata de Registro de Preços

CAMILA PORCELIS VARGAS

Função do representante legal: ADMINISTRADOR

Endereço residencial do representante legal: AVENIDA RADIAL SUL Nº 1744, JARDIM EUROPA ASSIS CHATEAUBRIAND – PR CEP:85935-000

RG nº 5484964

CPF nº 066.104.459-9

Assis Chateaubriand – PR, 17 de agosto de 2023

DIRCEU DA SILVA Assinado de forma digital
por DIRCEU DA SILVA
LEITE:395241329 LEITE:39524132915
15 Dados: 2023.08.17
08:47:33 -03'00'

DIRCEU DA SILVA LEITE
CPF: 395.241.329-15
RG: 3.123.762-9 SSP/PR
CRC/PR 024784/00
CONTADOR

Assis Chateaubriand – PR, 17 de agosto de 2023

CAMILA PORCELIS Assinado de forma digital
por CAMILA PORCELIS
VARGAS:06610445 VARGAS:06610445990
990 Dados: 2023.08.17 08:15:55
-03'00'

CAMILA PORCELIS VARGAS
CPF nº 066.104.459-90
RG nº 5484964
ADMINISTRADOR

**RUA IPÊ, 72, (SALA FUNDOS), CENTRO, CEP: 85.935-000
ASSIS CHATEAUBRIAND - PR
CNPJ: 35.042.079/0001-06 – INSC. EST. 90.828.522-01 – FONE: (44)3528-7942**

U P
M



RF LEITE DISTRIBUIDORA DE MEDICAMENTOS E PRODUTOS PARA SAÚDE LTDA

Endereço: Rua Ipê, 72 - Fundos - Centro, Assis Chateaubriand

CEP: 85.935-000

Telefone: (44) 3528-5085

CNPJ: 35.042.079/0001-06 IE: 90828522-01 IM: 76820

Email: rfeitedistribuidora@outlook.com / faturamento.rfleite@outlook.com / licitacao.rf@outlook.com

Ao Órgão MUNICÍPIO DE SANTA MARIA DO OESTE. Pregão Eletrônico N° 054/2023. Apresentamos nossa proposta de preços.

Item	Descrição	Unidade	Qtd	R\$ Unitário	Valor Total
Lote: 15					
1	ALGODÃO HIDRÓFILO PACOTE COM 500G, COM FIBRAS 100% ALGODÃO, MACIO E ABSORVENTE, NÃO ESTÉRIL, EM CAMADA EM FORMA DE ROLO COM ESPESSURA UNIFORME ENTRE 1 E 1,5 CM REGULARMENTE COMPACTO, DE ASPECTO HOMOGÊNEO E MACIO, COR BRANCA COM NO MÍNIMO 80% DE BRANCURA, ENVOLTO EM PAPEL APROPRIADO EM TODA EXTENSÃO, E COM VALIDADE MÍNIMA DE 3 ANOS NO ATO DA ENTREGA, COM REGISTRO NA ANVISA OU MINISTÉRIO DA SAÚDE. ROLO DE 500G. MARCA: NATHY MODELO: NATHY	UNIDADE	750,00	19,1000	14.325,0000
Valor total do grupo:					14.325,0000
Lote: 22					
1	ATADURA DE CREPON 12CM DE LARGURA E COMPRIMENTO DE 1,80M, MACIA E RESISTENTE, COMPOSIÇÃO 94% ALGODÃO, 5% POLIÉSTER, 1% ELASTANO. * MARCA: ERIMAR MODELO: ERIMAR	UNIDADE	10.000,00	0,5600	5.600,0000
Valor total do grupo:					5.600,0000
Lote: 23					
1	ATADURA DE CREPON 15CM 15CM DE LARGURA E COMPRIMENTO DE 1,80M, MACIA E RESISTENTE, COMPOSIÇÃO 94% ALGODÃO, 5% POLIÉSTER, 1% ELASTANO. * MARCA: ERIMAR MODELO: ERIMAR	UNIDADE	6.000,00	1,2700	7.620,0000
Valor total do grupo:					7.620,0000
Lote: 24					
1	ATADURA DE CREPON 20 CM 20CM DE LARGURA E COMPRIMENTO DE 1,80M, MACIA E RESISTENTE, COMPOSIÇÃO 94% ALGODÃO, 5% POLIÉSTER, 1% ELASTANO. * MARCA: ERIMAR MODELO: ERIMAR	UNIDADE	6.000,00	1,7300	10.380,0000
Valor total do grupo:					10.380,0000
Lote: 39					
1	CLORETO DE SÓDIO 0,9% 100 ML SISTEMA FECHADO MARCA: JP MODELO: JP	UNIDADE	2.500,00	6,2800	15.700,0000
Valor total do grupo:					15.700,0000
Lote: 40					
1	CLORETO DE SÓDIO 0,9% 1000 ML SISTEMA FECHADO MARCA: JP MODELO: JP	UNIDADE	1.700,00	13,3800	22.746,0000
Valor total do grupo:					22.746,0000

FLS. 3214

RF LEITE DISTRIBUIDORA DE MEDICAMENTOS E PRODUTOS PARA SAÚDE LTDA

Endereço: Rua Ipê, 72 - Fundos - Centro, Assis Chateaubriand

CEP: 85.935-000

Telefone: (44) 3528-5085

CNPJ: 35.042.079/0001-06 IE: 90828522-01 IM: 76820

Email: rfleitedistribuidora@outlook.com / faturamento.rfleite@outlook.com / licitacao.rf@outlook.com



Ao Órgão MUNICÍPIO DE SANTA MARIA DO OESTE. Pregão Eletrônico N° 054/2023. Apresentamos nossa proposta de preços.

Item	Descrição	Unidade	Qty	R\$ Unitário	Valor Total
Lote: 41					
1	CLORETO DE SÓDIO 0,9% 250 ML SISTEMA FECHADO MARCA: JP MODELO: JP	UNIDADE	3.000,00	7,5800	22.740,0000
Valor total do grupo:					22.740,0000
Lote: 42					
1	CLORETO DE SÓDIO 0,9% 500 ML SISTEMA FECHADO MARCA: JP MODELO: JP	UNIDADE	2.000,00	9,2400	18.480,0000
Valor total do grupo:					18.480,0000
Lote: 47					
1	COMPRESSA DE GASE 7,5X7,5CM 13 FIOS 7,5 X 7,5 CM 13 FIOS, 9 CAMADAS, 5 DOBRAS 100% ALGODÃO PACOTE COM 500 COMPRESSAS. MARCA: ERIMAR MODELO: ERIMAR	UNIDADE	3.500,00	25,6700	89.845,0000
Valor total do grupo:					89.845,0000
Lote: 48					
1	COMPRESSA DE GAZE HIDROFILA 11 OU 13 FIOS CM² 8 CAMADAS, 5 DOBRAS 7,5 CM/ 7,5 CM (FECHADA) MARCA: ERIMAR MODELO: ERIMAR	UNIDADE	500,00	19,1000	9.550,0000
Valor total do grupo:					9.550,0000
Lote: 101					
1	PAPEL CIRÚRGICO 10 X 100 BOBINAS LISAS PRODUZIDAS EM PAPEL GRAU CIRÚRGICO E FILME. INDICADAS PARA ESTERILIZAÇÃO EM AUTOCLAVES A VAPOR E ÓXIDO DE ETILENO. POSSUI INDICADORES QUÍMICOS QUE MUDAM DE COR APÓS O PROCESSO DE ESTERILIZAÇÃO. BOBINAS COM 100 METROS E 10 CM DE LARGURA. * MARCA: CIEX MODELO: CIEX	UNIDADE	150,00	64,5500	9.682,5000
Valor total do grupo:					9.682,5000
Lote: 102					
1	PAPEL GRAU CIRÚRGICO 12 X 100 BOBINAS LISAS PRODUZIDAS EM PAPEL GRAU CIRÚRGICO E FILME. INDICADAS PARA ESTERILIZAÇÃO EM AUTOCLAVES A VAPOR E ÓXIDO DE ETILENO. POSSUI INDICADORES QUÍMICOS QUE MUDAM DE COR APÓS O PROCESSO DE ESTERILIZAÇÃO. BOBINAS COM 100 METROS E 12 CM DE LARGURA. * MARCA: CIEX MODELO: CIEX	UNIDADE	150,00	76,8900	11.533,5000
Valor total do grupo:					11.533,5000

**RF LEITE DISTRIBUIDORA DE MEDICAMENTOS E PRODUTOS PARA SAÚDE LTDA**

Endereço: Rua Ipê, 72 - Fundos - Centro, Assis Chateaubriand

CEP: 85.935-000

Telefone: (44) 3528-5085

CNPJ: 35.042.079/0001-06 IE: 90828522-01 IM: 76820

Email: rfeitedistribuidora@outlook.com / faturamento.rfleite@outlook.com / licitacao.rf@outlook.com

FLS. 1215

Ao Órgão MUNICÍPIO DE SANTA MARIA DO OESTE. Pregão Eletrônico N° 054/2023. Apresentamos nossa proposta de preços.

Item	Descrição	Unidade	Qtd	R\$ Unitário	Valor Total
Lote: 103					
1	PAPEL GRAU CIRÚRGICO 15 X 100 BOBINAS LISAS PRODUZIDAS EM PAPEL GRAU CIRÚRGICO E FILME. INDICADAS PARA ESTERILIZAÇÃO EM AUTOCLAVES A VAPOR E ÓXIDO DE ETILENO. POSSUI INDICADORES QUÍMICOS QUE MUDAM DE COR APÓS O PROCESSO DE ESTERILIZAÇÃO. BOBINAS COM 100 METROS E 15 CM DE LARGURA. MARCA: CIEX MODELO: CIEX	UNIDADE	150,00	89,0200	13.353,0000
				Valor total do grupo:	13.353,0000
Lote: 104					
1	PAPEL GRAU CIRÚRGICO 20 X 100 BOBINAS LISAS PRODUZIDAS EM PAPEL GRAU CIRÚRGICO E FILME. INDICADAS PARA ESTERILIZAÇÃO EM AUTOCLAVES A VAPOR E ÓXIDO DE ETILENO. POSSUI INDICADORES QUÍMICOS QUE MUDAM DE COR APÓS O PROCESSO DE ESTERILIZAÇÃO. BOBINAS COM 100 METROS E 10 CM DE LARGURA. MARCA: CIEX MODELO: CIEX	UNIDADE	150,00	127,7100	19.156,5000
				Valor total do grupo:	19.156,5000
Lote: 105					
1	PAPEL GRAU CIRÚRGICO 30 X 100 BOBINAS LISAS PRODUZIDAS EM PAPEL GRAU CIRÚRGICO E FILME. INDICADAS PARA ESTERILIZAÇÃO EM AUTOCLAVES A VAPOR E ÓXIDO DE ETILENO. POSSUI INDICADORES QUÍMICOS QUE MUDAM DE COR APÓS O PROCESSO DE ESTERILIZAÇÃO. BOBINAS COM 100 METROS E 30 CM DE LARGURA. * MARCA: CIEX MODELO: CIEX	UNIDADE	150,00	192,1300	28.819,5000
				Valor total do grupo:	28.819,5000
				Valor total da proposta:	299.531,0000

Valor total dessa proposta é de R\$299.531,0000 (duzentos e noventa e nove mil e quinhentos e trinta e um reais).



RF LEITE DISTRIBUIDORA DE MEDICAMENTOS E PRODUTOS PARA SAÚDE LTDA

Endereço: Rua Ipê, 72 - Fundos - Centro, Assis Chateaubriand

CEP: 85.935-000

Telefone: (44) 3528-5085

CNPJ: 35.042.079/0001-06 **IE:** 90828522-01 **IM:** 76820

Email: rfleitedistribuidora@outlook.com / faturamento.rfleite@outlook.com / licitacao.rf@outlook.com

Ao Órgão MUNICÍPIO DE SANTA MARIA DO OESTE. Pregão Eletrônico N° 054/2023. Apresentamos nossa proposta de preços.

Item	Descrição	Unidade	Qtd	R\$ Unitário	Valor Total
------	-----------	---------	-----	--------------	-------------

Dados Comerciais:

Informações Bancárias: Banco: Banco Do Brasil Conta: 105-8 Agência: 8551-0

Condições Comerciais:

VALIDADE DA PROPOSTA: Conforme Edital - **PRAZO DE ENTREGA:** Conforme Edital

- **LOCAL DE ENTREGA:** Conforme Edital - **PRAZO DE PAGAMENTO:** Conforme Edital

- **VALIDADE DOS PRODUTOS:** Conforme Edital - **CONDIÇÕES DE PAGAMENTO:** Conforme Edital

RESPONSÁVEL PELA ASSINATURA DA ATA/CONTRATO: Camila Porcelis Vargas - RG: 548.496-4 SSP/SC - CPF: 066.104.459-90

TELEFONE DO RESPONSÁVEL PELA ASSINATURA DA ATA/CONTRATO: (44) 3528-5085

E-MAIL DO RESPONSÁVEL PELA ASSINATURA DA ATA/CONTRATO: rfleitedistribuidora@outlook.com / faturamento.rfleite@outlook.com / licitacao.rf@outlook.com

DECLARAMOS expressamente que estamos de acordo com os termos do ato convocatório e com a legislação nele indicada, que estão incluídas nesta proposta comercial, as despesas com todos os impostos, taxas, encargos sociais, encargos previdenciários e quaisquer outras despesas que incidam ou venham a incidir sobre o objeto da licitação. Que estamos enquadradas no regime de tributação de microempresas/empresas de pequeno porte, conforme estabelece o artigo 3º da Lei Complementar 123 de 14 de Dezembro de 2006.



RF LEITE DISTRIBUIDORA DE MEDICAMENTOS E PRODUTOS PARA SAÚDE LTDA

Endereço: Rua Ipê, 72 - Fundos - Centro, Assis Chateaubriand

CEP: 85.935-000

Telefone: (44) 3528-5085

CNPJ: 35.042.079/0001-06 IE: 90828522-01 IM: 76820

Email: rfeitedistribuidora@outlook.com / faturamento.rfleite@outlook.com / licitacao.rf@outlook.com

FLS. 3217

Ao Órgão MUNICÍPIO DE SANTA MARIA DO OESTE. Pregão Eletrônico N° 054/2023. Apresentamos nossa proposta de preços.

Item	Descrição	Unidade	Qtd	R\$ Unitário	Valor Total
------	-----------	---------	-----	--------------	-------------

Declaro estar expressamente de acordo com as normas do edital e anexos da presente licitação.

Setor de Licitações e Pedidos: Junior Serafim / Rogerio Moro (44) 3528 - 3499

Observações:

Assis Chateaubriand - PR, 25 de Agosto de 2023

Representante Legal

CAMILA
PORCELIS
VARGAS:0661044
5990

Assinado de forma digital
por CAMILA PORCELIS
VARGAS:06610445990
Dados: 2023.08.25
11:55:33 -03'00'

Camila Porcelis Vargas

RG:548.496-4 SSP/SC

CPF:066.104.459-90

**RF LEITE DISTRIBUIDORA DE MEDICAMENTOS E PRODUTOS PARA SAÚDE LTDA**

Endereço: Rua Ipê, 72 - Fundos - Centro, Assis Chateaubriand

CEP: 85.935-000

Telefone: (44) 3528-5085

CNPJ: 35.042.079/0001-06 IE: 90828522-01 IM: 76820

Email: rfeitedistribuidora@outlook.com / faturamento.rfleite@outlook.com / licitacao.rf@outlook.com

FLS. 1218

Ao Órgão MUNICÍPIO DE SANTA MARIA DO OESTE. Pregão Eletrônico N° 054/2023. Apresentamos nossa proposta de preços.

Item	Descrição	Unidade	Qtd	R\$ Unitário	Valor Total
Lote: 22					
1	ATADURA DE CREPON 12CM DE LARGURA E COMPRIMENTO DE 1,80M, MACIA E RESISTENTE, COMPOSIÇÃO 94% ALGODÃO, 5% POLIÉSTER, 1% ELASTANO. *	UNIDADE	10.000,00	0,3300	3.300,0000
MARCA: ERIMAR					
MODELO: ERIMAR					
Valor total do grupo:					3.300,0000
Lote: 23					
1	ATADURA DE CREPON 15CM 15CM DE LARGURA E COMPRIMENTO DE 1,80M, MACIA E RESISTENTE, COMPOSIÇÃO 94% ALGODÃO, 5% POLIÉSTER, 1% ELASTANO. *	UNIDADE	6.000,00	0,4500	2.700,0000
MARCA: ERIMAR					
MODELO: ERIMAR					
Valor total do grupo:					2.700,0000
Lote: 24					
1	ATADURA DE CREPON 20 CM 20CM DE LARGURA E COMPRIMENTO DE 1,80M, MACIA E RESISTENTE, COMPOSIÇÃO 94% ALGODÃO, 5% POLIÉSTER, 1% ELASTANO. *	UNIDADE	6.000,00	0,5500	3.300,0000
MARCA: ERIMAR					
MODELO: ERIMAR					
Valor total do grupo:					3.300,0000
Valor total da proposta:					9.300,0000

O valor total dessa proposta é de R\$9.300,0000 (nove mil e trezentos reais).



RF LEITE DISTRIBUIDORA DE MEDICAMENTOS E PRODUTOS PARA SAÚDE LTDA

Endereço: Rua Ipê, 72 - Fundos - Centro, Assis Chateaubriand

CEP: 85.935-000

Telefone: (44) 3528-5085

CNPJ: 35.042.079/0001-06 IE: 90828522-01 IM: 76820

Email: rfeitedistribuidora@outlook.com / faturamento.rfleite@outlook.com / licitacao.rf@outlook.com

FLS. 1219

Ao Órgão MUNICIPIO DE SANTA MARIA DO OESTE. Pregão Eletrônico N° 054/2023. Apresentamos nossa proposta de preços.

Item	Descrição	Unidade	Qtd	R\$ Unitário	Valor Total
------	-----------	---------	-----	--------------	-------------

Dados Comerciais:

Informações Bancárias: Banco: Banco Do Brasil Conta: 105-8 Agência: 8551-0

Condições Comerciais:

VALIDADE DA PROPOSTA: Conforme Edital - **PRAZO DE ENTREGA:** Conforme Edital

- **LOCAL DE ENTREGA:** Conforme Edital - **PRAZO DE PAGAMENTO:** Conforme Edital

- **VALIDADE DOS PRODUTOS:** Conforme Edital - **CONDIÇÕES DE PAGAMENTO:** Conforme Edital

RESPONSÁVEL PELA ASSINATURA DA ATA/CONTRATO: Camila Porcelis Vargas - RG: 548.496-4 SSP/SC - CPF: 066.104.459-90

TELEFONE DO RESPONSÁVEL PELA ASSINATURA DA ATA/CONTRATO: (44) 3528-5085

E-MAIL DO RESPONSÁVEL PELA ASSINATURA DA ATA/CONTRATO: rfeitedistribuidora@outlook.com / faturamento.rfleite@outlook.com / licitacao.rf@outlook.com

DECLARAMOS expressamente que estamos de acordo com os termos do ato convocatório e com a legislação nele indicada, que estão incluídas nesta proposta comercial, as despesas com todos os impostos, taxas, encargos sociais, encargos previdenciários e quaisquer outras despesas que incidam ou venham a incidir sobre o objeto da licitação. Que estamos enquadradas no regime de tributação de microempresas/empresas de pequeno porte, conforme estabelece o artigo 3º da Lei Complementar 123 de 14 de Dezembro de 2006.



RF LEITE DISTRIBUIDORA DE MEDICAMENTOS E PRODUTOS PARA SAÚDE LTDA

Endereço: Rua Ipê, 72 - Fundos - Centro, Assis Chateaubriand

CEP: 85.935-000

Telefone: (44) 3528-5085

CNPJ: 35.042.079/0001-06 IE: 90828522-01 IM: 76820

Email: rfeitadistribuidora@outlook.com / faturamento.rfleite@outlook.com / licitacao.rf@outlook.com

FLS. 1220

Ao Órgão MUNICIPIO DE SANTA MARIA DO OESTE. Pregão Eletrônico N° 054/2023. Apresentamos nossa proposta de preços.

Item	Descrição	Unidade	Qtd	R\$ Unitário	Valor Total
------	-----------	---------	-----	--------------	-------------

Declaro estar expressamente de acordo com as normas do edital e anexos da presente licitação.

Setor de Licitações e Pedidos: Junior Serafim / Rogerio Moro (44) 3528 - 3499

Observações:

Assis Chateaubriand - PR, 28 de Agosto de 2023

Representante Legal

CAMILA

PORCELIS

VARGAS:0661044

5990

Assinado de forma digital

por CAMILA PORCELIS

VARGAS:06610445990

Dados: 2023.08.28

17:06:36 -03'00'

Camila Porcelis Vargas

RG:548.496-4 SSP/SC

CPF:066.104.459-90



Ministério da Economia
Secretaria de Governo Digital
Departamento Nacional de Registro Empresarial e Integração
Secretaria de Desenvolvimento Econômico e Turismo

Nº DO PROTOCOLO (Uso da Junta Comercial)

FLS 3221

NIRE (da sede ou filial, quando a sede for em outra UF)

Código da Natureza Jurídica

Nº de Matrícula do Agente Auxiliar do Comércio

43207512014

2062

1 - REQUERIMENTO

ILMO(A). SR.(A) PRESIDENTE DA Junta Comercial, Industrial e Serviços do Rio Grande do Sul

Nome: DELTA SHOP - DISTRIBUIDORA DE PRODUTOS HOSPITALARES LTDA - ME

(da Empresa ou do Agente Auxiliar do Comércio)

Nº FCN/REMP



RSP2000185561

requer a V.Sª o deferimento do seguinte ato:

Nº DE VIAS	CÓDIGO DO ATO	CÓDIGO DO EVENTO	QTDE	DESCRIÇÃO DO ATO / EVENTO
------------	---------------	------------------	------	---------------------------

1	002			ALTERACAO
		051	1	CONSOLIDACAO DE CONTRATO/ESTATUTO
		2244	1	ALTERACAO DE ATIVIDADES ECONOMICAS (PRINCIPAL E SECUNDARIAS)
		2015	1	ALTERACAO DE OBJETO SOCIAL
		2211	1	ALTERACAO DE ENDERECO DENTRO DO MESMO MUNICIPIO

BARAO DE COTEGIPE

Local

25 Junho 2020

Data

Representante Legal da Empresa / Agente Auxiliar do Comércio:

Nome: _____

Assinatura: _____

Telefone de Contato: _____

2 - USO DA JUNTA COMERCIAL

DECISÃO SINGULAR

DECISÃO COLEGIADA

Nome(s) Empresarial(ais) igual(ais) ou semelhante(s):

SIM

SIM

Processo em Ordem
À decisão

_____/_____/_____
Data

NÃO _____/_____/_____
Data Responsável

NÃO _____/_____/_____
Data Responsável

Responsável

DECISÃO SINGULAR

Processo em exigência. (Vide despacho em folha anexa)

2ª Exigência

3ª Exigência

4ª Exigência

5ª Exigência

Processo deferido. Publique-se e archive-se.

Processo indeferido. Publique-se.

_____/_____/_____
Data Responsável

DECISÃO COLEGIADA

Processo em exigência. (Vide despacho em folha anexa)

2ª Exigência

3ª Exigência

4ª Exigência

5ª Exigência

Processo deferido. Publique-se e archive-se.

Processo indeferido. Publique-se.

_____/_____/_____
Data

Vogal

Vogal

Vogal

Presidente da _____ Turma

OBSERVAÇÕES



Junta Comercial, Industrial e Serviços do Rio Grande do Sul

Certifico registro sob o nº 7235325 em 29/06/2020 da Empresa DELTA SHOP - DISTRIBUIDORA DE PRODUTOS HOSPITALARES LTDA - ME, Nire 43207512014 e protocolo 205699774 - 25/06/2020. Autenticação: AD3316609DC83D3965C3EFBC92CE46EC2EF5A4B. Carlos Vicente Bernardoni Gonçalves - Secretário-Geral. Para validar este documento, acesse <http://jucisrs.rs.gov.br/validacao> e informe nº do protocolo 20/569.977-4 e o código de segurança KYJr Esta cópia foi autenticada digitalmente e assinada em 29/06/2020 por Carlos Vicente Bernardoni Gonçalves Secretário-Geral.

Carlos Vicente Bernardoni Gonçalves
CARLOS VICENTE BERNARDONI GONÇALVES
SECRETÁRIO-GERAL

pág. 1/10



JUNTA COMERCIAL, INDUSTRIAL E SERVIÇOS DO RIO GRANDE DO SUL

Registro Digital

Capa de Processo

Junta Comercial, Industrial e Serviços do Rio Grande do Sul

Identificação do Processo		
Número do Protocolo	Número do Processo Módulo Integrador	Data
20/569.977-4	RSP2000185561	25/06/2020

Identificação do(s) Assinante(s)	
CPF	Nome
019.812.090-77	DOUGLAS ERNESTO TALGATTI

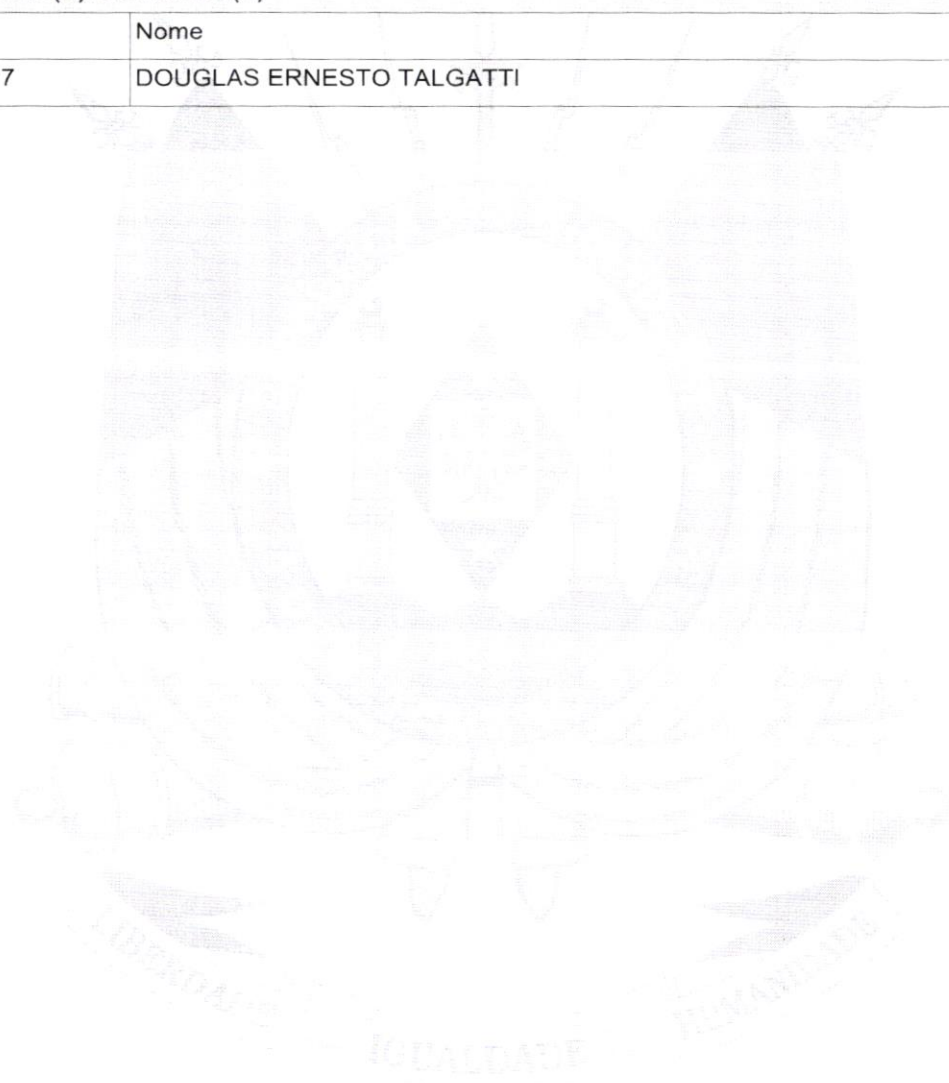

Carlos Vicente Bernardoni Gonçalves
 CARLOS VICENTE BERNARDONI GONÇALVES
 SECRETÁRIO-GERAL

Handwritten initials and signature

Alteração e Consolidação nº 3
SOCIEDADE EMPRESÁRIA LIMITADA
DELTA SHOP-DISTRIBUIDORA DE PRODUTOS HOSPITALARES LTDA
 CNPJ/MF – 19.316.524/0001-14 NIRE: 43207512014

CASSIANO TIAGO CHIES, brasileiro, nascido em 04/09/1985, solteiro, empresário, portador do CPF nº 007.466.120-52 e do documento de identidade nº 6090008548, expedida pela SJS/RS, com domicílio e residência na Linha Volta Grande, nº 830, Acesso Jacutinga, Bairro Interior, CEP: 99740-000, em Barão de Cotegipe/RS.

DOUGLAS ERNESTO TALGATTI, brasileiro, casado pelo regime de separação de bens, empresário, portador do documento de identidade nº 7090490447, expedida pela SJS/RS, inscrito no CPF nº 019.812.090-77, com domicílio e residência a Rodovia Saída para Erechim RST 480, nº 735, Bairro Centro, CEP: 99740-000, Barão de Cotegipe/RS.

Únicos sócios componentes da sociedade empresária que gira sob o nome empresarial de **DELTA SHOP-DISTRIBUIDORA DE PRODUTOS HOSPITALARES LTDA**, com sede à Rua Tancredo Neves, nº 55 – sala 7, Centro, CEP: 99740-000, na cidade de Barão de Cotegipe/RS, inscrita no CNPJ sob n.º 19.316.524/0001-14, e na MM. Junta Comercial do Estado do Rio Grande do Sul sob NIRE n.º 43207512014, vem por este instrumento e na melhor forma do direito, alterar seu Contrato Social segundo as cláusulas e condições a seguir enumeradas:

DA ALTERAÇÃO SOCIAL

Cláusula 1ª - O endereço da empresa passa a ser à Rua Gomercindo Pagnussat nº 150, Bairro Centro, CEP: 99740-000, na cidade de Barão de Cotegipe /RS.

Cláusula 2ª – O objeto social da empresa passa a ser: (46.648-00) COMÉRCIO ATACADISTA DE MÁQUINAS, APARELHOS E EQUIPAMENTOS PARA USO ODONTO-MÉDICO-HOSPITALAR, PARTES E PEÇAS, (33.121-02) MANUTENÇÃO E REPARAÇÃO DE APARELHOS E INSTRUMENTOS DE MEDIDA, TESTE E CONTROLE, (33.121-03) MANUTENÇÃO E REPARAÇÃO DE APARELHOS ELETROMÉDICOS E ELETROTROPÊUTICOS E EQUIPAMENTOS DE IRRADIAÇÃO, (46.184-02) REPRESENTANTE COMERCIAL DE INSTRUMENTOS E MATERIAIS ODONTO-MÉDICO-HOSPITALARES, (46.371-99) COMÉRCIO ATACADISTA ESPECIALIZADO EM PRODUTOS ALIMENTÍCIOS, (46.427-02) COMÉRCIO ATACADISTA DE ROUPAS E ACESSÓRIOS PARA USO PROFISSIONAL E DE SEGURANÇA DO TRABALHO, (46.451-01) COMÉRCIO ATACADISTA DE INSTRUMENTOS E MATERIAIS PARA USO MÉDICO, CIRÚRGICO, HOSPITALAR E DE LABORATÓRIOS, (46.451-02) COMÉRCIO ATACADISTA DE PRÓTESES E ARTIGOS DE ORTOPEDIA, (46.451-03) COMÉRCIO ATACADISTA DE PRODUTOS ODONTOLÓGICOS, (46.460-01) COMÉRCIO ATACADISTA DE COSMÉTICOS E PRODUTOS DE PERFUMARIA, (46.460-02) COMÉRCIO ATACADISTA DE PRODUTOS DE HIGIENE PESSOAL, (46.494-01) COMÉRCIO ATACADISTA DE



EQUIPAMENTOS ELÉTRICOS DE USO PESSOAL E DOMÉSTICO, (46.494-02) COMÉRCIO ATACADISTA DE APARELHOS ELETRÔNICOS DE USO PESSOAL E DOMÉSTICO, (46.494-04) COMÉRCIO ATACADISTA DE MÓVEIS E ARTIGOS DE COLCHOARIA, (46.494-08) COMÉRCIO ATACADISTA DE PRODUTOS DE HIGIENE, LIMPEZA E CONSERVAÇÃO DOMICILIAR, (46.494-99) COMÉRCIO ATACADISTA DE EQUIPAMENTOS E ARTIGOS DE USO PESSOAL E DOMÉSTICO, (46.516-01) COMÉRCIO ATACADISTA DE EQUIPAMENTOS DE INFORMÁTICA, (46.656-00) COMÉRCIO ATACADISTA DE MÁQUINAS E EQUIPAMENTOS PARA USO COMERCIAL, PARTES E PEÇAS, (46.699-99) COMÉRCIO ATACADISTA DE MÁQUINAS E EQUIPAMENTOS PARA USOS TÉCNICO, PROFISSIONAL E PARA ESCRITÓRIO, PARTES E PEÇAS, (46.869-02) COMÉRCIO ATACADISTA DE EMBALAGENS, (47.296-99) COMÉRCIO VAREJISTA DE PRODUTOS ALIMENTÍCIOS, PRODUTOS NATURAIS E DIETÉTICOS, (47.512-01) COMÉRCIO VAREJISTA ESPECIALIZADO DE EQUIPAMENTOS E SUPRIMENTOS DE INFORMÁTICA, (47.547-01) COMÉRCIO VAREJISTA DE MÓVEIS, (47.636-02) COMÉRCIO VAREJISTA DE ARTIGOS ESPORTIVOS, (47.725-00) COMÉRCIO VAREJISTA DE COSMÉTICOS, PRODUTOS DE PERFUMARIA E DE HIGIENE PESSOAL, (47.733-00) COMÉRCIO VAREJISTA DE ARTIGOS MÉDICOS E ORTOPÉDICOS, (47.890-05) COMÉRCIO VAREJISTA DE PRODUTOS SANEANTES DOMISSANITÁRIOS, (49.302-01) TRANSPORTE RODOVIÁRIO DE CARGA, EXCETO PRODUTOS PERIGOSOS E MUDANÇAS, MUNICIPAL, (49.302-02) TRANSPORTE RODOVIÁRIO DE CARGA, EXCETO PRODUTOS PERIGOSOS E MUDANÇAS, INTERMUNICIPAL, INTERESTADUAL E INTERNACIONAL, (77.390-02) ALUGUEL DE EQUIPAMENTOS CIENTÍFICOS, MÉDICOS E HOSPITALARES, SEM OPERADOR, (82.199-99) PREPARAÇÃO DE DOCUMENTOS E SERVIÇOS ESPECIALIZADOS DE APOIO ADMINISTRATIVO, (95.291-99) REPARAÇÃO E MANUTENÇÃO DE OBJETOS E EQUIPAMENTOS PESSOAIS E DOMÉSTICOS.

Cláusula 3ª – As demais cláusulas permanecem inalteradas.

CONSOLIDAÇÃO

QUADRO SOCIETÁRIO

CASSIANO TIAGO CHIES, brasileiro, nascido em 04/09/1985, solteiro, empresário, portador do CPF nº 007.466.120-52 e do documento de identidade nº 6090008548, expedida pela SJS/RS, com domicílio e residência na Linha Volta Grande, nº 830, Acesso Jacutinga, Bairro Interior, CEP: 99740-000, em Barão de Cotegipe/RS.

DOUGLAS ERNESTO TALGATTI, brasileiro, casado pelo regime de separação de bens, empresário, portador do documento de identidade nº 7090490447, expedida pela SJS/RS, inscrito no CPF nº 019.812.090-77, com domicílio e residência a Rodovia Saída para Erechim RST 480, nº 735, Bairro Centro, CEP: 99740-000, Barão de Cotegipe/RS.

DA DENOMINAÇÃO, SEDE, OBJETO E DURAÇÃO

Cláusula 1ª – A sociedade é empresária Limitada que gira sob nome empresarial de **DELTA SHOP-DISTRIBUIDORA DE PRODUTOS HOSPITALARES LTDA**, inscrita no CNPJ



sob n.º 19.316.524/0001-14, e na MM. Junta Comercial do Estado do Rio Grande do Sul sob NIRE n.º 43207512014.

Cláusula 2ª – A sociedade tem sua sede estabelecida à Rua Gomercindo Pagnussat n.º 150, Bairro Centro, CEP: 99740-000, na cidade de Barão de Cotegipe /RS.

2.1 – A sociedade poderá a qualquer tempo, abrir ou fechar filial ou outra dependência, mediante alteração contratual assinada pela maioria representativa do capital social.

Cláusula 3ª – A Sociedade tem como objeto social as atividades de: (46.648-00) COMÉRCIO ATACADISTA DE MÁQUINAS, APARELHOS E EQUIPAMENTOS PARA USO ODONTO-MÉDICO-HOSPITALAR, PARTES E PEÇAS, (33.121-02) MANUTENÇÃO E REPARAÇÃO DE APARELHOS E INSTRUMENTOS DE MEDIDA, TESTE E CONTROLE, (33.121-03) MANUTENÇÃO E REPARAÇÃO DE APARELHOS ELETROMÉDICOS E ELETROTERAPÊUTICOS E EQUIPAMENTOS DE IRRADIAÇÃO, (46.184-02) REPRESENTANTE COMERCIAL DE INSTRUMENTOS E MATERIAIS ODONTO-MÉDICO-HOSPITALARES, (46.371-99) COMÉRCIO ATACADISTA ESPECIALIZADO EM PRODUTOS ALIMENTÍCIOS, (46.427-02) COMÉRCIO ATACADISTA DE ROUPAS E ACESSÓRIOS PARA USO PROFISSIONAL E DE SEGURANÇA DO TRABALHO, (46.451-01) COMÉRCIO ATACADISTA DE INSTRUMENTOS E MATERIAIS PARA USO MÉDICO, CIRÚRGICO, HOSPITALAR E DE LABORATÓRIOS, (46.451-02) COMÉRCIO ATACADISTA DE PRÓTESES E ARTIGOS DE ORTOPEDIA, (46.451-03) COMÉRCIO ATACADISTA DE PRODUTOS ODONTOLÓGICOS, (46.460-01) COMÉRCIO ATACADISTA DE COSMÉTICOS E PRODUTOS DE PERFUMARIA, (46.460-02) COMÉRCIO ATACADISTA DE PRODUTOS DE HIGIENE PESSOAL, (46.494-01) COMÉRCIO ATACADISTA DE EQUIPAMENTOS ELÉTRICOS DE USO PESSOAL E DOMÉSTICO, (46.494-02) COMÉRCIO ATACADISTA DE APARELHOS ELETRÔNICOS DE USO PESSOAL E DOMÉSTICO, (46.494-04) COMÉRCIO ATACADISTA DE MÓVEIS E ARTIGOS DE COLCHOARIA, (46.494-08) COMÉRCIO ATACADISTA DE PRODUTOS DE HIGIENE, LIMPEZA E CONSERVAÇÃO DOMICILIAR, (46.494-99) COMÉRCIO ATACADISTA DE EQUIPAMENTOS E ARTIGOS DE USO PESSOAL E DOMÉSTICO, (46.516-01) COMÉRCIO ATACADISTA DE EQUIPAMENTOS DE INFORMÁTICA, (46.656-00) COMÉRCIO ATACADISTA DE MÁQUINAS E EQUIPAMENTOS PARA USO COMERCIAL, PARTES E PEÇAS, (46.699-99) COMÉRCIO ATACADISTA DE MÁQUINAS E EQUIPAMENTOS PARA USOS TÉCNICO, PROFISSIONAL E PARA ESCRITÓRIO, PARTES E PEÇAS, (46.869-02) COMÉRCIO ATACADISTA DE EMBALAGENS, (47.296-99) COMÉRCIO VAREJISTA DE PRODUTOS ALIMENTÍCIOS, PRODUTOS NATURAIS E DIETÉTICOS, (47.512-01) COMÉRCIO VAREJISTA ESPECIALIZADO DE EQUIPAMENTOS E SUPRIMENTOS DE INFORMÁTICA, (47.547-01) COMÉRCIO VAREJISTA DE MÓVEIS, (47.636-02) COMÉRCIO VAREJISTA DE ARTIGOS ESPORTIVOS, (47.725-00) COMÉRCIO VAREJISTA DE COSMÉTICOS, PRODUTOS DE PERFUMARIA E DE HIGIENE PESSOAL, (47.733-00) COMÉRCIO VAREJISTA DE ARTIGOS MÉDICOS E ORTOPÉDICOS, (47.890-05) COMÉRCIO VAREJISTA DE PRODUTOS SANEANTES DOMISSANITÁRIOS, (49.302-01) TRANSPORTE RODOVIÁRIO DE CARGA, EXCETO PRODUTOS PERIGOSOS E MUDANÇAS, MUNICIPAL, (49.302-02) TRANSPORTE RODOVIÁRIO DE CARGA, EXCETO PRODUTOS PERIGOSOS E MUDANÇAS, INTERMUNICIPAL,



INTERESTADUAL E INTERNACIONAL, (77.390-02) ALUGUEL DE EQUIPAMENTOS CIENTÍFICOS, MÉDICOS E HOSPITALARES, SEM OPERADOR, (82.199-99) PREPARAÇÃO DE DOCUMENTOS E SERVIÇOS ESPECIALIZADOS DE APOIO ADMINISTRATIVO, (95.291-99) REPARAÇÃO E MANUTENÇÃO DE OBJETOS E EQUIPAMENTOS PESSOAIS E DOMÉSTICOS.

Cláusula 4ª – A sociedade é por tempo de duração indeterminado, tendo iniciado suas atividades em 01/12/2013.

DO CAPITAL SOCIAL

Cláusula 5ª – O capital social é de R\$20.000,00 (vinte mil reais), totalmente integralizado e dividido em quotas de capital de R\$1,00 (um real) cada uma, assim distribuído entre os sócios:

SÓCIOS	%	QUOTAS	VALOR
CASSIANO TIAGO CHIES	50	10.000	R\$ 10.000,00
DOUGLAS ERNESTO TALGATTI	50	10.000	R\$ 10.000,00
TOTAL:	100	20.000	R\$ 20.000,00

Cláusula 6ª – A responsabilidade de cada sócio será restrita ao valor de suas respectivas quotas, mas todos respondem pela integralização do capital social, mas os sócios não respondem subsidiariamente pelas obrigações sociais.

Cláusula 7ª – As quotas são indivisíveis e não poderão ser cedidas ou transferidas a terceiros sem o consentimento do outro sócio, a quem fica assegurado, em igualdade de condições e preço o direito de preferência para a sua aquisição.

DA ADMINISTRAÇÃO DA SOCIEDADE E SUA REMUNERAÇÃO

Cláusula 8ª – A administração da sociedade caberá aos sócios **CASSIANO TIAGO CHIES** e **DOUGLAS ERNESTO TALGATTI**, competindo-lhes todos os poderes necessários a administração e representação da sociedade, em conjunto ou isoladamente vedado no entanto a concessão de avais, endossos, fianças e quaisquer outras garantias estranhas ao interesse social ou assumir obrigações seja em favor de qualquer dos quotistas ou de terceiros.

Cláusula 9ª – Os sócios no exercício da administração terão direito a uma retirada mensal a título de pro labore, fixada consensualmente entre os sócios, em caso de divergência, o limite de isenção prevista na legislação do imposto de renda, na tabela do trabalho assalariado.

DO BALANÇO, RESULTADO E SUA DISTRIBUIÇÃO

Cláusula 10ª – Anualmente, ao término de cada exercício social, que se dará em 31 de Dezembro, o administrador prestará contas justificadas de sua administração procedendo a elaboração do inventário, do balanço patrimonial e do balanço de resultado econômico, cabendo aos sócios, na proporção de suas quotas, as perdas ou lucros por ventura apurados.



DA RETIRADA, MORTE OU EXCLUSÃO DE SÓCIO

Cláusula 11ª – Falecendo ou interditado qualquer sócio, a sociedade continuará suas atividades com os herdeiros, sucessores e o incapaz. Não sendo possível ou inexistindo interesse deste ou do(s) outro(s) sócio(s) remanescente(s), o valor de seus haveres será apurado e liquidado com base na situação patrimonial da sociedade, à data da resolução, verificada em balanço especialmente levantado para essa finalidade.

Parágrafo Único: O mesmo procedimento será adotado em outros casos em que a sociedade se resolva em relação a seus sócios.

DA ISENÇÃO CRIMINAL

Cláusula 12ª – Os administradores declaram sob as penas da Lei, de que não estão impedidos de exercer a administração da Sociedade, por Lei especial, ou em virtude da condenação criminal, ou por se encontrarem sob os efeitos dela, a pena que vede, ainda que temporariamente, o acesso a cargos públicos, ou por crime falimentar, de prevaricação, peita ou suborno, peculato, ou contra a economia popular, contra o sistema nacional, contra normas de defesa da concorrência, contra as relações de consumo, fé pública ou a propriedade.

DA ELEIÇÃO DO FORO JURÍDICO

Cláusula 13ª - Fica eleito foro de Erechim/RS, para exercício e o cumprimento dos direitos e obrigações resultantes deste contrato.

E, estando os sócios justos e acertados, assinam este instrumento.

Barão de Cotegipe/RS – 24 de junho de 2020.

CASSIANO TIAGO CHIES
 Sócio - administrador

DOUGLAS ERNESTO TALGATTI
 Sócio - administrador





JUNTA COMERCIAL, INDUSTRIAL E SERVIÇOS DO RIO GRANDE DO SUL

Registro Digital

Documento Principal

Identificação do Processo

Número do Protocolo	Número do Processo Módulo Integrador	Data
20/569.977-4	RSP2000185561	25/06/2020

Identificação do(s) Assinante(s)

CPF	Nome
007.466.120-52	CASSIANO TIAGO CHIES
019.812.090-77	DOUGLAS ERNESTO TALGATTI

Junta Comercial, Industrial e Serviços do Rio Grande do Sul

Página 1 de 1



Junta Comercial, Industrial e Serviços do Rio Grande do Sul

Certifico registro sob o nº 7235325 em 29/06/2020 da Empresa DELTA SHOP - DISTRIBUIDORA DE PRODUTOS HOSPITALARES LTDA - ME, Nire 43207512014 e protocolo 205699774 - 25/06/2020. Autenticação: AD3316609DC83D3965C3EFBC92CE46EC2EF5A4B. Carlos Vicente Bernardoni Gonçalves - Secretário-Geral. Para validar este documento, acesse <http://jucisrs.rs.gov.br/validacao> e informe nº do protocolo 20/569.977-4 e o código de segurança kYJr Esta cópia foi autenticada digitalmente e assinada em 29/06/2020 por Carlos Vicente Bernardoni Gonçalves Secretário-Geral.

Carlos Vicente Bernardoni Gonçalves
SECRETÁRIO-GERAL

pág. 8/10

Handwritten initials and signature



Junta Comercial, Industrial e Serviços do Rio Grande do Sul

TERMO DE AUTENTICAÇÃO - REGISTRO DIGITAL

Certifico que o ato, assinado digitalmente, da empresa DELTA SHOP - DISTRIBUIDORA DE PRODUTOS HOSPITALARES LTDA - ME, de NIRE 4320751201-4 e protocolado sob o número 20/569.977-4 em 25/06/2020, encontra-se registrado na Junta Comercial sob o número 7235325, em 29/06/2020. O ato foi deferido eletronicamente pelo examinador Gladys Helena Lagrega Moreira.

Certifica o registro, o Secretário-Geral, Carlos Vicente Bernardoni Gonçalves. Para sua validação, deverá ser acessado o sítio eletrônico do Portal de Serviços / Validar Documentos (<http://portalservicos.jucisrs.rs.gov.br/Portal/pages/imagemProcesso/viaUnica.jsf>) e informar o número de protocolo e chave de segurança.

Capa de Processo

Assinante(s)	
CPF	Nome
019.812.090-77	DOUGLAS ERNESTO TALGATTI

Documento Principal

Assinante(s)	
CPF	Nome
019.812.090-77	DOUGLAS ERNESTO TALGATTI
007.466.120-52	CASSIANO TIAGO CHIES

Porto Alegre, segunda-feira, 29 de junho de 2020



Documento assinado eletronicamente por Gladys Helena Lagrega Moreira, Servidor(a) Público(a), em 29/06/2020, às 21:39 conforme horário oficial de Brasília.



A autenticidade desse documento pode ser conferida no [portal de serviços da jucisrs](#) informando o número do protocolo 20/569.977-4.



Handwritten signatures and initials



JUNTA COMERCIAL, INDUSTRIAL E SERVIÇOS DO RIO GRANDE DO SUL

Registro Digital

Junta Comercial, Industrial e Serviços do Rio Grande do Sul

O ato foi deferido e assinado digitalmente por :

Identificação do(s) Assinante(s)	
CPF	Nome
193.107.810-68	CARLOS VICENTE BERNARDONI GONCALVES



Porto Alegre. segunda-feira, 29 de junho de 2020



Junta Comercial, Industrial e Serviços do Rio Grande do Sul
 Certifico registro sob o nº 7235325 em 29/06/2020 da Empresa DELTA SHOP - DISTRIBUIDORA DE PRODUTOS HOSPITALARES LTDA - ME, Nire 43207512014 e protocolo 205699774 - 25/06/2020. Autenticação: AD3316609DC83D3965C3EFBC92CE46EC2EF5A4B. Carlos Vicente Bernardoni Gonçalves - Secretário-Geral. Para validar este documento, acesse <http://jucisrs.rs.gov.br/validacao> e informe nº do protocolo 20/569.977-4 e o código de segurança kYJr Esta cópia foi autenticada digitalmente e assinada em 29/06/2020 por Carlos, Vicente Bernardoni Gonçalves Secretário-Geral.

Carlos Vicente Bernardoni Gonçalves
 CARLOS VICENTE BERNARDONI GONCALVES
 SECRETÁRIO-GERAL

El
[Handwritten signature]



REPÚBLICA FEDERATIVA DO BRASIL

CADASTRO NACIONAL DA PESSOA JURÍDICA

NÚMERO DE INSCRIÇÃO 19.316.524/0001-14 MATRIZ	COMPROVANTE DE INSCRIÇÃO E DE SITUAÇÃO CADASTRAL	DATA DE ABERTURA 25/11/2013
--	---	---------------------------------------

NOME EMPRESARIAL DELTA SHOP - DISTRIBUIDORA DE PRODUTOS HOSPITALARES LTDA

TÍTULO DO ESTABELECIMENTO (NOME DE FANTASIA) DELTA SHOP	PORTE ME
---	--------------------

CÓDIGO E DESCRIÇÃO DA ATIVIDADE ECONÔMICA PRINCIPAL 46.64-8-00 - Comércio atacadista de máquinas, aparelhos e equipamentos para uso odonto-médico-hospitalar; partes e peças
--

CÓDIGO E DESCRIÇÃO DAS ATIVIDADES ECONÔMICAS SECUNDÁRIAS 33.12-1-02 - Manutenção e reparação de aparelhos e instrumentos de medida, teste e controle 33.12-1-03 - Manutenção e reparação de aparelhos eletromédicos e eletroterapêuticos e equipamentos de irradiação 46.18-4-02 - Representantes comerciais e agentes do comércio de instrumentos e materiais odonto-médico-hospitalares 46.37-1-99 - Comércio atacadista especializado em outros produtos alimentícios não especificados anteriormente 46.42-7-02 - Comércio atacadista de roupas e acessórios para uso profissional e de segurança do trabalho 46.45-1-01 - Comércio atacadista de instrumentos e materiais para uso médico, cirúrgico, hospitalar e de laboratórios 46.45-1-02 - Comércio atacadista de próteses e artigos de ortopedia 46.45-1-03 - Comércio atacadista de produtos odontológicos 46.46-0-01 - Comércio atacadista de cosméticos e produtos de perfumaria 46.46-0-02 - Comércio atacadista de produtos de higiene pessoal 46.49-4-01 - Comércio atacadista de equipamentos elétricos de uso pessoal e doméstico 46.49-4-02 - Comércio atacadista de aparelhos eletrônicos de uso pessoal e doméstico 46.49-4-04 - Comércio atacadista de móveis e artigos de colchoaria 46.49-4-08 - Comércio atacadista de produtos de higiene, limpeza e conservação domiciliar 46.49-4-99 - Comércio atacadista de outros equipamentos e artigos de uso pessoal e doméstico não especificados anteriormente 46.51-6-01 - Comércio atacadista de equipamentos de informática 46.65-6-00 - Comércio atacadista de máquinas e equipamentos para uso comercial; partes e peças 46.69-9-99 - Comércio atacadista de outras máquinas e equipamentos não especificados anteriormente; partes e peças 46.86-9-02 - Comércio atacadista de embalagens 47.29-6-99 - Comércio varejista de produtos alimentícios em geral ou especializado em produtos alimentícios não especificados anteriormente
--

CÓDIGO E DESCRIÇÃO DA NATUREZA JURÍDICA 206-2 - Sociedade Empresária Limitada

LOGRADOURO R GOMERCINDO PAGNUSSAT	NÚMERO 150	COMPLEMENTO *****
---	----------------------	-----------------------------

CEP 99.740-000	BAIRRO/DISTRITO CENTRO	MUNICÍPIO BARAO DE COTEGIPE	UF RS
--------------------------	----------------------------------	---------------------------------------	-----------------

ENDEREÇO ELETRÔNICO	TELEFONE (54) 3523-1104
---------------------	-----------------------------------

ENTE FEDERATIVO RESPONSÁVEL (EFR) *****

SITUAÇÃO CADASTRAL ATIVA	DATA DA SITUAÇÃO CADASTRAL 25/11/2013
------------------------------------	---

MOTIVO DE SITUAÇÃO CADASTRAL

SITUAÇÃO ESPECIAL *****	DATA DA SITUAÇÃO ESPECIAL *****
-----------------------------------	---

Aprovado pela Instrução Normativa RFB nº 1.863, de 27 de dezembro de 2018.

Emitido no dia **31/07/2023** às **09:06:38** (data e hora de Brasília).

Página: 1/2



REPÚBLICA FEDERATIVA DO BRASIL

CADASTRO NACIONAL DA PESSOA JURÍDICA

NÚMERO DE INSCRIÇÃO
19.316.524/0001-14
MATRIZ

COMPROVANTE DE INSCRIÇÃO E DE SITUAÇÃO
CADASTRAL

DATA DE ABERTURA
25/11/2013

NOME EMPRESARIAL
DELTA SHOP - DISTRIBUIDORA DE PRODUTOS HOSPITALARES LTDA

CÓDIGO E DESCRIÇÃO DAS ATIVIDADES ECONÔMICAS SECUNDÁRIAS

47.51-2-01 - Comércio varejista especializado de equipamentos e suprimentos de informática
47.54-7-01 - Comércio varejista de móveis
47.63-6-02 - Comércio varejista de artigos esportivos
47.72-5-00 - Comércio varejista de cosméticos, produtos de perfumaria e de higiene pessoal
47.73-3-00 - Comércio varejista de artigos médicos e ortopédicos
47.89-0-05 - Comércio varejista de produtos saneantes domissanitários
49.30-2-01 - Transporte rodoviário de carga, exceto produtos perigosos e mudanças, municipal.
49.30-2-02 - Transporte rodoviário de carga, exceto produtos perigosos e mudanças, intermunicipal, interestadual e internacional
77.39-0-02 - Aluguel de equipamentos científicos, médicos e hospitalares, sem operador
82.19-9-99 - Preparação de documentos e serviços especializados de apoio administrativo não especificados anteriormente
95.29-1-99 - Reparação e manutenção de outros objetos e equipamentos pessoais e domésticos não especificados anteriormente

CÓDIGO E DESCRIÇÃO DA NATUREZA JURÍDICA

206-2 - Sociedade Empresária Limitada

LOGRADOURO
R GOMERCINDO PAGNUSSAT

NÚMERO
150

COMPLEMENTO

CEP
99.740-000

BAIRRO/DISTRITO
CENTRO

MUNICÍPIO
BARAO DE COTEGIPE

UF
RS

ENDEREÇO ELETRÔNICO

TELEFONE
(54) 3523-1104

ENTE FEDERATIVO RESPONSÁVEL (EFR)

SITUAÇÃO CADASTRAL
ATIVA

DATA DA SITUAÇÃO CADASTRAL
25/11/2013

MOTIVO DE SITUAÇÃO CADASTRAL

SITUAÇÃO ESPECIAL

DATA DA SITUAÇÃO ESPECIAL

Aprovado pela Instrução Normativa RFB nº 1.863, de 27 de dezembro de 2018.

Emitido no dia 31/07/2023 às 09:06:38 (data e hora de Brasília).

Página: 2/2

CNH Digital

Departamento Nacional de Trânsito

FLS 1233

REPUBLICA FEDERATIVA DO BRASIL
SECRETARIA DE TRANSPORTES
DEPARTAMENTO NACIONAL DE TRÂNSITO
CARTEIRA NACIONAL DE HABILITAÇÃO

RS

NOME
CASSIANO TIAGO CHIES

DOC. IDENTIDADE/ÓRG. EMISSOR/UF
6090008548 SJS/DI RS

CPF
007.466.120-52

DATA NASCIMENTO
04/09/1985

FILIAÇÃO
GENTIL CHIES
IVANI MARIA TORMEN CHIES

PERMISSÃO
ACC
CAT. HAB.
B

Nº REGISTRO
03473096700

VALIDADE
06/11/2024

1ª HABILITAÇÃO
13/01/2005

OBSERVAÇÕES

ASSINATURA DO PORTADOR

LOCAL
ERECHIM, RS

DATA EMISSÃO
07/11/2019

ASSINADO DIGITALMENTE
DEPARTAMENTO ESTADUAL DE TRÂNSITO

37332058360
RS227591577

RIO GRANDE DO SUL

DENATRAN CONTRAN

VALIDA EM TODO O TERRITÓRIO NACIONAL
1917233432

QR-CODE

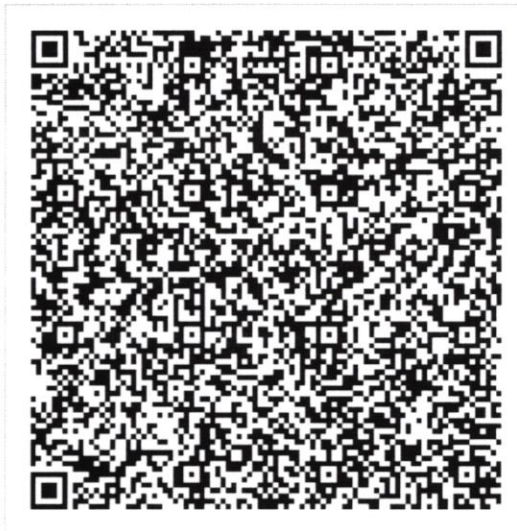

Documento assinado com certificado digital em conformidade com a Medida Provisória nº 2200-2/2001. Sua validade poderá ser confirmada por meio da comparação deste arquivo digital com o arquivo de assinatura (.p7s) no endereço: < <http://www.serpro.gov.br/assinador-digital> >.

SERPRO / DENATRAN

Documento Autenticado Digitalmente de acordo com os artigos 1º, 3º e 7º inc. V 8º, 41 e 52 da Lei Federal 8.935/1994 e Art. 6º Inc. XII da Lei Estadual 8.721/2008 autêntico a presente imagem digitalizada, reprodução fiel do documento apresentado e conferido neste ato. O referido é verdade. Dou fé. ***** Confira os dados do ato em: <https://selodigital.tjpb.jus.br> ou Consulte o Documento em: <https://azevedobastos.not.br/documento/30200501219538307834>



CARTÓRIO Autenticação Digital Código: 30200501219538307834-1
Data: 05/01/2021 12:09:45
Valor Total do Ato: R\$ 4,66
Selo Digital Tipo Normal C: AKY84951-ZI3M;



CNJ: 06.870-0

Cartório Azevêdo Bastos
Av. Presidente Epitácio Pessoa - 1145
Bairro dos Estados, João Pessoa - PB
(83) 3244-5404 - cartorio@azevedobastos.not.br
<https://azevedobastos.not.br>

Bel. Válibar Azevedo de Miranda Cavalcanti
Titular

TJPB



Handwritten signature or mark.

Handwritten mark.

REPÚBLICA FEDERATIVA DO BRASIL
ESTADO DA PARAÍBA
CARTÓRIO AZEVEDO BASTOS
FUNDADO EM 1888

PRIMEIRO REGISTRO CIVIL DE NASCIMENTO E ÓBITOS E PRIVATIVO DE CASAMENTOS, INTERDIÇÕES E TUTELAS DA COMARCA DE JOÃO PESSOA

Av. Epitácio Pessoa, 1145 Bairro dos Estados 58030-00, João Pessoa PB
Tel.: (83) 3244-5404 / Fax: (83) 3244-5484
http://www.azevedobastos.not.br
E-mail: cartorio@azevedobastos.not.br



DECLARAÇÃO DE SERVIÇO DE AUTENTICAÇÃO DIGITAL

O Bel. Válber Azevêdo de Miranda Cavalcanti, Oficial do Primeiro Registro Civil de Nascimentos e Óbitos e Privativo de Casamentos, Interdições e Tutelas com atribuição de autenticar e reconhecer firmas da Comarca de João Pessoa Capital do Estado da Paraíba, em virtude de Lei, etc...

DECLARA para os devidos fins de direito que, o documento em anexo identificado individualmente em cada Código de Autenticação Digital¹ ou na referida sequência, foi autenticado de acordo com as Legislações e normas vigentes².

DECLARO ainda que, para garantir transparência e segurança jurídica de todos os atos oriundos da atividade Notarial e Registral no Estado da Paraíba, foi instituído pela Lei Nº 10.132, de 06 de novembro de 2013, a aplicação obrigatória de um Selo Digital de Fiscalização Extrajudicial em todos os atos de registro, composto de um código único (por exemplo: Selo Digital: ABC12345-X1X2) e dessa forma, cada autenticação processada pela nossa Secretaria pode ser verificada e confirmada tantas vezes quanto for necessário através do site do Tribunal de Justiça do Estado da Paraíba, endereço <https://corregedoria.tjpb.jus.br/selo-digital/>

A autenticação digital do documento faz prova de que, na data e hora em que ela foi realizada, a empresa DELTA SHOP - DISTRIBUIDORA DE PRODUTOS HOSPITALARES LTDA - ME tinha posse de um documento com as mesmas características que foram reproduzidas na cópia autenticada, sendo da empresa DELTA SHOP - DISTRIBUIDORA DE PRODUTOS HOSPITALARES LTDA - ME a responsabilidade, única e exclusiva, pela idoneidade do documento apresentado a este Cartório.

Esta DECLARAÇÃO foi emitida em **05/01/2021 13:36:35 (hora local)** através do sistema de autenticação digital do Cartório Azevedo Bastos, de acordo com o Art. 1º, 10º e seus §§ 1º e 2º da MP 2200/2001, como também, o documento eletrônico autenticado contendo o Certificado Digital do titular do Cartório Azevedo Bastos, poderá ser solicitado diretamente a empresa **DELTA SHOP - DISTRIBUIDORA DE PRODUTOS HOSPITALARES LTDA - ME** ou ao Cartório pelo endereço de e-mail autentica@azevedobastos.not.br

Para informações mais detalhadas deste ato, acesse o site <https://autdigital.azevedobastos.not.br> e informe o Código de Autenticação Digital..

Esta Declaração é válida por **tempo indeterminado** e está disponível para consulta em nosso site.

¹Código de Autenticação Digital: 30200501219538307834-1

²Legislações Vigentes: Lei Federal nº 8.935/94, Lei Federal nº 10.406/2002, Medida Provisória nº 2200/2001, Lei Federal nº 13.105/2015, Lei Estadual nº 8.721/2008, Lei Estadual nº 10.132/2013 e Provimento CGJ N° 003/2014.

O referido é verdade, dou fé.

CHAVE DIGITAL

5b1d734fd94f057f2d69fe6bc05bc21cb2d42e529edb098db0a0ae1c630340fd0981d1ce68bd6a44d21d37081901685420d2db1b1696d82dd745ea481468e4a93f0332b2519177ed55741ea4e5e7



Presidência da República
Casa Civil
Medida Provisória Nº 2.200-2,
de 24 de agosto de 2001.



Handwritten signature and initials.

CNH Digital

Departamento Nacional de Trânsito

FLS 236

REPÚBLICA FEDERATIVA DO BRASIL
MINISTÉRIO DA INFRAESTRUTURA
DEPARTAMENTO NACIONAL DE TRÂNSITO
CARTEIRA NACIONAL DE HABILITAÇÃO

RS

VALIDA EM TODO O TERRITÓRIO NACIONAL
1577978198

PPG
1577978198

RS

DOUGLAS ERNESTO TALGATTI

DOC. IDENTIDADE/ÓRG EMISSOR/UF
7090490447 SJS/II RS

CPF
019.812.090-77

DATA NASCIMENTO
27/10/1989

FILIAÇÃO
CLAUDECIR ANTONIO TALGATTI
ERONILCE ANA TALGATTI

PERMISSÃO ACC CAT. HAB.
AB

Nº REGISTRO
04396240367

VALIDADE
24/01/2023

1ª HABILITAÇÃO
02/07/2008

OBSERVAÇÕES

Douglas B. Talgatti
ASSINATURA DO PORTADOR

LOCAL
ERECHIM, RS

DATA EMISSÃO
24/01/2021

ASSINADO DIGITALMENTE
DEPARTAMENTO ESTADUAL DE TRÂNSITO

54716692702
RS203460049

RIO GRANDE DO SUL

DENATRAN CONTRAN

QR-CODE

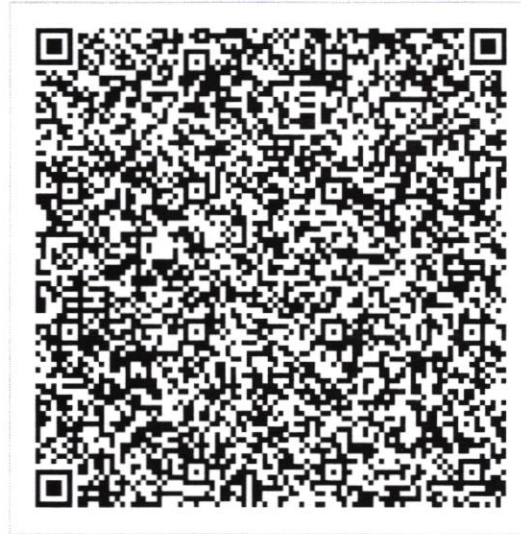

Documento assinado com certificado digital em conformidade com a Medida Provisória nº 2200-2/2001. Sua validade poderá ser confirmada por meio da comparação deste arquivo digital com o arquivo de assinatura (.p7s) no endereço: < <http://www.serpro.gov.br/assinador-digital> >.

SERPRO / DENATRAN

Documento Autenticado Digitalmente de acordo com os artigos 1º, 3º e 7º inc. V 8º, 41 e 52 da Lei Federal 8.935/1994 e Art. 6º Inc. XII da Lei Estadual 8.721/2008 autêntico a presente imagem digitalizada, reprodução fiel do documento apresentado e conferido neste ato. O referido é verdade. Dou fé. Confira os dados do ato em: <https://selodigital.tjpb.jus.br> ou Consulte o Documento em: <https://azevedobastos.not.br/documento/30200501217728449792>

Handwritten signature



CARTÓRIO
Autenticação Digital Código: 30200501217728449792-1
Data: 05/01/2021 12:09:45
Valor Total do Ato: R\$ 4,66
Selo Digital Tipo Normal C: AKY84950-QG16;



CNJ: 06.870-0

Cartório Azevêdo Bastos
Av. Presidente Epitácio Pessoa - 1145
Baixo dos Estado, João Pessoa - PB
(83) 3244-5404 - cartorio@azevedobastos.not.br
<https://azevedobastos.not.br>

Bel. Válder Azevêdo de Miranda Cavalcanti
Titular

TJPB



Handwritten mark

FLS. 1236

REPÚBLICA FEDERATIVA DO BRASIL
ESTADO DA PARAÍBA
CARTÓRIO AZEVEDO BASTOS
FUNDADO EM 1888

PRIMEIRO REGISTRO CIVIL DE NASCIMENTO E ÓBITOS E PRIVATIVO DE CASAMENTOS, INTERDIÇÕES E TUTELAS DA COMARCA DE JOÃO PESSOA

Av. Epitácio Pessoa, 1145 Bairro dos Estados 58030-00, João Pessoa PB
Tel.: (83) 3244-5404 / Fax: (83) 3244-5484
http://www.azevedobastos.not.br
E-mail: cartorio@azevedobastos.not.br



DECLARAÇÃO DE SERVIÇO DE AUTENTICAÇÃO DIGITAL

O Bel. Válber Azevêdo de Miranda Cavalcanti, Oficial do Primeiro Registro Civil de Nascimentos e Óbitos e Privativo de Casamentos, Interdições e Tutelas com atribuição de autenticar e reconhecer firmas da Comarca de João Pessoa Capital do Estado da Paraíba, em virtude de Lei, etc...

DECLARA para os devidos fins de direito que, o documento em anexo identificado individualmente em cada Código de Autenticação Digital¹ ou na referida sequência, foi autenticado de acordo com as Legislações e normas vigentes².

DECLARO ainda que, para garantir transparência e segurança jurídica de todos os atos oriundos da atividade Notarial e Registral no Estado da Paraíba, foi instituído pela Lei Nº 10.132, de 06 de novembro de 2013, a aplicação obrigatória de um Selo Digital de Fiscalização Extrajudicial em todos os atos de registro, composto de um código único (por exemplo: Selo Digital: ABC12345-X1X2) e dessa forma, cada autenticação processada pela nossa Secretaria pode ser verificada e confirmada tantas vezes quanto for necessário através do site do Tribunal de Justiça do Estado da Paraíba, endereço <https://corregedoria.tjpb.jus.br/selo-digital/>

A autenticação digital do documento faz prova de que, na data e hora em que ela foi realizada, a empresa DELTA SHOP - DISTRIBUIDORA DE PRODUTOS HOSPITALARES LTDA - ME tinha posse de um documento com as mesmas características que foram reproduzidas na cópia autenticada, sendo da empresa DELTA SHOP - DISTRIBUIDORA DE PRODUTOS HOSPITALARES LTDA - ME a responsabilidade, única e exclusiva, pela idoneidade do documento apresentado a este Cartório.

Esta DECLARAÇÃO foi emitida em **05/01/2021 13:35:59 (hora local)** através do sistema de autenticação digital do Cartório Azevêdo Bastos, de acordo com o Art. 1º, 10º e seus §§ 1º e 2º da MP 2200/2001, como também, o documento eletrônico autenticado contendo o Certificado Digital do titular do Cartório Azevêdo Bastos, poderá ser solicitado diretamente a empresa **DELTA SHOP - DISTRIBUIDORA DE PRODUTOS HOSPITALARES LTDA - ME** ou ao Cartório pelo endereço de e-mail autentica@azevedobastos.not.br

Para informações mais detalhadas deste ato, acesse o site <https://autdigital.azevedobastos.not.br> e informe o Código de Autenticação Digital..

Esta Declaração é válida por **tempo indeterminado** e está disponível para consulta em nosso site.

¹Código de Autenticação Digital: 30200501217728449792-1

²Legislações Vigentes: Lei Federal nº 8.935/94, Lei Federal nº 10.406/2002, Medida Provisória nº 2200/2001, Lei Federal nº 13.105/2015, Lei Estadual nº 8.721/2008, Lei Estadual nº 10.132/2013 e Provimento CGJ N° 003/2014.

O referido é verdade, dou fé.

CHAVE DIGITAL

5b1d734fd94f057f2d69fe6bc05bc21cb2d42e529edb098db0a0ae1c630320d45b68071b498619c7635f2bda1b3699904ec98056c5479ec2a94761e28041e4a93f0332b2519177ed55741ea4e5e7



Presidência da República
Casa Civil
Medida Provisória Nº 2.200-2,
de 24 de agosto de 2001.



Handwritten signature



MINISTÉRIO DA FAZENDA
Secretaria da Receita Federal do Brasil
Procuradoria-Geral da Fazenda Nacional

**CERTIDÃO POSITIVA COM EFEITOS DE NEGATIVA DE DÉBITOS RELATIVOS AOS TRIBUTOS
FEDERAIS E À DÍVIDA ATIVA DA UNIÃO**

Nome: DELTA SHOP - DISTRIBUIDORA DE PRODUTOS HOSPITALARES LTDA
CNPJ: 19.316.524/0001-14

Ressalvado o direito de a Fazenda Nacional cobrar e inscrever quaisquer dívidas de responsabilidade do sujeito passivo acima identificado que vierem a ser apuradas, é certificado que:

1. constam débitos administrados pela Secretaria da Receita Federal do Brasil (RFB) com exigibilidade suspensa nos termos do art. 151 da Lei nº 5.172, de 25 de outubro de 1966 - Código Tributário Nacional (CTN), ou objeto de decisão judicial que determina sua desconsideração para fins de certificação da regularidade fiscal, ou ainda não vencidos; e
2. não constam inscrições em Dívida Ativa da União (DAU) na Procuradoria-Geral da Fazenda Nacional (PGFN).

Conforme disposto nos arts. 205 e 206 do CTN, este documento tem os mesmos efeitos da certidão negativa.

Esta certidão é válida para o estabelecimento matriz e suas filiais e, no caso de ente federativo, para todos os órgãos e fundos públicos da administração direta a ele vinculados. Refere-se à situação do sujeito passivo no âmbito da RFB e da PGFN e abrange inclusive as contribuições sociais previstas nas alíneas 'a' a 'd' do parágrafo único do art. 11 da Lei nº 8.212, de 24 de julho de 1991.

A aceitação desta certidão está condicionada à verificação de sua autenticidade na Internet, nos endereços <<http://rfb.gov.br>> ou <<http://www.pgfn.gov.br>>.

Certidão emitida gratuitamente com base na Portaria Conjunta RFB/PGFN nº 1.751, de 2/10/2014.
Emitida às 14:11:27 do dia 03/07/2023 <hora e data de Brasília>.
Válida até 30/12/2023.

Código de controle da certidão: **DDF2.35A1.E244.76D2**
Qualquer rasura ou emenda invalidará este documento.



ESTADO DO RIO GRANDE DO SUL
SECRETARIA DA FAZENDA
RECEITA ESTADUAL

FLS. 1238

Nome: **DELTA SHOP DISTRIB DE PROD HOSPLS LTDA ME**

CNPJ base: **19.316.524/**

Obs.: A presente certidão é válida para toda a empresa, representada pelo CNPJ base composto pelos 8 primeiros dígitos. Todos os estabelecimentos da empresa foram avaliados na pesquisa de regularidade fiscal.

Certificamos que, aos **31 dias do mês de JULHO do ano de 2023**, revendo os bancos de dados da Secretaria da Fazenda do Estado do Rio Grande Sul, não elidido o direito de a Fazenda proceder a posteriores verificações e, a qualquer tempo, vir a cobrar crédito apurado, o titular do CNPJ base acima se enquadra na seguinte situação:

CERTIDAO NEGATIVA

Constitui-se esta certidão em meio de prova de existência ou não, em nome do interessado, de débitos ou pendências relacionados na Instrução Normativa DRP nº 45/98, Título IV, Capítulo V, 1.1.

Débitos protestados e posteriormente regularizados perante a Receita Estadual do Rio Grande do Sul não impedem a emissão de "Certidão Negativa", porém, caso não sejam pagas as taxas cartoriais, o débito permanece protestado pelo cartório, podendo ser a causa de restrições em entidades de proteção ao crédito. Nesses casos, regularize as taxas diretamente no cartório.

Esta certidão **NÃO** comprova a quitação:

- de tributos devidos mensalmente e declarados na Declaração Anual de Simples Nacional (DASN) e no Programa Gerador do Documento de Arrecadação do Simples Nacional (PGDAS-D) pelos contribuintes optantes pelo Simples Nacional;
- de ITCD e de ITBI (nas hipóteses em que este imposto seja de competência estadual - Lei nº 7.608/81) em procedimentos judiciais e extrajudiciais de inventário, arrolamento, separação, divórcio, dissolução de união estável ou partilha de bens.

Esta certidão é válida até 28/9/2023.

Certidão expedida gratuitamente e com base na IN/DRP nº 45/98, Título IV, Capítulo V.

A autenticidade deste documento deverá ser confirmada em
<https://www.sefaz.rs.gov.br/SAT/CertidaoSitFiscalConsulta.aspx>
com o preenchimento apenas dos dois campos a seguir:

Certidão nº: **25305901**
Autenticação: **35478997**





ESTADO DO RIO GRANDE DO SUL
PREFEITURA MUNICIPAL DE
BARÃO DE COTEGIPE

CERTIDÃO NEGATIVA DE DÉBITO DE TRIBUTOS MUNICIPAIS

Contribuinte.....: **DELTA SHOP- DISTRIBUIDORA DE PRODUTOS HOSPITALARES LTDA-ME**

CPF/CNPJ.....: **19.316.524/0001-14**

Insc. Municipal...: **1183**

Endereço.....: **Rua Gomercindo Pagnussat, 150**

Bairro.....: **Centro**

Cidade.....: **Barão de Cotegipe**

Atividade(s).....:

4664-8/00 Com.Atac.Maq.Apar.Equip.P/uso Odonto-Medico Hospit

4645-1/01 Com.Atac.Instrumentos Mat. P/uso Medico Hospitalar

4649-4/01 Com.Atac.Equipamentos Eletricos uso Pessoal Domest

4645-1/03 Comercio Atacadista de Produtos Odontológicos

9529-1/99 Reparação e Manutenção de Outros Objetos e Equipamentos
Pessoais e Dom

4646-0/02 Comercio Atacadista de Produtos de Higiene Pessoal

4642-7/02 Com.Atac.Roupas Acessórios p/uso Profis.Seg.Trabalho

4651-6/01 Com.Atacadista de Equipamentos de Informática

4649-4/02 Com.Atac.Apar.Eletrônicos de uso Pessoal e Doméstico

4649-4/04 Com.Atacadista de Móveis e Artigos de Colchoaria

4646-0/01 Comercio Atacadista de Cosméticos e Produtos de
Perfumaria

8219-9/99 Preparação de Documentos e Serviços Especi. de Apolo
Admins.não Especí

4645-1/01 Com.Atac.de Instrm. e Materiais para uso
Médico,Cirurgico,Hosp. e Lab.

4645-1/02 Com.Atac. de Próteses e Artigos de Ortopedia

4665-6/00 Com.Atac.de Máquinas e Equip. para uso Comerc;Partes e
Peças

4686-9/02 Com.Atac.De Embalagens

3312-1/03 Manutenção e reparação de aparelhos eletromédicos e
eletroterapêuticos

Ressalvado o direito de a Fazenda Pública Municipal cobrar quaisquer créditos tributários que vierem a ser apurados, é certificado que o contribuinte acima especificado, não possui débitos com este município referente a taxas, impostos e contribuições de melhorias.

Esta certidão é válida inclusive para participação em processos licitatórios.



ESTADO DO RIO GRANDE DO SUL
PREFEITURA MUNICIPAL DE
BARÃO DE COTEGIPE

A autenticidade da Certidão pode ser verificada no site
www.baraodecotegipe.rs.gov.br.

Certidão emitida gratuitamente e válida até 30/12/2023

Qualquer rasura ou emenda invalida este documento.

Identificador : 219316524000114
Emitida às 09:38:28 do dia 03/07/2023.
Código de Autenticidade 328D.1C99

30
M

Voltar

Imprimir



Certificado de Regularidade do FGTS - CRF

Inscrição: 19.316.524/0001-14
Razão Social: DELTA SHOP DISTRIBUIDORA DE PRODUTOS HOSPITALARES LTDA
Endereço: R GOMERCINDO PAGNUSSAT 150 / CENTRO / BARAO DE COTEGIPE / RS / 99740-000

A Caixa Econômica Federal, no uso da atribuição que lhe confere o Art. 7, da Lei 8.036, de 11 de maio de 1990, certifica que, nesta data, a empresa acima identificada encontra-se em situação regular perante o Fundo de Garantia do Tempo de Serviço - FGTS.

O presente Certificado não servirá de prova contra cobrança de quaisquer débitos referentes a contribuições e/ou encargos devidos, decorrentes das obrigações com o FGTS.

Validade: 13/08/2023 a 11/09/2023

Certificação Número: 2023081302070974255584

Informação obtida em 23/08/2023 14:47:39

A utilização deste Certificado para os fins previstos em Lei esta condicionada a verificação de autenticidade no site da Caixa:
www.caixa.gov.br



PODER JUDICIÁRIO
JUSTIÇA DO TRABALHO

CERTIDÃO NEGATIVA DE DÉBITOS TRABALHISTAS

Nome: DELTA SHOP - DISTRIBUIDORA DE PRODUTOS HOSPITALARES LTDA
(MATRIZ E FILIAIS)

CNPJ: 19.316.524/0001-14

Certidão nº: 38156901/2023

Expedição: 31/07/2023, às 09:01:28

Validade: 27/01/2024 - 180 (cento e oitenta) dias, contados da data de sua expedição.

Certifica-se que **DELTA SHOP - DISTRIBUIDORA DE PRODUTOS HOSPITALARES LTDA (MATRIZ E FILIAIS)**, inscrito(a) no CNPJ sob o nº **19.316.524/0001-14**, **NÃO CONSTA** como inadimplente no Banco Nacional de Devedores Trabalhistas.

Certidão emitida com base nos arts. 642-A e 883-A da Consolidação das Leis do Trabalho, acrescentados pelas Leis ns.º 12.440/2011 e 13.467/2017, e no Ato 01/2022 da CGJT, de 21 de janeiro de 2022. Os dados constantes desta Certidão são de responsabilidade dos Tribunais do Trabalho.

No caso de pessoa jurídica, a Certidão atesta a empresa em relação a todos os seus estabelecimentos, agências ou filiais.

A aceitação desta certidão condiciona-se à verificação de sua autenticidade no portal do Tribunal Superior do Trabalho na Internet (<http://www.tst.jus.br>).

Certidão emitida gratuitamente.

INFORMAÇÃO IMPORTANTE

Do Banco Nacional de Devedores Trabalhistas constam os dados necessários à identificação das pessoas naturais e jurídicas inadimplentes perante a Justiça do Trabalho quanto às obrigações estabelecidas em sentença condenatória transitada em julgado ou em acordos judiciais trabalhistas, inclusive no concernente aos recolhimentos previdenciários, a honorários, a custas, a emolumentos ou a recolhimentos determinados em lei; ou decorrentes de execução de acordos firmados perante o Ministério Público do Trabalho, Comissão de Conciliação Prévia ou demais títulos que, por disposição legal, contiver força executiva.



ESTADO DO RIO GRANDE DO SUL
PODER JUDICIÁRIO

FLS. 1243
LS

CERTIDÃO JUDICIAL CÍVEL NEGATIVA

À vista dos registros constantes nos sistemas de Informática do Poder Judiciário do Estado do Rio Grande do Sul é expedida a presente certidão por não constar distribuição de ação falimentar, concordatária, recuperação judicial e extrajudicial em tramitação contra a seguinte parte interessada:

DELTA SHOP DISTRIBUIDORA DE PRODUTOS HOSPITALARES LTDA, CNPJ 19316524000114, Endereço - RUA GOMERCINDO PAGNUSSAT, N 150.

31 de julho de 2023, às 09:20:45

OBSERVAÇÕES:

A aceitação desta certidão está condicionada à conferência dos dados da parte interessada contra aqueles constantes no seu documento de identificação, bem como à verificação de sua validade no site do Tribunal de Justiça do Estado do Rio Grande do Sul na Internet, endereço <http://www.tjrs.jus.br>, menu Serviços > Alvará de Folha Corrida / Certidões Judiciais, informando o seguinte código de controle: **d63bddd2cc075f2b3c040556852259dc**

FLS. 1244



DELTA SHOP DIST. DE PROD. HOSP. LTDA
Rua Gomercindo Pagnussat, N° 150
Barão de Cotegipe – RS CEP: 99740 - 000
CNPJ: 19.316.524/0001-14 Insc. Est: 170/ 0009114
Fone: (54) 3523-1104 – (54) 9175-0477 – (54) 8404-9474
E-mail: deltalife@deltalifers.com
Skype: [deltahospitalar](https://www.skype.com/name/deltahospitalar)

DECLARAÇÃO DE MICRO EMPRESA

Delta Shop - Distribuidora De Produtos Hospitalares Ltda, com CNPJ nº 19.316.524/0001-14, localizada na Rua Gomercindo Pagnussat, nº 150, bairro Floresta, na cidade de Barão de Cotegipe – RS, neste ato representada por seu sócio, o Sr. Cassiano Tiago Chies, brasileiro, solteiro, portador da Carteira de Identidade nº 6090008548 SJS/II RS, inscrito no CPF nº 007.466.120-52, e por sua contadora Daiane Giacomel, portadora da Carteira de Identidade nº 1088024921, inscrita no CPF nº 017.227.610-16, inscrita no Conselho Regional de Contabilidade do Rio Grande do Sul nº 086978/O-8, informa que a empresa em epigrafe é optante do **Simples Nacional – como Micro-Empresa** e cumpre os requisitos estabelecidos no **artigo 3º da Lei Complementar nº 123, de 14 de dezembro de 2006** e que está apta a usufruir o tratamento estabelecido nos artigos 42º ao 49º da referida Lei.

Este documento possui validade até 31-12-2023.

Barão de Cotegipe, 30 de junho de 2023.

CASSIANO TIAGO
CHIES:00746612052
Assinado de forma digital por
CASSIANO TIAGO CHIES:00746612052
Dados: 2023.06.30 14:09:05 -03'00'

Cassiano Tiago Chies
RG: 6090008548
CPF: 007.466.120-52

DAIANE
GIACOMEL:01722761
016
Assinado de forma digital por
DAIANE GIACOMEL:01722761016
Dados: 2023.06.30 14:19:43 -03'00'

Daiane Giacomel
RG: 1088024921
CPF: 017.227.610-16
CRC/RS 086978/O8



v3.0 - DAUTIN Blockchain Documentos Digitais e Serviços Ltda EPP certifica em 30/06/2023 15:31:55 que o documento de hash (SHA-256) 16a3dd8403881fc55ac99f84622e085475e5f44f17b62ef6670380829d9f8e86 foi validado em 30/06/2023 14:31:37 através da transação blockchain 0x02c137b0550418b4b18fea1555e3092ccbc444d5f2795282ae71c96204f53291 e pode ser verificado em <https://www.dautin.com/FileCheck> (NID: 145801)



Rua XV de Novembro, 64 - Sala 21
Edifício Pedro Francisco Vargas
Centro, Itajaí - Santa Catarina
(47) 3514-7599 | (47) 99748-2223
www.dautin.com | dautin@dautin.com



CERTIFICADO DE PROVA DE AUTENTICIDADE ELETRÔNICA

A DAUTIN BLOCKCHAIN DOCUMENTOS DIGITAIS E SERVIÇOS LTDA, especificada neste ato apenas como **Dautin Blockchain Co.** CERTIFICA para os devidos fins de direito que, o arquivo digital especificado com o tipo documental **Autenticação** e representado pela função hash criptográfica conhecida como SHA-256, de código **16a3dd8403881fc55ac99f84622e085475e5f44f17b62ef6670380829d9f8e86** foi autenticado de acordo com as Legislações e normas vigentes¹ através da rede blockchain Ethereum Classic, sob o identificador único denominado NID **145801** dentro do sistema.

A autenticação eletrônica do documento intitulado "**DECLARAÇÃO DE MICRO EMPRESA**", cujo assunto é descrito como "**DECLARAÇÃO DE MICRO EMPRESA**", faz prova de que em **30/06/2023 14:31:28**, o responsável **Delta Shop - Distribuidora de Produtos Hospitalares Ltda (19.316.524/0001-14)** tinha posse do arquivo com as mesmas características que foram reproduzidas na prova de autenticidade, sendo de Delta Shop - Distribuidora de Produtos Hospitalares Ltda a responsabilidade, única e exclusiva, pela idoneidade do documento apresentado a DAUTIN Blockchain Co.

Este CERTIFICADO foi emitido em **30/06/2023 14:32:37** através do sistema de autenticação eletrônica da empresa DAUTIN Blockchain Co. de acordo com o Art. 10, § 2º da MP 2200-2/2001, Art. 107 do Código Civil e Art. 411, em seus §§ 2º e 3º do Código de Processo Civil, estando dessa maneira de acordo para o cumprimento do Decreto 10278/2020.

Para mais informações sobre a operação acesse o site <https://www.dautin.com> e informe o código da transação blockchain **0x02c137b0550418b4b18fea1555e3092ccbc444d5f2795282ae71c96204f53291**. Também é possível acessar a consulta através da rede blockchain em <https://blockscout.com/etc/mainnet/>

¹ Legislação Vigente: Medida Provisória nº 2200-2/2001, Código Civil e Código de Processo Civil.

DAUTIN
BLOCKCHAIN



Presidência da República Casa Civil
Subchefia para Assuntos Jurídicos
MEDIDA PROVISÓRIA 2.200-2
DE 24 DE AGOSTO DE 2001.



Handwritten signature or mark in the bottom right corner.



**CONSELHO REGIONAL DE CONTABILIDADE DO ESTADO DO RIO GRANDE DO SUL
CERTIDÃO DE HABILITAÇÃO PROFISSIONAL**

O CONSELHO REGIONAL DE CONTABILIDADE DO ESTADO DO RIO GRANDE DO SUL certifica que o(a) profissional identificado(a) no presente documento encontra-se habilitado para o exercício da profissão contábil.

IDENTIFICAÇÃO DO REGISTRO

NOME..... : DAIANE GIACOMEL
REGISTRO..... : RS-086978/O-8
CATEGORIA..... : CONTADOR
CPF..... : ***.227.610-**

A falsificação deste documento constitui-se em crime previsto no Código Penal Brasileiro, sujeitando o autor à respectiva ação penal.

Emissão: RIO GRANDE DO SUL, 30/06/2023 as 14:20:36.

Válido até: 28/09/2023.

Código de Controle: 579953.

Para verificar a autenticidade deste documento consulte o site do CRCRS.



Sistema Nacional de Registro de Empresas Mercantil - SINREM
 Governo do Estado do Rio Grande Do Sul
 Secretaria de Desenvolvimento Econômico e Turismo
 Junta Comercial, Industrial e Serviços do Rio Grande do Sul

Certidão Simplificada

Certificamos que as informações abaixo constam dos documentos arquivados nesta Junta Comercial e são vigentes na data de sua expedição.

Nome Empresarial:	DELTA SHOP - DISTRIBUIDORA DE PRODUTOS HOSPITALARES LTDA		
Natureza Jurídica:	SOCIEDADE EMPRESARIA LIMITADA		
Número de Identificação do Registro de Empresas - NIRE	CNPJ	Data de Arquivamento do Ato Constitutivo	Data de Início de Atividade
4320751201-4	19.316.524/0001-14	25/11/2013	01/12/2013

Endereço Completo:
 RUA GOMERCINDO PAGNUSSAT 150 - BAIRRO CENTRO CEP 99740-000 - BARAO DE COTEGIPE/RS

Objeto Social:
 (46.648-00) COMERCIO ATACADISTA DE MAQUINAS, APARELHOS E EQUIPAMENTOS PARA USO ODONTO-MEDICO-HOSPITALAR, PARTES E PECAS, (33.121-02) MANUTENCAO E REPARACAO DE APARELHOS E INSTRUMENTOS DE MEDIDA, TESTE E CONTROLE, (33.121-03) MANUTENCAO E REPARACAO DE APARELHOS ELETROMEDICOS E ELEOTERAPEUTICOS E EQUIPAMENTOS DE IRRADIACAO, (46.184-02) REPRESENTANTE COMERCIAL DE INSTRUMENTOS E MATERIAIS ODONTO-MEDICO-HOSPITALARES, (46.371-99) COMERCIO ATACADISTA ESPECIALIZADO EM PRODUTOS ALIMENTICIOS, (46.427-02) COMERCIO ATACADISTA DE ROUPAS E ACESSORIOS PARA USO PROFISSIONAL E DE SEGURANCA DO TRABALHO, (46.451-01) COMERCIO ATACADISTA DE INSTRUMENTOS E MATERIAIS PARA USO MEDICO, CIRURGICO, HOSPITALAR E DE LABORATORIOS, (46.451-02) COMERCIO ATACADISTA DE PROTESES E ARTIGOS DE ORTOPEDIA, (46.451-03) COMERCIO ATACADISTA DE PRODUTOS ODONTOLOGICOS, (46.460-01) COMERCIO ATACADISTA DE COSMETICOS E PRODUTOS DE PERFUMARIA, (46.460-02) COMERCIO ATACADISTA DE PRODUTOS DE HIGIENE PESSOAL, (46.494-01) COMERCIO ATACADISTA DE EQUIPAMENTOS ELETRICOS DE USO PESSOAL E DOMESTICO, (46.494-02) COMERCIO ATACADISTA DE APARELHOS ELETRONICOS DE USO PESSOAL E DOMESTICO, (46.494-04) COMERCIO ATACADISTA DE MOVEIS E ARTIGOS DE COLCHOARIA, (46.494-08) COMERCIO ATACADISTA DE PRODUTOS DE HIGIENE, LIMPEZA E CONSERVACAO DOMICILIAR, (46.494-99) COMERCIO ATACADISTA DE EQUIPAMENTOS E ARTIGOS DE USO PESSOAL E DOMESTICO, (46.516-01) COMERCIO ATACADISTA DE EQUIPAMENTOS DE INFORMATICA, (46.656-00) COMERCIO ATACADISTA DE MAQUINAS E EQUIPAMENTOS PARA USO COMERCIAL, PARTES E PECAS, (46.699-99) COMERCIO ATACADISTA DE MAQUINAS E EQUIPAMENTOS PARA USOS TECNICO, PROFISSIONAL E PARA ESCRITORIO, PARTES E PECAS, (46.869-02) COMERCIO ATACADISTA DE EMBALAGENS, (47.296-99) COMERCIO VAREJISTA DE PRODUTOS ALIMENTICIOS, PRODUTOS NATURAIS E DIETETICOS, (47.512-01) COMERCIO VAREJISTA ESPECIALIZADO DE EQUIPAMENTOS E SUPRIMENTOS DE INFORMATICA, (47.547-01) COMERCIO VAREJISTA DE MOVEIS, (47.636-02) COMERCIO VAREJISTA DE ARTIGOS ESPORTIVOS, (47.725-00) COMERCIO VAREJISTA DE COSMETICOS, PRODUTOS DE PERFUMARIA E DE HIGIENE PESSOAL, (47.733-00) COMERCIO VAREJISTA DE ARTIGOS MEDICOS E ORTOPEDICOS, (47.890-05) COMERCIO VAREJISTA DE PRODUTOS SANEANTES DOMISSANITARIOS, (49.302-01) TRANSPORTE RODOVIARIO DE CARGA, EXCETO PRODUTOS PERIGOSOS E MUDANCAS, MUNICIPAL, (49.302-02) TRANSPORTE RODOVIARIO DE CARGA, EXCETO PRODUTOS PERIGOSOS E MUDANCAS, INTERMUNICIPAL, INTERESTADUAL E INTERNACIONAL, (77.390-02) ALUGUEL DE EQUIPAMENTOS CIENTIFICOS, MEDICOS E HOSPITALARES, SEM OPERADOR, (82.199-99) PREPARACAO DE DOCUMENTOS E SERVICOS ESPECIALIZADOS DE APOIO ADMINISTRATIVO, (95.291-99) REPARACAO E MANUTENCAO DE OBJETOS E EQUIPAMENTOS PESSOAIS E DOMESTICOS.

Capital Social: R\$ 20.000,00 VINTE MIL REAIS	Microempresa ou Empresa de Pequeno Porte	Prazo de Duração
Capital Integralizado: R\$ 20.000,00 VINTE MIL REAIS	MICRO EMPRESA (Lei Complementar nº123/06)	INDETERMINADO

Sócio(s)/Administrador(es)		Tér. Mandato	Participação	Função
CPF/NIRE	Nome			
007.466.120-52	CASSIANO TIAGO CHIES	xxxxxxx	R\$ 10.000,00	SÓCIO / ADMINISTRADOR
019.812.090-77	DOUGLAS ERNESTO TALGATTI	xxxxxxx	R\$ 10.000,00	SÓCIO / ADMINISTRADOR

Status: CADASTRADA Situação: ATIVA

Certidão Simplificada Digital emitida pela JUNTA COMERCIAL, INDUSTRIAL E SERVIÇOS DO RIO GRANDE DO SUL e certificada digitalmente. Se desejar confirmar a autenticidade desta certidão, acesse o site da JUCISRS (<http://jucisrs.rs.gov.br>) e clique em validar certidão. A certidão pode ser validada de duas formas:

- 1) Validação por envio de arquivo (upload)
- 2) Validação visual (digite o nº C230000673777 e visualize a certidão)



Junta Comercial, Industrial e Serviços do Rio Grande do Sul



Sistema Nacional de Registro de Empresas Mercantil - SINREM
 Governo do Estado do Rio Grande Do Sul
 Secretaria de Desenvolvimento Econômico e Turismo
 Junta Comercial, Industrial e Serviços do Rio Grande do Sul

Certidão Simplificada

Certificamos que as informações abaixo constam dos documentos arquivados nesta Junta Comercial e são vigentes na data de sua expedição.

Nome Empresarial: DELTA SHOP - DISTRIBUIDORA DE PRODUTOS HOSPITALARES LTDA
 Natureza Jurídica: SOCIEDADE EMPRESARIA LIMITADA

Último Arquivamento: 29/06/2020 Número: 7235325

Ato 002 - ALTERACAO
 Evento(s) 2244 - ALTERACAO DE ATIVIDADES ECONOMICAS (PRINCIPAL E SECUNDARIAS)
 2211 - ALTERACAO DE ENDERECO DENTRO DO MESMO MUNICIPIO
 2015 - ALTERACAO DE OBJETO SOCIAL
 051 - CONSOLIDACAO DE CONTRATO/ESTATUTO

Empresa(s) Antecessora(s)

Nome Anterior	Nire	Número Aprovação	UF	Tipo Movimentação
DELTA LIFE DISTRIBUIDORA DE PRODUTOS HOSPITALARES LTDA - ME	4320751201-4	4166463	xx	ALTERAÇÃO DE NOME EMPRESARIAL

Filial(ais) nesta Unidade da Federação ou fora dela

Nire	CNPJ	Endereço
NADA MAIS#		

Porto Alegre, 03 de Julho de 2023 15:10

 JOSÉ TADEU JACORY
 SECRETÁRIO GERAL

Certidão Simplificada Digital emitida pela JUNTA COMERCIAL, INDUSTRIAL E SERVIÇOS DO RIO GRANDE DO SUL e certificada digitalmente. Se desejar confirmar a autenticidade desta certidão, acesse o site da JUCISRS (<http://jucisrs.rs.gov.br>) e clique em validar certidão. A certidão pode ser validada de duas formas:

- 1) Validação por envio de arquivo (upload)
- 2) Validação visual (digite o nº C230000673777 e visualize a certidão)



23/214.323-4



Identificação do Contribuinte - CNPJ Matriz

CNPJ: **19.316.524/0001-14**

A opção pelo Simples Nacional e/ou SIMEI abrange todos os estabelecimentos da empresa

Nome Empresarial: **DELTA SHOP - DISTRIBUIDORA DE PRODUTOS HOSPITALARES LTDA**

Situação Atual

Situação no Simples Nacional: **Optante pelo Simples Nacional desde 25/11/2013**

Situação no SIMEI: **NÃO enquadrado no SIMEI**

+ Mais informações

Períodos Anteriores

Opções pelo Simples Nacional em Períodos Anteriores: **Não Existem**

Enquadramentos no SIMEI em Períodos Anteriores: **Não Existem**

Eventos Futuros (Simples Nacional)

Não Existem

Eventos Futuros (SIMEI)

Não Existem

Voltar

Gerar PDF

CO
E

FLS. 1250



DELTA SHOP DIST. DE PROD. HOSP. LTDA
Rua Gomercindo Pagnussat N° 150
Barão de Cotegipe – RS CEP: 99740 - 000
Cnpj: 19.316.524/0001 – 14 Insc. Est: 170/ 0009114
Fone: (54) 3523-1104 (54)99175-0477 (54)98404-9474
E-mail: licitacao@deltashoprs.com.br
Skype: deltahospitalar

DECLARAÇÃO CUMPRE PLENAMENTE OS REQUISITOS DE HABILITAÇÃO

A empresa Delta Shop - Distribuidora De Produtos Hospitalares Ltda, com CNPJ nº 19.316.524/0001-14, localizada na Rua Gomercindo Pagnussat, nº 150, Bairro Floresta, na cidade de Barão de Cotegipe – RS, neste ato representada por seu sócio, o Sr. Cassiano Tiago Chies, brasileiro, portador da Carteira de Identidade nº 6090008548 SJS/II RS, inscrito no CPF nº 007.466.120-52 , no uso de suas atribuições legais, vem por meio deste declarar que;

- Que temos conhecimento e submetemo-nos ao disposto neste edital e anexos e legislação aplicada, em fim que cumpre plenamente os requisitos de habilitação exigidos no Edital do processo de licitação em epígrafe e seus anexos, estando ciente de todos os seus termos.

- Nos preços finais estão incluídas todas as vantagens, abatimentos, custos, despesas administrativas e operacionais, fretes, impostos, taxas e contribuições sociais, obrigações trabalhistas, previdenciárias, fiscais e comerciais, mão-de-obra, trabalho em sábados, domingos e feriados ou em horário noturno, que eventualmente incidam sobre a execução do objeto da presente Licitação;

- O prazo de entrega dos produtos solicitados será de acordo com o solicitado em edital;

Todas as informações trazidas neste documento são verdadeiras, estando ciente de todas as consequências que podem acontecer por informar dados falsos, inclusive as consequências que tal ato ocasionaria no âmbito penal.

Barão de Cotegipe, 30 de junho de 2023.

**CASSIANO TIAGO
CHIES:00746612052**

Assinado de forma digital por
CASSIANO TIAGO CHIES:00746612052
Dados: 2023.06.29 17:50:44 -03'00'

Cassiano Tiago Chies
Sócio – Gerente
CPF: 007.466.120-52
RG: 6090008548



v3.0 - DAUTIN Blockchain Documentos Digitais e Serviços Ltda EPP certifica em 30/06/2023 15:40:25 que o documento de hash (SHA-256) 0100b9a17cab5013affeab300411dd52c8c801586768f469a639d204dffdbc12 foi validado em 30/06/2023 13:56:05 através da transação blockchain 0x539714f60d0a2acd96eba0044b9f62e3333e89122aad3f4cd710dae4ee2e3b53 e pode ser verificado em <https://www.dautin.com/FileCheck> (NID: 145769)



FLS 225L

Rua XV de Novembro, 64 - Sala 21
Edifício Pedro Francisco Vargas
Centro, Itajaí - Santa Catarina
(47) 3514-7599 | (47) 99748-2223
www.dautin.com | dautin@dautin.com



CERTIFICADO DE PROVA DE AUTENTICIDADE ELETRÔNICA

A DAUTIN BLOCKCHAIN DOCUMENTOS DIGITAIS E SERVIÇOS LTDA, especificada neste ato apenas como **Dautin Blockchain Co.** CERTIFICA para os devidos fins de direito que, o arquivo digital especificado com o tipo documental **Autenticação** e representado pela função hash criptográfica conhecida como SHA-256, de código **0100b9a17cab5013affeeb300411dd52c8c801586768f469a639d204dffdbc12** foi autenticado de acordo com as Legislações e normas vigentes¹ através da rede blockchain Ethereum Classic, sob o identificador único denominado NID **145769** dentro do sistema.

A autenticação eletrônica do documento intitulado "**DECLARAÇÃO DE REQUISITOS DE HABILITAÇÃO**", cujo assunto é descrito como "**DECLARAÇÃO DE REQUISITOS DE HABILITAÇÃO**", faz prova de que em **30/06/2023 13:56:01**, o responsável **Delta Shop - Distribuidora de Produtos Hospitalares Ltda (19.316.524/0001-14)** tinha posse do arquivo com as mesmas características que foram reproduzidas na prova de autenticidade, sendo de Delta Shop - Distribuidora de Produtos Hospitalares Ltda a responsabilidade, única e exclusiva, pela idoneidade do documento apresentado a DAUTIN Blockchain Co.

Este CERTIFICADO foi emitido em **30/06/2023 14:10:38** através do sistema de autenticação eletrônica da empresa DAUTIN Blockchain Co. de acordo com o Art. 10, § 2º da MP 2200-2/2001, Art. 107 do Código Civil e Art. 411, em seus §§ 2º e 3º do Código de Processo Civil, estando dessa maneira de acordo para o cumprimento do Decreto 10278/2020.

Para mais informações sobre a operação acesse o site <https://www.dautin.com> e informe o código da transação blockchain **0x539714f60d0a2acd96eba0044b9f62e3333e89122aad3f4cd710dae4ee2e3b53**. Também é possível acessar a consulta através da rede blockchain em <https://blockscout.com/etc/mainnet/>

¹ Legislação Vigente: Medida Provisória nº 2200-2/2001, Código Civil e Código de Processo Civil.



Presidência da República Casa Civil
Subchefia para Assuntos Jurídicos
MEDIDA PROVISÓRIA 2.200-2
DE 24 DE AGOSTO DE 2001.



Handwritten signature



DELTA SHOP DIST. DE PROD. HOSP. LTDA
Rua Gomercindo Pagnussat N° 150
Barão de Cotegipe – RS CEP: 99740 - 000
Cnpj: 19.316.524/0001 – 14 Insc.Est: 170/ 0009114
Fone: (54) 3523-1104 (54)99175-0477 (54)98404-9474
E-mail: licitacao@deltashoprs.com.br
Skype: deltahospitalar

FLS. 2252

DECLARAÇÃO DE FATOS SUPERVENIENTES

A empresa Delta Shop - Distribuidora De Produtos Hospitalares Ltda, com CNPJ nº 19.316.524/0001-14, localizada na Rua Gomercindo Pagnussat, nº 150, Bairro Floresta, na cidade de Barão de Cotegipe – RS, neste ato representada por seu sócio, o Sr. Cassiano Tiago Chies, brasileiro, portador da Carteira de Identidade nº 6090008548 SJS/II RS, inscrito no CPF nº 007.466.120-52, no uso de suas atribuições legais, vem por meio deste declarar que;

Até a presente data, inexistem fatos impeditivos para nossa habilitação no presente processo licitatório e junto a esta administração, estamos cientes da obrigatoriedade de declarar ocorrências posteriores, nos termos do Artigo 32, Parágrafo 2º, da Lei Federal NR. 8666/93, alterado pela Lei NR. 9.648/98 e ressalvadas as condições especiais asseguradas pela lei Complementar NR. 123/2006. Declaramos ainda que nossa empresa não foi declarada inidônea em nenhum órgão público, Federal, Estadual ou Municipal, nos termos do Art. 87, inciso IV da Lei 8.666/93. Declaramos também que, nos termos do artigo 88, inciso III da Lei 8.666/93, nossa empresa não se encontra suspensa ou impedida de contratar com esta administração.

Todas as informações trazidas neste documento são verdadeiras, estando ciente de todas as consequências que podem acontecer por informar dados falsos, inclusive as consequências que tal ato ocasionaria no âmbito penal.

Barão de Cotegipe, 30 de junho de 2023.

CASSIANO TIAGO
CHIES:00746612052

Assinado de forma digital por
CASSIANO TIAGO CHIES:00746612052
Dados: 2023.06.29 17:48:11 -03'00'

Cassiano Tiago Chies
Sócio – Gerente
CPF: 007.466.120-52
RG: 6090008548



v3.0 - DAUTIN Blockchain Documentos Digitais e Serviços Ltda EPP certifica em 30/06/2023 15:45:35 que o documento de hash (SHA-256) 46d30c49e4f2e3ffe2b60efa84a277badb465f21036c1b76b204e7e3e318cec0 foi validado em 30/06/2023 13:48:17 através da transação blockchain 0x63432f0450bbae478ad7b9d4540c783617a1deede7671f7ae3d809a3bdfae308 e pode ser verificado em <https://www.dautin.com/FileCheck> (NID: 145760)



Rua XV de Novembro, 64 - Sala 21
Edifício Pedro Francisco Vargas
Centro, Itajaí - Santa Catarina
(47) 3514-7599 | (47) 99748-2223
www.dautin.com | dautin@dautin.com



CERTIFICADO DE PROVA DE AUTENTICIDADE ELETRÔNICA

A DAUTIN BLOCKCHAIN DOCUMENTOS DIGITAIS E SERVIÇOS LTDA, especificada neste ato apenas como **Dautin Blockchain Co.** CERTIFICA para os devidos fins de direito que, o arquivo digital especificado com o tipo documental **Autenticação** e representado pela função hash criptográfica conhecida como SHA-256, de código **46d30c49e4f2e3ffe2b60efa84a277badb465f21036c1b76b204e7e3e318cec0** foi autenticado de acordo com as Legislações e normas vigentes¹ através da rede blockchain Ethereum Classic, sob o identificador único denominado NID **145760** dentro do sistema.

A autenticação eletrônica do documento intitulado "**DECLARAÇÃO DE FATOS SUPERVENIENTES**", cujo assunto é descrito como "**DECLARAÇÃO DE FATOS SUPERVENIENTES**", faz prova de que em **30/06/2023 13:48:03**, o responsável **Delta Shop - Distribuidora de Produtos Hospitalares Ltda (19.316.524/0001-14)** tinha posse do arquivo com as mesmas características que foram reproduzidas na prova de autenticidade, sendo de Delta Shop - Distribuidora de Produtos Hospitalares Ltda a responsabilidade, única e exclusiva, pela idoneidade do documento apresentado a DAUTIN Blockchain Co.

Este CERTIFICADO foi emitido em **30/06/2023 14:10:24** através do sistema de autenticação eletrônica da empresa DAUTIN Blockchain Co. de acordo com o Art. 10, § 2º da MP 2200-2/2001, Art. 107 do Código Civil e Art. 411, em seus §§ 2º e 3º do Código de Processo Civil, estando dessa maneira de acordo para o cumprimento do Decreto 10278/2020.

Para mais informações sobre a operação acesse o site <https://www.dautin.com> e informe o código da transação blockchain **0x63432f0450bbae478ad7b9d4540c783617a1deede7671f7ae3d809a3bdfae308**. Também é possível acessar a consulta através da rede blockchain em <https://blockscout.com/etc/mainnet/>

¹ Legislação Vigente: Medida Provisória nº 2200-2/2001, Código Civil e Código de Processo Civil.

DAUTIN
BLOCKCHAIN



Presidência da República Casa Civil
Subchefia para Assuntos Jurídicos
MEDIDA PROVISÓRIA 2.200-2
DE 24 DE AGOSTO DE 2001.



El
M

FLS. J254



DELTA SHOP DIST. DE PROD. HOSP. LTDA
Rua Gomercindo Pagnussat N° 150
Barão de Cotegipe – RS CEP: 99740 - 000
Cnpj: 19.316.524/0001 – 14 Insc. Est: 170/ 0009114
Fone: (54) 3523-1104 (54)99175-0477 (54)98404-9474
E-mail: licitacao@deltashoprs.com.br
Skype: deltahospitalar

DECLARAÇÃO DE SERVIDOR PÚBLICO

A empresa Delta Shop - Distribuidora De Produtos Hospitalares Ltda, com CNPJ nº 19.316.524/0001-14, localizada na Rua Gomercindo Pagnussat, nº 150, Bairro Floresta, na cidade de Barão de Cotegipe – RS, neste ato representada por seu sócio, o Sr. Cassiano Tiago Chies, brasileiro, portador da Carteira de Identidade nº 6090008548 SJS/II RS, inscrito no CPF nº 007.466.120-52 , no uso de suas atribuições legais, vem por meio deste declarar que;

- Não possuir em seu quadro societário servidor público da ativa de qualquer esfera pública municipal, estadual e federal, empregado de empresa pública ou de sociedade de economia mista;
- A empresa não contratará empregados com incompatibilidade com as autoridades contratantes ou ocupantes de cargos de direção ou de assessoramento até o terceiro grau, na forma da Súmula Vinculante nº 013 do STF (Supremo Tribunal Federal);

Todas as informações trazidas neste documento são verdadeiras, estando ciente de todas as consequências que podem acontecer por informar dados falsos, inclusive as consequências que tal ato ocasionaria no âmbito penal.

Barão de Cotegipe, 30 de junho de 2023.

**CASSIANO TIAGO
CHIES:00746612052**

Assinado de forma digital por
CASSIANO TIAGO CHIES:00746612052
Dados: 2023.06.29 17:49:01 -03'00'

Cassiano Tiago Chies
Sócio – Gerente
CPF: 007.466.120-52
RG: 6090008548



v3.0 - DAUTIN Blockchain Documentos Digitais e Serviços Ltda EPP certifica em 30/06/2023 15:38:56 que o documento de hash (SHA-256) 86e86acc13d65d4061143a797c7c7c6afce5c4a8391149ac53ceb7d95e2a1687 foi validado em 30/06/2023 13:56:49 através da transação blockchain 0xb3d4b1abb23a56c0a5893e3da33daf4ad020398358a6f9a39d3ea8fdcc9fa53 e pode ser verificado em <https://www.dautin.com/FileCheck> (NID: 145770)



Handwritten signature in blue ink.

Rua XV de Novembro, 64 - Sala 21
Edifício Pedro Francisco Vargas
Centro, Itajaí - Santa Catarina
(47) 3514-7599 | (47) 99748-2223
www.dautin.com | dautin@dautin.com



CERTIFICADO DE PROVA DE AUTENTICIDADE ELETRÔNICA

A DAUTIN BLOCKCHAIN DOCUMENTOS DIGITAIS E SERVIÇOS LTDA, especificada neste ato apenas como **Dautin Blockchain Co.** CERTIFICA para os devidos fins de direito que, o arquivo digital especificado com o tipo documental **Autenticação** e representado pela função hash criptográfica conhecida como SHA-256, de código **86e86acc13d65d4061143a797c7c7c6afce5c4a8391149ac53ceb7d95e2a1687** foi autenticado de acordo com as Legislações e normas vigentes¹ através da rede blockchain Ethereum Classic, sob o identificador único denominado NID **145770** dentro do sistema.

A autenticação eletrônica do documento intitulado "**DECLARAÇÃO DE SERVIDOR PÚBLICO**", cujo assunto é descrito como "**DECLARAÇÃO DE SERVIDOR PÚBLICO**", faz prova de que em **30/06/2023 13:57:06**, o responsável **Delta Shop - Distribuidora de Produtos Hospitalares Ltda (19.316.524/0001-14)** tinha posse do arquivo com as mesmas características que foram reproduzidas na prova de autenticidade, sendo de Delta Shop - Distribuidora de Produtos Hospitalares Ltda a responsabilidade, única e exclusiva, pela idoneidade do documento apresentado a DAUTIN Blockchain Co.

Este CERTIFICADO foi emitido em **30/06/2023 14:10:39** através do sistema de autenticação eletrônica da empresa DAUTIN Blockchain Co. de acordo com o Art. 10, § 2º da MP 2200-2/2001, Art. 107 do Código Civil e Art. 411, em seus §§ 2º e 3º do Código de Processo Civil, estando dessa maneira de acordo para o cumprimento do Decreto 10278/2020.

Para mais informações sobre a operação acesse o site <https://www.dautin.com> e informe o código da transação blockchain **0xb3dbb41abb23a56c0a5893e3da33daf4ad020398358a6f9a39d3ea8fdcc9fa53**. Também é possível acessar a consulta através da rede blockchain em <https://blockscout.com/etc/mainnet/>

¹ Legislação Vigente: Medida Provisória nº 2200-2/2001, Código Civil e Código de Processo Civil.

DAUTIN
BLOCKCHAIN



Presidência da República Casa Civil
Subchefia para Assuntos Jurídicos
MEDIDA PROVISÓRIA 2.200-2
DE 24 DE AGOSTO DE 2001.



Handwritten signature or initials in blue ink.

FLS. 1256



DELTA SHOP DIST. DE PROD. HOSP. LTDA
Rua Gomercindo Pagnussat N° 150
Barão de Cotegipe – RS CEP: 99740 - 000
Cnpj: 19.316.524/0001 – 14 Insc. Est: 170/ 0009114
Fone: (54) 3523-1104 (54)99175-0477 (54)98404-9474
E-mail: licitacao@deltashoprs.com.br
Skype: deltahospitalar

DECLARAÇÃO DE IDONEIDADE

A empresa Delta Shop - Distribuidora De Produtos Hospitalares Ltda, com CNPJ nº 19.316.524/0001-14, localizada na Rua Gomercindo Pagnussat, nº 150, Bairro Floresta, na cidade de Barão de Cotegipe – RS, neste ato representada por seu sócio, o Sr. Cassiano Tiago Chies, brasileiro, portador da Carteira de Identidade nº 6090008548 SJS/II RS, inscrito no CPF nº 007.466.120-52 , no uso de suas atribuições legais, vem por meio deste declarar que;

Não fomos declarados inidôneos por nenhum órgão do poder público em qualquer de suas esferas e que nossa empresa não foi apenada com rescisão de contrato, quer por deficiência dos serviços prestados, quer por outro motivo igualmente grave, no transcorrer dos últimos cinco anos.

Todas as informações trazidas neste documento são verdadeiras, estando ciente de todas as consequências que podem acontecer por informar dados falsos, inclusive as consequências que tal ato ocasionaria no âmbito penal.

Barão de Cotegipe, 30 de junho de 2023.

CASSIANO TIAGO
CHIES:00746612052

Assinado de forma digital por
CASSIANO TIAGO CHIES:00746612052
Dados: 2023.06.29 17:53:29 -03'00'

Cassiano Tiago Chies
Sócio – Gerente
CPF: 007.466.120-52
RG: 6090008548



v3.0 - DAUTIN Blockchain Documentos Digitais e Serviços Ltda EPP certifica em 30/06/2023 15:44:07 que o documento de hash (SHA-256) b2c77e4faffc399088d2e95e9aa74386d40e0032a9a2faf2c0026fd35c1dd136 foi validado em 30/06/2023 13:49:48 através da transação blockchain 0xe885694c4c61a26ba3b134e1b821937058c3d1f6277567c21650ddc504f41b84 e pode ser verificado em <https://www.dautin.com/FileCheck> (NID: 145763)



Rua XV de Novembro, 64 - Sala 21
Edifício Pedro Francisco Vargas
Centro, Itajaí - Santa Catarina
(47) 3514-7599 | (47) 99748-2223
www.dautin.com | dautin@dautin.com



CERTIFICADO DE PROVA DE AUTENTICIDADE ELETRÔNICA

A DAUTIN BLOCKCHAIN DOCUMENTOS DIGITAIS E SERVIÇOS LTDA, especificada neste ato apenas como **Dautin Blockchain Co.** CERTIFICA para os devidos fins de direito que, o arquivo digital especificado com o tipo documental **Autenticação** e representado pela função hash criptográfica conhecida como SHA-256, de código **b2c77e4faffc399088d2e95e9aa74386d40e0032a9a2faf2c0026fd35c1dd136** foi autenticado de acordo com as Legislações e normas vigentes¹ através da rede blockchain Ethereum Classic, sob o identificador único denominado NID **145763** dentro do sistema.

A autenticação eletrônica do documento intitulado "**DECLARAÇÃO DE IDONEIDADE**", cujo assunto é descrito como "**DECLARAÇÃO DE IDONEIDADE**", faz prova de que em **30/06/2023 13:49:20**, o responsável **Delta Shop - Distribuidora de Produtos Hospitalares Ltda (19.316.524/0001-14)** tinha posse do arquivo com as mesmas características que foram reproduzidas na prova de autenticidade, sendo de Delta Shop - Distribuidora de Produtos Hospitalares Ltda a responsabilidade, única e exclusiva, pela idoneidade do documento apresentado a DAUTIN Blockchain Co.

Este CERTIFICADO foi emitido em **30/06/2023 13:50:33** através do sistema de autenticação eletrônica da empresa DAUTIN Blockchain Co. de acordo com o Art. 10, § 2º da MP 2200-2/2001, Art. 107 do Código Civil e Art. 411, em seus §§ 2º e 3º do Código de Processo Civil, estando dessa maneira de acordo para o cumprimento do Decreto 10278/2020.

Para mais informações sobre a operação acesse o site <https://www.dautin.com> e informe o código da transação blockchain **0xe885694c4c61a26ba3b134e1b821937058c3d1f6277567c21650ddc504f41b84**. Também é possível acessar a consulta através da rede blockchain em <https://blockscout.com/etc/mainnet/>

¹ Legislação Vigente: Medida Provisória nº 2200-2/2001, Código Civil e Código de Processo Civil.

DAUTIN
BLOCKCHAIN



Presidência da República Casa Civil
Subchefia para Assuntos Jurídicos
MEDIDA PROVISÓRIA 2.200-2
DE 24 DE AGOSTO DE 2001.



El
M



DELTA SHOP DIST. DE PROD. HOSP. LTDA
 Rua Gomercindo Pagnussat N° 150
 Barão de Cotegipe – RS CEP: 99740 - 000
 Cnpj: 19.316.524/0001 – 14 Insc. Est: 170/ 0009114
 Fone: (54) 3523-1104 (54)99175-0477 (54)98404-9474
 E-mail: licitacao@deltashoprs.com.br
 Skype: deltahospitalar

DECLARAÇÃO DE MENOR

A empresa Delta Shop - Distribuidora De Produtos Hospitalares Ltda, com CNPJ nº 19.316.524/0001-14, localizada na Rua Gomercindo Pagnussat, nº 150, Bairro Floresta, na cidade de Barão de Cotegipe – RS, neste ato representada por seu sócio, o Sr. Cassiano Tiago Chies, brasileiro, portador da Carteira de Identidade nº 6090008548 SJS/II RS, inscrito no CPF nº 007.466.120-52, no uso de suas atribuições legais, vem por meio deste declarar que;

Atendemos ao inciso V, do artigo 27, da lei n. 8666, de 21 de junho de 1993, acrescido pela Lei Federal nº. 9.854, de 27 de outubro de 1999, que se refere ao inciso XXXIII, do artigo 7º da Constituição Federal, de que não possuímos em nosso quadro de empregados, trabalhadores menores de dezoito anos realizando trabalhos noturno, perigosos e insalubres, e de menores de dezesseis anos trabalhando em qualquer tipo de função, salvo na condição de aprendiz, a partir dos quatorze anos. Declaramos também que essa empresa cumpre com as normas referentes à saúde e a segurança no trabalho de nossos empregados, a teor do que estabelece a Lei Estadual 10.732/98 e a Lei Nº 9.854/99 e o inciso V do artigo 13 do decreto N/ 3.555/2000 e ainda que atendemos plenamente ao decreto Nº 2398 de 20 Dezembro de 1999 que dispõe sobre a Política Nacional Para Integração Da Pessoa Portadora de Deficiência;

Todas as informações trazidas neste documento são verdadeiras, estando ciente de todas as consequências que podem acontecer por informar dados falsos, inclusive as consequências que tal ato ocasionaria no âmbito penal.

Barão de Cotegipe, 04 de maio de 2023.

CASSIANO TIAGO
 CHIES:00746612052

Assinado de forma digital por
 CASSIANO TIAGO CHIES:00746612052
 Dados: 2023.05.03 18:02:13 -03'00'

Cassiano Tiago Chies
 Sócio – Gerente
 CPF: 007.466.120-52
 RG: 6090008548



Handwritten signature and initials.

Rua XV de Novembro, 64 - Sala 21
Edifício Pedro Francisco Vargas
Centro, Itajaí - Santa Catarina
(47) 3514-7599 | (47) 99748-2223
www.dautin.com | dautin@dautin.com



CERTIFICADO DE PROVA DE AUTENTICIDADE ELETRÔNICA

A DAUTIN BLOCKCHAIN DOCUMENTOS DIGITAIS E SERVIÇOS LTDA, especificada neste ato apenas como **Dautin Blockchain Co.** CERTIFICA para os devidos fins de direito que, o arquivo digital especificado com o tipo documental **Autenticação** e representado pela função hash criptográfica conhecida como SHA-256, de código **2764a29b2e3ebe630c73d102a7eb9e6ea3e2ab4af24939dd04b1c912467b27af** foi autenticado de acordo com as Legislações e normas vigentes¹ através da rede blockchain Ethereum Classic, sob o identificador único denominado NID **133702** dentro do sistema.

A autenticação eletrônica do documento intitulado "**DECLARAÇÃO DE MENOR**", cujo assunto é descrito como "**DECLARAÇÃO DE MENOR**", faz prova de que em **05/05/2023 11:49:20**, o responsável **Delta Shop - Distribuidora de Produtos Hospitalares Ltda (19.316.524/0001-14)** tinha posse do arquivo com as mesmas características que foram reproduzidas na prova de autenticidade, sendo de Delta Shop - Distribuidora de Produtos Hospitalares Ltda a responsabilidade, única e exclusiva, pela idoneidade do documento apresentado a DAUTIN Blockchain Co.

Este CERTIFICADO foi emitido em **05/05/2023 12:10:22** através do sistema de autenticação eletrônica da empresa DAUTIN Blockchain Co. de acordo com o Art. 10, § 2º da MP 2200-2/2001, Art. 107 do Código Civil e Art. 411, em seus §§ 2º e 3º do Código de Processo Civil, estando dessa maneira de acordo para o cumprimento do Decreto 10278/2020.

Para mais informações sobre a operação acesse o site <https://www.dautin.com> e informe o código da transação blockchain **0xe99a236f0071114939c7da21de63df234ce67287e46adc9caac5c5e63c7fec00**. Também é possível acessar a consulta através da rede blockchain em <https://blockscout.com/etc/mainnet/>

¹ Legislação Vigente: Medida Provisória nº 2200-2/2001, Código Civil e Código de Processo Civil.

DAUTIN
BLOCKCHAIN



Presidência da República Casa Civil
Subchefia para Assuntos Jurídicos
MEDIDA PROVISÓRIA 2.200-2
DE 24 DE AGOSTO DE 2001.



Handwritten signature and initials in blue ink.

FLS. 3260



DELTA SHOP DIST. DE PROD. HOSP. LTDA
Rua Gomercindo Pagnussat N° 150
Barão de Cotegipe – RS CEP: 99740 - 000
Cnpj: 19.316.524/0001 – 14 Insc. Est: 170/ 0009114
Fone: (54) 3523-1104 (54)99175-0477 (54)98404-9474
E-mail: licitacao@deltashoprs.com.br
Skype: deltahospitalar

DECLARAÇÃO DE OBRIGAÇÕES

A empresa Delta Shop - Distribuidora De Produtos Hospitalares Ltda, com CNPJ nº 19.316.524/0001-14, localizada na Rua Gomercindo Pagnussat, nº 150, Bairro Floresta, na cidade de Barão de Cotegipe – RS, neste ato representada por seu sócio, o Sr. Cassiano Tiago Chies, brasileiro, portador da Carteira de Identidade nº 6090008548 SJS/II RS, inscrito no CPF nº 007.466.120-52 , no uso de suas atribuições legais, vem por meio deste declarar que:

Se comprometemos a manter, durante todo o período de vigência do presente contrato, em compatibilidade com as obrigações assumidas, todas as condições de habilitação e qualificação exigidas nesta licitação, expressamente, sob as penalidades descritas no art. 299 do Código Penal e das cláusulas do contrato deste edital, de que terá a disponibilidade do produto, caso venha a vencer o certame, para realizar a entrega no prazo previsto.

Todas as informações trazidas neste documento são verdadeiras, estando ciente de todas as consequências que podem acontecer por informar dados falsos, inclusive as consequências que tal ato ocasionaria no âmbito penal.

Barão de Cotegipe, 30 de junho de 2023.

CASSIANO TIAGO
CHIES:00746612052

Assinado de forma digital por
CASSIANO TIAGO CHIES:00746612052
Dados: 2023.06.29 17:51:36 -03'00'

Cassiano Tiago Chies
Sócio – Gerente
CPF: 007.466.120-52
RG: 6090008548



v3.0 - DAUTIN Blockchain Documentos Digitais e Serviços Ltda EPP certifica em 30/06/2023 15:42:09 que o documento de hash (SHA-256) 5b341533ed4c3586f96866bad99b1ee3f9aa41aff4f39b4dbfd28b32d08f1dd7 foi validado em 30/06/2023 13:55:39 através da transação blockchain 0xf960ba29f387130f1d7dfd019ebc4938450761a84ea6650db252b3bb67bbb8bc e pode ser verificado em <https://www.dautin.com/FileCheck> (NID: 145767)



Handwritten signature and initials in blue ink.

18 1264

Rua XV de Novembro, 64 - Sala 21
Edifício Pedro Francisco Vargas
Centro, Itajaí - Santa Catarina
(47) 3514-7599 | (47) 99748-2223
www.dautin.com | dautin@dautin.com



CERTIFICADO DE PROVA DE AUTENTICIDADE ELETRÔNICA

A DAUTIN BLOCKCHAIN DOCUMENTOS DIGITAIS E SERVIÇOS LTDA, especificada neste ato apenas como **Dautin Blockchain Co.** CERTIFICA para os devidos fins de direito que, o arquivo digital especificado com o tipo documental **Autenticação** e representado pela função hash criptográfica conhecida como SHA-256, de código **5b341533ed4c3586f96866bad99b1ee3f9aa41aff4f39b4dbfd28b32d08f1dd7** foi autenticado de acordo com as Legislações e normas vigentes¹ através da rede blockchain Ethereum Classic, sob o identificador único denominado NID **145767** dentro do sistema.

A autenticação eletrônica do documento intitulado "**DECLARAÇÃO DE OBRIGAÇÕES**", cujo assunto é descrito como "**DECLARAÇÃO DE OBRIGAÇÕES**", faz prova de que em **30/06/2023 13:54:47**, o responsável **Delta Shop - Distribuidora de Produtos Hospitalares Ltda (19.316.524/0001-14)** tinha posse do arquivo com as mesmas características que foram reproduzidas na prova de autenticidade, sendo de Delta Shop - Distribuidora de Produtos Hospitalares Ltda a responsabilidade, única e exclusiva, pela idoneidade do documento apresentado a DAUTIN Blockchain Co.

Este CERTIFICADO foi emitido em **30/06/2023 14:10:33** através do sistema de autenticação eletrônica da empresa DAUTIN Blockchain Co. de acordo com o Art. 10, § 2º da MP 2200-2/2001, Art. 107 do Código Civil e Art. 411, em seus §§ 2º e 3º do Código de Processo Civil, estando dessa maneira de acordo para o cumprimento do Decreto 10278/2020.

Para mais informações sobre a operação acesse o site <https://www.dautin.com> e informe o código da transação blockchain **0xf960ba29f387130f1d7ddf019ebc4938450761a84ea6650db252b3bb67bbb8bc**. Também é possível acessar a consulta através da rede blockchain em <https://blockscout.com/etc/mainnet/>

¹ Legislação Vigente: Medida Provisória nº 2200-2/2001, Código Civil e Código de Processo Civil.



Presidência da República Casa Civil
Subchefia para Assuntos Jurídicos
MEDIDA PROVISÓRIA 2.200-2
DE 24 DE AGOSTO DE 2001.

Handwritten signature or initials in blue ink.

A PREFEITURA MUNICIPAL DE SANTA MARIA DO OESTE

PARANÁ

EDITAL DE PREGÃO ELETRÔNICO Nº 054/2023

ABERTURA DIA 28-08-2023

HORÁRIO 09:00 HORAS

**VALIDADE DA PROPOSTA É DE 60 (SESSENTA) DIAS, A CONTAR DA DATA DE
SUA APRESENTAÇÃO.**

CONCORDAMOS COM TODAS AS NORMAS DO EDITAL

TODOS EQUIPAMENTOS POSSUEM GARANTIA MINIMA DE 12 MESES

PRAZO DE ENTREGA CONFORME SOLICITADO EM EDITAL

DADOS BANCÁRIOS:			
Banco	BRASIL		
Agencia	132-5		
Conta Corrente	724-2		
DADOS DA EMPRESA PARA FORMULAÇÃO DE CONTRATO:			
Empresa	DELTA SHOP DISTRIBUIDORA DE PRODUTOS HOSPITALARES LTDA		
CNPJ:	19.316.524/0001-14	Insc. Estadual:	1700009114
Endereço	RUA GOMERCINDO PAGNUSSAT, Nº 150, BAIRRO CENTRO, CEP: 99740-000, BARÃO DE COTEGIPE, RIO GRANDE DO SUL		
E-mail:	licitacao@deltashoprs.com.br		
RESPONSÁVEL PELA ASSINATURA DO CONTRATO			
Nome do Signatário	CASSIANO TIAGO CHIES		
Função	SÓCIO DIRETOR		
Estado civil	SOLTEIRO	Nacionalidade	BRASILEIRA
Identidade	6090008548	CPF	007.466.120-52
Residência:	RUA GOMERCINDO PAGNUSSAT, Nº 100, BAIRRO CENTRO, CEP: 99740-000, BARÃO DE COTEGIPE, RIO GRANDE DO SUL		
DADOS PARA PEDIDO DE MERCADORIA			
Nome do Signatário	DOUGLAS ERNESTO TALGATTI		
Função	SÓCIO DIRETOR		
Telefones	(54) 3523-1104 (whatsapp) (54) 99175 0477) (whatsapp)		
E-mail:	pedidos@deltashoprs.com.br		

BARÃO DE COTEGIPE – RS 28 DE AGOSTO DE 2023

Cassiano Tiago Chies
Sócio-Gerente
RG 6090008548
CPF 007.466.120-52

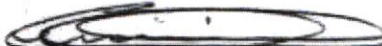
CASSIANO TIAGO CHIES
SÓCIO

RG: 6090008548
CPF: 007.466.120-52

Delta Shop-Distrib. de Prod. Hospitalares Ltda
CNPJ 19 316 524/0001-14 - I.E. 170/0009114
Rua Tancredo Neves, 55 - Sala 07
CEP 99740-000 Barão de Cotegipe-RS



MUNICIPIO DE SANTA MARIA DO OESTE
SANTA MARIA DO OESTE-PR

RESUMO DA PROPOSTA

PREGÃO ELETRÔNICO Nº 054/2023
Processo Administrativo Nº 097/2023
Tipo: AQUISIÇÃO
PREGOEIRO: MILICIO VICENTE STROHER
Data de Publicação: 11/08/2023 11:09:14

				TOTAL DO PROCESSO: 52.513,15
DELTA SHOP - DISTRIBUIDORA DE PRODUTOS HOSPITALARES LTDA		19.316.524/0001-14	52.513,15	
LOTE 27	Quant.: 1	Num: 048	Total: 990,00	
Item: 1	Unidade: UNIDADE	Marca: FLEXINOX	Modelo: 25x15x1	
Descrição: BANDEJA LISA EM AÇO INOXIDÁVEL Com dimensões 25x15x1 cm aproximadamente.				
Quantidade: 10	Val. Ref.: 99,19	Valor Unit.: 99,00	Total Item: 990,00	
LOTE 28	Quant.: 1	Num: 052	Total: 1.289,00	
Item: 1	Unidade: UNIDADE	Marca: FLEXINOX	Modelo: 25x15x5	
Descrição: BANDEJA LISA EM AÇO INOXIDÁVEL Com dimensões 25x15x5 cm aproximadamente.				
Quantidade: 10	Val. Ref.: 128,97	Valor Unit.: 128,90	Total Item: 1.289,00	
LOTE 50	Quant.: 1	Num: 090	Total: 795,50	
Item: 1	Unidade: UNIDADE	Marca: FLEXINOX	Modelo: AÇONOX	
Descrição: CUBARIN Cuba rim de inox 26x12cm 700ml				
Quantidade: 10	Val. Ref.: 79,58	Valor Unit.: 79,55	Total Item: 795,50	
LOTE 55	Quant.: 1	Num: 127	Total: 4.020,00	
Item: 1	Unidade: UNIDADE	Marca: CBMED	Modelo: P.A. MED	
Descrição: ESFIGMOMANÔMETRO ajuste: analógico, aneróide, tipo :de braço, faixa de operação: até 300 mmhg, material braçadeira :braçadeira em nylon, tipo fecho :fecho em velcro, tamanho: adulto obeso				
Quantidade: 40	Val. Ref.: 100,57	Valor Unit.: 100,50	Total Item: 4.020,00	
LOTE 76	Quant.: 1	Num: 146	Total: 2.485,00	
Item: 1	Unidade: UNIDADE	Marca: 2I	Modelo: BIOLOGICAL TEST	
Descrição: INDICADOR BIOLÓGICO TIPO: A VAPOR				
Quantidade: 700	Val. Ref.: 3,56	Valor Unit.: 3,55	Total Item: 2.485,00	
LOTE 77	Quant.: 1	Num: 061	Total: 1.200,00	
Item: 1	Unidade: UNIDADE	Marca: CLEAN UP	Modelo: BOWIE DICK	
Descrição: INDICADOR TIPO BOWIE DICK classe 2 – Bowie Dick teste – folha				
Quantidade: 120	Val. Ref.: 10,00	Valor Unit.: 10,00	Total Item: 1.200,00	
LOTE 98	Quant.: 1	Num: 139	Total: 6.972,00	
Item: 1	Unidade: UNIDADE	Marca: MIKATOS	Modelo: TK	

**MUNICIPIO DE SANTA MARIA DO OESTE
SANTA MARIA DO OESTE-PR**

Descrição: OTOSCÓPIO Funcionamento com 2 pilhas pequenas aa, com presilhas em aço inoxidável; cabeçote dotado de lente acrílica com zoom de 2,5 de aumento espéculos de 2 a 4 mm lâmpada de 2,5/500ma – tipo baioneta (alógena), com estojo. Otoscópio, tipo: clínico, características adicionais: com 10 espéculos reutilizáveis, estojo em nylon

Quantidade: 12 Val. Ref.: 581,34 Valor Unit.: 581,00 Total Item: 6.972,00

LOTE 99 Quant.: 1 Num: 074 **Total: 1.229,40**

Item: 1 Unidade: UNIDADE Marca: SHANGHAI BERRY Modelo: BM 1000

Descrição: OXÍMETRO DE DEDO PORTÁTIL adulto*

Quantidade: 12 Val. Ref.: 102,49 Valor Unit.: 102,45 Total Item: 1.229,40

LOTE 106 Quant.: 1 Num: 025 **Total: 18.345,00**

Item: 1 Unidade: UNIDADE Marca: TECNOPRINT Modelo: ECG

Descrição: PAPEL PARA ECG TERMOSENSÍVEL 215MMX30M*

Quantidade: 300 Val. Ref.: 61,19 Valor Unit.: 61,15 Total Item: 18.345,00

LOTE 108 Quant.: 1 Num: 041 **Total: 477,00**

Item: 1 Unidade: UNIDADE Marca: WELDON Modelo: RICHARDS

Descrição: PINÇA ANATÔMICA DENTE DE RATO Nº 16

Quantidade: 20 Val. Ref.: 23,87 Valor Unit.: 23,85 Total Item: 477,00

LOTE 109 Quant.: 1 Num: 096 **Total: 628,00**

Item: 1 Unidade: UNIDADE Marca: WELDON Modelo: RICHARDS

Descrição: PINÇA ANATÔMICA DENTE DE RATO Nº 18

Quantidade: 20 Val. Ref.: 31,42 Valor Unit.: 31,40 Total Item: 628,00

LOTE 110 Quant.: 1 Num: 087 **Total: 726,00**

Item: 1 Unidade: UNIDADE Marca: WELDON Modelo: RICHARDS

Descrição: PINÇA ANATÔMICA DENTE DE RATO Nº 20*

Quantidade: 20 Val. Ref.: 36,30 Valor Unit.: 36,30 Total Item: 726,00

LOTE 111 Quant.: 1 Num: 029 **Total: 303,75**

Item: 1 Unidade: UNIDADE Marca: WELDON Modelo: RICHARDS

Descrição: PINÇA ANATÔMICA DISSECÇÃO Nº 16

Quantidade: 15 Val. Ref.: 20,27 Valor Unit.: 20,25 Total Item: 303,75

LOTE 112 Quant.: 1 Num: 124 **Total: 412,50**

Item: 1 Unidade: UNIDADE Marca: WELDON Modelo: RICHARDS

Descrição: PINÇA ANATÔMICA DISSECÇÃO Nº 18

Quantidade: 15 Val. Ref.: 27,50 Valor Unit.: 27,50 Total Item: 412,50

LOTE 113 Quant.: 1 Num: 027 **Total: 2.082,00**

Item: 1 Unidade: UNIDADE Marca: WELDON Modelo: RICHARDS

Descrição: PINÇA ANATÔMICA DISSECÇÃO Nº 20

Quantidade: 15 Val. Ref.: 138,86 Valor Unit.: 138,80 Total Item: 2.082,00

LOTE 114 Quant.: 1 Num: 039 **Total: 731,25**

**MUNICÍPIO DE SANTA MARIA DO OESTE
SANTA MARIA DO OESTE-PR**

Item: 1	Unidade: UNIDADE	Marca: BAK INDUSTRIA	Modelo: 6B INVENT
Descrição: PINÇA KELLY Nº 16			
Quantidade: 15	Val. Ref.: 48,76	Valor Unit.: 48,75	Total Item: 731,25
LOTE 115	Quant.: 1	Num: 139	Total: 1.257,75
Item: 1	Unidade: UNIDADE	Marca: WELDON	Modelo: RICHARDS
Descrição: PINÇA KELLY Nº 18 - PORTA CURVA*			
Quantidade: 15	Val. Ref.: 83,87	Valor Unit.: 83,85	Total Item: 1.257,75
LOTE 117	Quant.: 1	Num: 080	Total: 540,00
Item: 1	Unidade: UNIDADE	Marca: BAK INDUSTRIA	Modelo: 6B INVENT
Descrição: PORTA AGULHA MAYO HEGAR 14CM Confeccionado em aço inoxidável; Com serrilha.			
Quantidade: 15	Val. Ref.: 36,09	Valor Unit.: 36,00	Total Item: 540,00
LOTE 118	Quant.: 1	Num: 113	Total: 746,25
Item: 1	Unidade: UNIDADE	Marca: BAK INDUSTRIA	Modelo: 6B INVENT
Descrição: PORTA AGULHA MAYO HEGAR 16CM Confeccionado em aço inoxidável; Com serrilha.			
Quantidade: 15	Val. Ref.: 49,75	Valor Unit.: 49,75	Total Item: 746,25
LOTE 119	Quant.: 1	Num: 127	Total: 957,75
Item: 1	Unidade: UNIDADE	Marca: WELDON	Modelo: RICHARDS
Descrição: PORTA AGULHA MAYO HEGAR 18CM Confeccionado em aço inoxidável; Com serrilha.			
Quantidade: 15	Val. Ref.: 63,87	Valor Unit.: 63,85	Total Item: 957,75
LOTE 179	Quant.: 1	Num: 057	Total: 3.228,00
Item: 1	Unidade: UNIDADE	Marca: UNITHY	Modelo: THU 200
Descrição: TERMOMÊTRO DE GELADEIRA *			
Quantidade: 30	Val. Ref.: 107,64	Valor Unit.: 107,60	Total Item: 3.228,00
LOTE 181	Quant.: 1	Num: 042	Total: 700,00
Item: 1	Unidade: UNIDADE	Marca: BAK INDUSTRIA	Modelo: 6B INVENT
Descrição: TESOURA CIRÚRGICA Fabricada em aço inox Reta Fina/Romba 15cm			
Quantidade: 20	Val. Ref.: 35,01	Valor Unit.: 35,00	Total Item: 700,00
LOTE 182	Quant.: 1	Num: 034	Total: 1.602,00
Item: 1	Unidade: UNIDADE	Marca: BAK INDUSTRIA	Modelo: 6B INVENT
Descrição: TESOURA METZENBAUM 20 CM			
Quantidade: 20	Val. Ref.: 80,10	Valor Unit.: 80,10	Total Item: 1.602,00
LOTE 183	Quant.: 1	Num: 113	Total: 795,00
Item: 1	Unidade: UNIDADE	Marca: BAK INDUSTRIA	Modelo: 6B INVENT
Descrição: TESOURA SPENCER PARA RETIRADA DE PONTOS Fabricada em aço inox. Tamanhos: 9 cm. Modelo: Reta			
Quantidade: 15	Val. Ref.: 53,04	Valor Unit.: 53,00	Total Item: 795,00

Ao Órgão MUNICIPIO DE SANTA MARIA DO OESTE. Pregão Eletrônico N° 054/2023. Apresentamos nossa proposta de preços.

Item	Descrição	Unidade	Qty	R\$ Unitário	Valor Total
Lote: 27					
1	BANDEJA LISA EM AÇO INOXIDÁVEL COM DIMENSÕES 25X15X1 CM APROXIMADAMENTE. MARCA: FLEXINOX MODELO: 25X15X1	UNIDADE	10,00	52,98	529,80
Valor total do grupo:					529,80
Lote: 28					
1	BANDEJA LISA EM AÇO INOXIDÁVEL COM DIMENSÕES 25X15X5 CM APROXIMADAMENTE. MARCA: FLEXINOX MODELO: 25X15X5	UNIDADE	10,00	73,50	735,00
Valor total do grupo:					735,00
Lote: 115					
1	PINÇA KELLY N° 18 - PORTA CURVA* MARCA: WELDON MODELO: RICHARDS	UNIDADE	15,00	33,40	501,00
Valor total do grupo:					501,00
Lote: 119					
1	PORTA AGULHA MAYO HEGAR 18CM CONFECCIONADO EM AÇO INOXIDÁVEL; COM SERRILHA. MARCA: WELDON MODELO: RICHARDS	UNIDADE	15,00	31,47	472,05
Valor total do grupo:					472,05
Valor total da proposta:					2.237,85

O valor total dessa proposta é de R\$2.237,85 (dois mil e duzentos e trinta e sete reais e oitenta e cinco centavos).

Dados Comerciais:

Banco: 001 - Banco do Brasil

Conta: 8108-6

Agência: 724-2

RESPONSÁVEL PELA ASSINATURA DO CONTRATO

Nome do Signatário: CASSIANO TIAGO CHIES

Função: SÓCIO DIRETOR

Estado Civil: SOLTEIRO - Nacionalidade: BRASILEIRO

Identidade: 6090008548 - CPF: 007.466.120-52

Residência: RUA GOMERCINDO PAGNUSSAT, N° 100, BAIRRO CENTRO, BARÃO DE COTEGIPE, RIO GRANDE DO SUL, CEP: 99740-000

E-mail: licitacao@deltashoprs.com.br

DADOS PARA PEDIDO DE MERCADORIA

Nome do Signatário: DOUGLAS ERNESTO TALGATTI

Função: SÓCIO DIRETOR

Telefones (54) 3523-1104 (whatsapp) (54) 99175 0477 (whatsapp)

E-mail: pedidos@deltashoprs.com.br

Observações:

Validade da proposta: CONFORME EDITAL

Prazo de entrega: CONFORME EDITAL

Prazo para pagamento: CONFORME EDITAL

Prazo de garantia: CONFORME EDITAL

TODOS OS PRODUTOS SÃO DE PROCEDÊNCIA NACIONAL

CONCORDAMOS COM TODAS AS SOLICITAÇÕES DO EDITAL

Barão de Cotegipe, 28 de Agosto de 2023



DELTA SHOP - DISTRIBUIDORA DE PRODUTOS HOSPITALARES LTDA
CNPJ: 19.316.524/0001-14
RUA GOMERCIDNO PAGNUSSAT N° 150
BARÃO DE COTEGIPE - RS
CEP: 99.740-000

FLS 0267

Representante Legal

CASSIANO TIAGO
CHIES:00746612052

Assinado de forma digital por
CASSIANO TIAGO CHIES:00746612052
Dados: 2023.08.28 17:20:46 -03'00'

CASSIANO TIAGO CHIES

RG:6090008548

CPF:007.466.120-52

V P – MEDICAMENTOS LTDA
SEGUNDA ALTERAÇÃO E CONSOLIDAÇÃO DE CONTRATO SOCIAL
NIRE – 41210345768
CNPJ – 73.318.693/0001-39

IRINEU DA SILVA, brasileiro, casado sob regime de comunhão universal, nascido em 30/09/1947, empresário, portador da cédula de Identidade Civil RG sob n.º 6.536.840 SSP/MG e CPF n.º 898.698.506-34, residente e domiciliado na cidade de Ivaiporã – Estado do Paraná, Rua Sertanópolis, n.º 360 – Centro – CEP 86.870-000. Sócios componentes da sociedade que gira sob o nome empresarial de **V P – MEDICAMENTOS LTDA** na cidade de Ivaiporã – Estado do Paraná, na Avenida Brasil, n.º 187 – Centro — CEP 86.870-000, com contrato social arquivado na Junta Comercial do Paraná, sob n.º 41210345768 em data de 27/10/2021 e inscrita no CNPJ n.º 73.318.693/0001-39, resolve modificar o primitivo contrato pelo presente instrumento de alteração e consolidação contratual:

CLÁUSULA PRIMEIRA

A atividade comercial que era Comércio atacadista de produtos farmacêuticos e material médico cirúrgico, hospitalares, equipamentos hospitalares e laboratoriais; Comércio atacadista de produtos, equipamentos, móveis e materiais odontológicos, médicos, cirúrgicos, hospitalares, fisioterápicos, ortopédicos, órteses, próteses laboratoriais, oftalmológicas, auditivas, farmacêuticos, químicos, cosméticos, perfumarias, eletrodomésticos, higiene pessoal, limpeza, saneantes e armarinhos, objetos e equipamentos pessoais, domésticos e aluguel de equipamentos científicos, médico e hospitalares, utensílios, aparelhos de uso doméstico e pessoal, máquinas e equipamentos para escritório e material médico hospitalar; Transporte rodoviário de cargas intermunicipal, interestadual e internacional; Preparação de documentos e serviços especializados de apoio administrativo; Seleção e agenciamento de mão de obra; Fornecimento e gestão de recursos humanos para terceiros; Locação de mão de obra temporária e Armazenamento de produtos em geral por conta de terceiros passa a ser Comércio atacadista de produtos farmacêuticos e material médico cirúrgico, hospitalares, equipamentos hospitalares e laboratoriais; Comércio atacadista de produtos, equipamentos, móveis e materiais odontológicos, médicos, cirúrgicos, hospitalares, fisioterápicos, ortopédicos, órteses, próteses laboratoriais, oftalmológicas, auditivas, farmacêuticos, químicos, cosméticos, perfumarias, eletrodomésticos, higiene pessoal, limpeza, saneantes e armarinhos, objetos e equipamentos pessoais, domésticos e aluguel de equipamentos científicos, médico e hospitalares, utensílios, aparelhos de uso doméstico e pessoal, máquinas e equipamentos para escritório e material médico hospitalar; Transporte rodoviário de cargas intermunicipal, interestadual e internacional; Preparação de documentos e serviços especializados de apoio administrativo; Seleção e agenciamento de mão de obra e Armazenamento de produtos em geral por conta de terceiros.

CLÁUSULA SEGUNDA

A vista da modificação ora ajustada e em consonância com o que determina o art. 2.031 da Lei n.º 10.406/2002, os sócios RESOLVEM, por este instrumento, atualizar e consolidar o contrato social, tornando assim sem efeito, a partir desta data as cláusulas e condições contidas no contrato



2

V P – MEDICAMENTOS LTDA
SEGUNDA ALTERAÇÃO E CONSOLIDAÇÃO DE CONTRATO SOCIAL
NIRE – 41210345768
CNPJ – 73.318.693/0001-39

primitivo que, adequado às disposições da referida Lei n.º 10.406/2002 aplicáveis a este tipo societário, passa a ter a seguinte redação:

CONSOLIDAÇÃO DE CONTRATO SOCIAL
V P – MEDICAMENTOS LTDA
NIRE – 41210345768
CNPJ – 73.318.693/0001-39

IRINEU DA SILVA, brasileiro, casado sob regime de comunhão universal, nascido em 30/09/1947, empresário, portador da cédula de Identidade Civil RG sob n.º 6.536.840 SSP/MG e CPF n.º 898.698.506-34, residente e domiciliado na cidade de Ivaiporã – Estado do Paraná, Rua Sertanópolis, n.º 360 – Centro – CEP 86.870-000. Sócios componentes da sociedade que gira sob o nome empresarial de **V P – MEDICAMENTOS LTDA** na cidade de Ivaiporã – Estado do Paraná, na Avenida Brasil, n.º 187 – Centro — CEP 86.870-000, com contrato social arquivado na Junta Comercial do Paraná, sob n.º 41210345768 em data de 27/10/2021 e inscrita no CNPJ n.º 73.318.693/0001-39.

1ª A sociedade gira sob o nome empresarial **V P – MEDICAMENTOS LTDA** na cidade de Ivaiporã – Estado do Paraná, na Avenida Brasil, n.º 187 – Centro — CEP 86.870-000.

2ª O objeto social da empresa é Comércio atacadista de produtos farmacêuticos e material médico cirúrgico, hospitalares, equipamentos hospitalares e laboratoriais; Comércio atacadista de produtos, equipamentos, móveis e materiais odontológicos, médicos, cirúrgicos, hospitalares, fisioterápicos, ortopédicos, órteses, próteses laboratoriais, oftalmológicas, auditivas, farmacêuticos, químicos, cosméticos, perfumarias, eletrodomésticos, higiene pessoal, limpeza, saneantes e armarinhos, objetos e equipamentos pessoais, domésticos e aluguel de equipamentos científicos, médico e hospitalares, utensílios, aparelhos de uso doméstico e pessoal, máquinas e equipamentos para escritório e material médico hospitalar; Transporte rodoviário de cargas intermunicipal, interestadual e internacional; Preparação de documentos e serviços especializados de apoio administrativo; Seleção e agenciamento de mão de obra e Armazenamento de produtos em geral por conta de terceiros.

3ª O capital social é de R\$ 800.000,00 (Oitocentos mil reais) divididos em 800.000 (Oitocentas mil) quotas de valor nominal R\$ 1,00 (hum real), integralizadas em moeda corrente do País, pelos sócios:

SOCIO	QUOTAS	R\$
IRINEU DA SILVA	800.000	800.000,00
TOTAL	800.000	800.000,00

Ed
m

3

V P – MEDICAMENTOS LTDA
SEGUNDA ALTERAÇÃO E CONSOLIDAÇÃO DE CONTRATO SOCIAL
NIRE – 41210345768
CNPJ – 73.318.693/0001-39

4ª A sociedade iniciou suas atividades em 01 de Setembro de 1993 e seu prazo de duração é indeterminado.

5ª As quotas são indivisíveis e não poderão ser cedidas ou transferidas a terceiros sem o consentimento do outro sócio, a quem fica assegurado, em igualdade de condições e preço direito de preferência para a sua aquisição se postas à venda, formalizando, se realizada a cessão delas, a alteração contratual pertinente.

6ª A responsabilidade de cada sócio é restrita ao valor de suas quotas, mas todos respondem solidariamente pela integralização do capital social.

7ª A administração da sociedade caberá a **IRINEU DA SILVA** com os poderes e atribuições de administrador, autorizado o uso individual do nome empresarial, vedado, no entanto, em atividades estranhas ao interesse social ou assumir obrigações seja em favor de qualquer dos quotistas ou de terceiros, bem como onerar ou alienar bens imóveis da sociedade, sem autorização do outro sócio.

Parágrafo Primeiro: Faculta-se aos administradores, atuando sempre isoladamente, constituir, em nome da sociedade, procuradores para o período determinado, devendo o instrumento de mandato especificar os atos e operações a serem praticados.

Parágrafo Segundo: Poderão ser designados não sócios, obedecendo ao disposto do Artigo 1061 da Lei nº. 10.406/2002, ou seja, a designação deles dependerá da unanimidade dos sócios, enquanto o capital social não estiver integralizado, e dois terços, no mínimo, após a integralização.

8ª Ao término de cada exercício social, em 31 de dezembro, os administradores prestarão contas justificadas de sua administração, procedendo à elaboração do inventário, do balanço patrimonial e do balanço de resultado econômico, cabendo aos sócios, na proporção de suas quotas, os lucros ou perdas apuradas.

9ª Nos quatro meses seguintes ao término do exercício social, os sócios deliberarão sobre as contas e designarão administradores quando for o caso.

10ª A sociedade poderá a qualquer tempo, abrir ou fechar filial ou outra dependência, mediante alteração contratual assinada por todos os sócios.

11ª O sócio poderá, de comum acordo, fixar uma retirada mensal, a título de "pro labore", observadas as disposições regulamentares pertinentes.

12ª Falecendo ou interditado qualquer sócio, a sociedade continuará suas atividades com os herdeiros, sucessores e o incapaz. Não sendo possível ou inexistindo interesse destes ou dos sócios remanescentes, o valor de seus haveres será apurado e liquidado com base na situação patrimonial da sociedade, à data da resolução, verificada em balanço especialmente levantado.

FLS. 0271

4

V P – MEDICAMENTOS LTDA
SEGUNDA ALTERAÇÃO E CONSOLIDAÇÃO DE CONTRATO SOCIAL
NIRE – 41210345768
CNPJ – 73.318.693/0001-39

Parágrafo único - O mesmo procedimento será adotado em outros casos em que a sociedade se resolva em relação a seu sócio.

13ª O Administrador declara sob as penas da lei, de que não está impedido de exercer a administração da sociedade, por lei especial, ou em virtude de condenação criminal, ou por se encontrarem sob os efeitos dela, a pena que vede, ainda que temporariamente, o acesso a cargos públicos; ou por crime falimentar, de prevaricação, peita ou suborno, concussão, peculato, ou contra a economia popular, contra o sistema financeiro nacional, contra normas de defesa da concorrência, contra as relações de consumo, fé pública, ou a propriedade.

14ª O sócio declara sob as penas da Lei que se enquadra na situação de MICROEMPRESA nos termos da Lei Complementar n.º 123 de 14 de dezembro de 2006.

15ª Fica eleito o foro de Ivaiporã – Estado do Paraná para o exercício e o cumprimento dos direitos e obrigações resultantes deste contrato.

E por estar justo e contratado, lavra, data e assina o presente instrumento particular de alteração contratual em via única, obrigando-se fielmente por si e seus herdeiros a cumpri-lo em todos os seus termos.

Ivaiporã - Paraná, 31 de Janeiro de 2023.

IRINEU DA SILVA

m



ASSINATURA ELETRÔNICA

Certificamos que o ato da empresa V P - MEDICAMENTOS LTDA consta assinado digitalmente por:

IDENTIFICAÇÃO DO(S) ASSINANTE(S)	
CPF/CNPJ	Nome
89869850634	IRINEU DA SILVA



CERTIFICO O REGISTRO EM 01/02/2023 09:10 SOB N° 20230711952.
PROTOCOLO: 230711952 DE 31/01/2023.
CÓDIGO DE VERIFICAÇÃO: 12301409840. CNPJ DA SEDE: 73318693000139.
NIRE: 41210345768. COM EFEITOS DO REGISTRO EM: 31/01/2023.
V P - MEDICAMENTOS LTDA

LEANDRO MARCOS RAYSEL BISCAIA
SECRETÁRIO-GERAL
www.empresafacil.pr.gov.br

A validade deste documento, se impresso, fica sujeito à comprovação de sua autenticidade nos respectivos portais, informando seus respectivos códigos de verificação.



REPÚBLICA FEDERATIVA DO BRASIL
CADASTRO NACIONAL DA PESSOA JURÍDICA

NÚMERO DE INSCRIÇÃO 73.318.693/0001-39 MATRIZ	COMPROVANTE DE INSCRIÇÃO E DE SITUAÇÃO CADASTRAL	DATA DE ABERTURA 02/09/1993
NOME EMPRESARIAL V P - MEDICAMENTOS LTDA		
TÍTULO DO ESTABELECIMENTO (NOME DE FANTASIA) NEW-MED HOSPITALAR E FARMACEUTICA	PORTE ME	
CÓDIGO E DESCRIÇÃO DA ATIVIDADE ECONÔMICA PRINCIPAL 46.44-3-01 - Comércio atacadista de medicamentos e drogas de uso humano		
CÓDIGO E DESCRIÇÃO DAS ATIVIDADES ECONÔMICAS SECUNDÁRIAS 46.45-1-01 - Comércio atacadista de instrumentos e materiais para uso médico, cirúrgico, hospitalar e de laboratórios 46.45-1-03 - Comércio atacadista de produtos odontológicos 46.46-0-01 - Comércio atacadista de cosméticos e produtos de perfumaria 46.49-4-08 - Comércio atacadista de produtos de higiene, limpeza e conservação domiciliar 46.64-8-00 - Comércio atacadista de máquinas, aparelhos e equipamentos para uso odonto-médico-hospitalar; partes e peças 49.30-2-02 - Transporte rodoviário de carga, exceto produtos perigosos e mudanças, intermunicipal, interestadual e internacional 52.11-7-99 - Depósitos de mercadorias para terceiros, exceto armazéns gerais e guarda-móveis 78.10-8-00 - Seleção e agenciamento de mão-de-obra 82.19-9-99 - Preparação de documentos e serviços especializados de apoio administrativo não especificados anteriormente		
CÓDIGO E DESCRIÇÃO DA NATUREZA JURÍDICA 206-2 - Sociedade Empresária Limitada		
LOGRADOURO AV BRASIL	NÚMERO 187	COMPLEMENTO *****
CEP 86.870-000	BAIRRO/DISTRITO CENTRO	MUNICÍPIO IVAIPORA
		UF PR
ENDEREÇO ELETRÔNICO FATURAMENTO.01@VPMEDICAMENTOS.COM.BR	TELEFONE (43) 3472-7928	
ENTE FEDERATIVO RESPONSÁVEL (EFR) *****		
SITUAÇÃO CADASTRAL ATIVA	DATA DA SITUAÇÃO CADASTRAL 03/11/2005	
MOTIVO DE SITUAÇÃO CADASTRAL		
SITUAÇÃO ESPECIAL *****	DATA DA SITUAÇÃO ESPECIAL *****	

Aprovado pela Instrução Normativa RFB nº 1.863, de 27 de dezembro de 2018.

Emitido no dia **07/07/2023** às **10:17:22** (data e hora de Brasília).

Página: 1/1

REPUBLICA FEDERATIVA DO BRASIL
 MINISTERIO DA INFRAESTRUTURA
 DEPARTAMENTO NACIONAL DE TRANSITO
 CARTEIRA NACIONAL DE HABILITACAO

PR

VALIDA EM TODO O TERRITORIO NACIONAL
 2182556402

IRINEU DA SILVA

DOC. IDENTIFIC. / ORG. EMISSOR / UF
 6536840 SES2 363

GR. DATA NASCIMENTO
 898.698.506-34 30/09/1947

FILIAÇÃO
 ANTONIO GERONIMO DA SILVA
 LAURELINA DE OLIVEIRA

PERMISSAO: [] ALC [] OUT. NAC [] D []

Nº REGISTRO VALOR DE VALIDADE (HABILITACAO)
 00861409547 11/02/2024 24/11/1976

PROIBIDO PLASTIFICAR
 2182556402

ASSINATURA DO PORTADOR
 IVALORA, PR DATA EMISSAO
 11/02/2021

ASSINATURA DO EMISSOR
 00117765906
 PR916977639

PARANÁ



v3.0 - DAUTIN Blockchain Documentos Digitais e Serviços Ltda EPP certifica em 03/03/2023 16:59:13 que o documento de hash (SHA-256) e9fbd19ebf6ecb5421ed8c1e540d29081a53da2369c8d0c944210f0eb0e08c38 foi validado em 03/03/2023 15:30:42 através da transação blockchain 0xcd408a7ea5b901afa0fc59cf61131d25b3cde506f04eae71fbb80e8c6450d6 e pode ser verificado em <https://www.dautin.com/FileCheck> (NID: 118452)



Handwritten signature

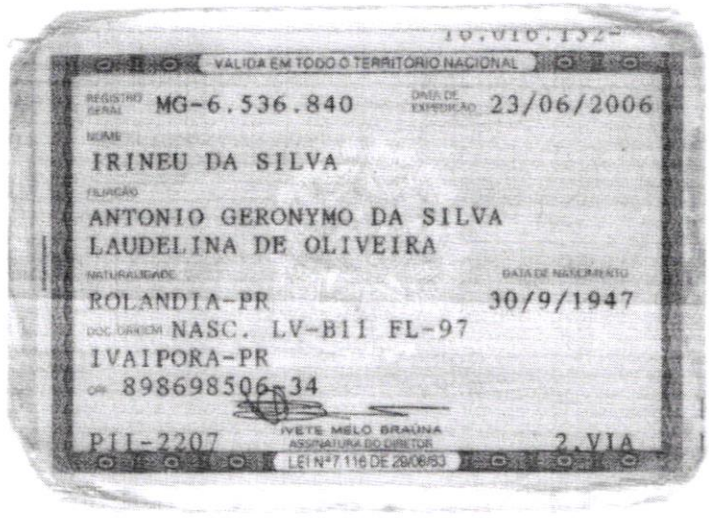

Handwritten signature or initials.



MINISTÉRIO DA FAZENDA
Secretaria da Receita Federal do Brasil
Procuradoria-Geral da Fazenda Nacional

FLS 1276

**CERTIDÃO POSITIVA COM EFEITOS DE NEGATIVA DE DÉBITOS RELATIVOS AOS TRIBUTOS
FEDERAIS E À DÍVIDA ATIVA DA UNIÃO**

Nome: **V P - MEDICAMENTOS LTDA**
CNPJ: **73.318.693/0001-39**

Ressalvado o direito de a Fazenda Nacional cobrar e inscrever quaisquer dívidas de responsabilidade do sujeito passivo acima identificado que vierem a ser apuradas, é certificado que:

1. constam débitos administrados pela Secretaria da Receita Federal do Brasil (RFB) com exigibilidade suspensa nos termos do art. 151 da Lei nº 5.172, de 25 de outubro de 1966 - Código Tributário Nacional (CTN), ou objeto de decisão judicial que determina sua desconsideração para fins de certificação da regularidade fiscal, ou ainda não vencidos; e
2. constam nos sistemas da Procuradoria-Geral da Fazenda Nacional (PGFN) débitos inscritos em Dívida Ativa da União (DAU) com exigibilidade suspensa nos termos do art. 151 do CTN, ou garantidos mediante bens ou direitos, ou com embargos da Fazenda Pública em processos de execução fiscal, ou objeto de decisão judicial que determina sua desconsideração para fins de certificação da regularidade fiscal.

Conforme disposto nos arts. 205 e 206 do CTN, este documento tem os mesmos efeitos da certidão negativa.

Esta certidão é válida para o estabelecimento matriz e suas filiais e, no caso de ente federativo, para todos os órgãos e fundos públicos da administração direta a ele vinculados. Refere-se à situação do sujeito passivo no âmbito da RFB e da PGFN e abrange inclusive as contribuições sociais previstas nas alíneas 'a' a 'd' do parágrafo único do art. 11 da Lei nº 8.212, de 24 de julho de 1991.

A aceitação desta certidão está condicionada à verificação de sua autenticidade na Internet, nos endereços <<http://rfb.gov.br>> ou <<http://www.pgfn.gov.br>>.

Certidão emitida gratuitamente com base na Portaria Conjunta RFB/PGFN nº 1.751, de 2/10/2014.
Emitida às 14:12:30 do dia 29/03/2023 <hora e data de Brasília>.
Válida até 25/09/2023.

Código de controle da certidão: **C098.C05E.C9E1.EDED**

Qualquer rasura ou emenda invalidará este documento.

[Assinatura manuscrita]



Estado do Paraná
Secretaria de Estado da Fazenda
Receita Estadual do Paraná

FLS. 1277

Certidão Negativa

de Débitos Tributários e de Dívida Ativa Estadual
Nº 030529165-00

Certidão fornecida para o CNPJ/MF: **73.318.693/0001-39**

Nome: **V P - MEDICAMENTOS LTDA**

Ressalvado o direito da Fazenda Pública Estadual inscrever e cobrar débitos ainda não registrados ou que venham a ser apurados, certificamos que, verificando os registros da Secretaria de Estado da Fazenda, constatamos não existir pendências em nome do contribuinte acima identificado, nesta data.

Obs.: Esta Certidão engloba todos os estabelecimentos da empresa e refere-se a débitos de natureza tributária e não tributária, bem como ao descumprimento de obrigações tributárias acessórias.

Válida até 16/09/2023 - Fornecimento Gratuito

A autenticidade desta certidão deverá ser confirmada via Internet
www.fazenda.pr.gov.br

[Handwritten signature]
m



PREFEITURA MUNICIPAL DE IVAIPORA
Estado do Paraná
SECRETARIA DE FAZENDA
DIRETORIA DE ARRECADAÇÃO E FISCALIZAÇÃO

FLS. 1278

Certidão Negativa de Débitos N° 7778 / 2023

CERTIFICAMOS, conforme requerido por VP MEDICAMENTOS LTDA, CPF/CNPJ n° 73.318.693/0001-39, para fins LICITAÇÃO, que **NÃO CONSTAM DÉBITOS RELATIVOS A TRIBUTOS MUNICIPAIS** (impostos, taxas, contribuição de melhoria e dívida ativa dos cadastros Mobiliários e Imobiliários), até a presente data em nome de V P MEDICAMENTOS - EIRELI, CPF/CNPJ n° 73.318.693/0001-39, situado(a) na cidade de Ivaiporã - PR.

Fica ressalvado o direito da Fazenda Pública Municipal cobrar débitos posteriormente apurados, mesmo referentes a períodos compreendidos nesta Certidão.

CÓDIGO DE AUTENTICIDADE 6150C14A595F189D8DF73ABEC1FDF10B

A PRESENTE CERTIDÃO TERÁ VALIDADE ATÉ 20/09/2023

FUNCIÓNÁRIO:WEB

Ivaiporã - PR, segunda-feira, 21 agosto

El
m

Voltar

Imprimir



Certificado de Regularidade do FGTS - CRF

Inscrição: 73.318.693/0001-39
Razão Social: V P MEDICAMENTOS LTDA
Endereço: AV BRASIL 187 / CENTRO / IVAIPORA / PR / 86870-000

A Caixa Econômica Federal, no uso da atribuição que lhe confere o Art. 7, da Lei 8.036, de 11 de maio de 1990, certifica que, nesta data, a empresa acima identificada encontra-se em situação regular perante o Fundo de Garantia do Tempo de Serviço - FGTS.

O presente Certificado não servirá de prova contra cobrança de quaisquer débitos referentes a contribuições e/ou encargos devidos, decorrentes das obrigações com o FGTS.

Validade: 12/08/2023 a 10/09/2023

Certificação Número: 2023081201573412452538

Informação obtida em 21/08/2023 10:35:23

A utilização deste Certificado para os fins previstos em Lei esta condicionada a verificação de autenticidade no site da Caixa:
www.caixa.gov.br



PODER JUDICIÁRIO
JUSTIÇA DO TRABALHO

CERTIDÃO NEGATIVA DE DÉBITOS TRABALHISTAS

Nome: V P - MEDICAMENTOS LTDA (MATRIZ E FILIAIS)
CNPJ: 73.318.693/0001-39
Certidão n°: 35620202/2023
Expedição: 18/07/2023, às 10:24:27
Validade: 14/01/2024 - 180 (cento e oitenta) dias, contados da data de sua expedição.

Certifica-se que **V P - MEDICAMENTOS LTDA (MATRIZ E FILIAIS)**, inscrito(a) no CNPJ sob o n° **73.318.693/0001-39**, **NÃO CONSTA** como inadimplente no Banco Nacional de Devedores Trabalhistas. Certidão emitida com base nos arts. 642-A e 883-A da Consolidação das Leis do Trabalho, acrescentados pelas Leis ns.º 12.440/2011 e 13.467/2017, e no Ato 01/2022 da CGJT, de 21 de janeiro de 2022. Os dados constantes desta Certidão são de responsabilidade dos Tribunais do Trabalho.

No caso de pessoa jurídica, a Certidão atesta a empresa em relação a todos os seus estabelecimentos, agências ou filiais.

A aceitação desta certidão condiciona-se à verificação de sua autenticidade no portal do Tribunal Superior do Trabalho na Internet (<http://www.tst.jus.br>).

Certidão emitida gratuitamente.

INFORMAÇÃO IMPORTANTE

Do Banco Nacional de Devedores Trabalhistas constam os dados necessários à identificação das pessoas naturais e jurídicas inadimplentes perante a Justiça do Trabalho quanto às obrigações estabelecidas em sentença condenatória transitada em julgado ou em acordos judiciais trabalhistas, inclusive no concernente aos recolhimentos previdenciários, a honorários, a custas, a emolumentos ou a recolhimentos determinados em lei; ou decorrentes de execução de acordos firmados perante o Ministério Público do Trabalho, Comissão de Conciliação Prévia ou demais títulos que, por disposição legal, contiver força executiva.

E
n

FLS. 251

REPÚBLICA FEDERATIVA DO BRASIL
ESTADO DO PARANÁ
COMARCA DE IVAIPORA

CARTORIO DISTRIBUIDOR E ANEXOS
AV. ITÁLIA, 20 - JARDIM EUROPA
IVAIPORA/PR - 86870-000

TITULAR
MARIA DAS GRACAS CORDEIRO CUSTODIO
JURAMENTADOS
SILVIA AKEMI MORI
THAYNARA CRISTINA SILVA

Certidão Negativa
Nº 1926

Certifico, a pedido de parte interessada, que revendo os livros e arquivos de distribuição de RECUPERAÇÃO EXTRAJUDICIAL sob minha guarda neste cartório (caso sendo a busca de MICROEMPREENDEDOR INDIVIDUAL e EMPRESÁRIO INDIVIDUAL abrange também a pessoa física e a certidão em nome de pessoa jurídica considera os processos referentes à matriz e às filiais), verifiquei NÃO CONSTAR nenhum registro em andamento contra:

VP MEDICAMENTOS LTDA

CNPJ 73.318.693/0001-39, estabelecida na Avenida Brasil, 187, centro, nesta cidade e Comarca, estado do Paraná, no período compreendido entre a presente data e os últimos 20 anos que a antecedem.

IVAIPORA/PR, 11 de Julho de 2023

THAYNARA CRISTINA SILVA



Certificação

MARIA DAS GRACAS
CORDEIRO
CUSTODIO:44298390934

Assinado de forma digital por
MARIA DAS GRACAS CORDEIRO
CUSTODIO:44298390934
Dados: 2023.07.11 13:55:12
-03'00'



SELO DE FISCALIZAÇÃO
SFDT2.9Cika.dWaKs
KWIDy.F613q
<https://selo.funarpem.com.br>



Handwritten signature and initials

FLS. 1282

REPÚBLICA FEDERATIVA DO BRASIL
ESTADO DO PARANÁ
COMARCA DE IVAIPORA

CARTORIO DISTRIBUIDOR E ANEXOS
AV. ITÁLIA, 20 - JARDIM EUROPA
IVAIPORA/PR - 86870-000

TITULAR
MARIA DAS GRACAS CORDEIRO CUSTODIO
JURAMENTADOS
SILVIA AKEMI MORI
THAYNARA CRISTINA SILVA

Certidão Negativa
Nº 1925

Certifico, a pedido de parte interessada, que revendo os livros e arquivos de distribuição de FALÊNCIA, CONCORDATA E RECUPERAÇÃO JUDICIAL sob minha guarda neste cartório (caso sendo a busca de MICROEMPREENDEDOR INDIVIDUAL e EMPRESÁRIO INDIVIDUAL abrange também a pessoa física e a certidão em nome de pessoa jurídica considera os processos referentes à matriz e às filiais), verifiquei NÃO CONSTAR nenhum registro em andamento contra:

VP MEDICAMENTOS LTDA

CNPJ 73.318.693/0001-39, estabelecida na Avenida Brasil, 187, centro, nesta cidade e Comarca, estado do Paraná, no período compreendido desde 30/08/1963, data de instalação deste cartório, até a presente data.

IVAIPORA/PR, 11 de Julho de 2023

THAYNARA CRISTINA SILVA



Certificação

MARIA DAS GRACAS
CORDEIRO
CUSTODIO:44298390934

Assinado de forma digital por
MARIA DAS GRACAS CORDEIRO
CUSTODIO:44298390934
Dados: 2023.07.11 13:54:57 -03'00'



Handwritten signature and initials

Rua XV de Novembro, 64 - Sala 21
Edifício Pedro Francisco Vargas
Centro, Itajaí - Santa Catarina
(47) 3514-7599 | (47) 99748-2223
www.dautin.com | dautin@dautin.com



CERTIFICADO DE PROVA DE AUTENTICIDADE ELETRÔNICA

A DAUTIN BLOCKCHAIN DOCUMENTOS DIGITAIS E SERVIÇOS LTDA, especificada neste ato apenas como **Dautin Blockchain Co.** CERTIFICA para os devidos fins de direito que, o arquivo digital especificado com o tipo documental **Autenticação** e representado pela função hash criptográfica conhecida como SHA-256, de código **d2074d24fed9c3316e145f149046cffe9ffd3e4f3392fb93609ca64f54a721f2** foi autenticado de acordo com as Legislações e normas vigentes¹ através da rede blockchain Ethereum Classic, sob o identificador único denominado NID **148129** dentro do sistema.

A autenticação eletrônica do documento intitulado "**FALENCIA 11-07-23 (EXTRAJUDICIAL)**", cujo assunto é descrito como "**FALENCIA 11-07-23 (EXTRAJUDICIAL)**", faz prova de que em **11/07/2023 14:15:18**, o responsável **Irineu da Silva (898.***.***-34)** tinha posse do arquivo com as mesmas características que foram reproduzidas na prova de autenticidade, sendo de Irineu da Silva a responsabilidade, única e exclusiva, pela idoneidade do documento apresentado a DAUTIN Blockchain Co.

Este CERTIFICADO foi emitido em **11/07/2023 15:10:06** através do sistema de autenticação eletrônica da empresa DAUTIN Blockchain Co. de acordo com o Art. 10, § 2º da MP 2200-2/2001, Art. 107 do Código Civil e Art. 411, em seus §§ 2º e 3º do Código de Processo Civil, estando dessa maneira de acordo para o cumprimento do Decreto 10278/2020.

Para mais informações sobre a operação acesse o site <https://www.dautin.com> e informe o código da transação blockchain **0x52b0b3e46c1ac1cd9dee4f2c3509c6cba90c9806e8acc0322a9be9837df94c0a**. Também é possível acessar a consulta através da rede blockchain em <https://blockscout.com/etc/mainnet/>

¹ Legislação Vigente: Medida Provisória nº 2200-2/2001, Código Civil e Código de Processo Civil.

DAUTIN
BLOCKCHAIN



Presidência da República Casa Civil
Subchefia para Assuntos Jurídicos
MEDIDA PROVISÓRIA 2.200-2
DE 24 DE AGOSTO DE 2001.



[Handwritten signature]

Rua XV de Novembro, 64 - Sala 21
Edifício Pedro Francisco Vargas
Centro, Itajaí - Santa Catarina
(47) 3514-7599 | (47) 99748-2223
www.dautin.com | dautin@dautin.com



CERTIFICADO DE PROVA DE AUTENTICIDADE ELETRÔNICA

A DAUTIN BLOCKCHAIN DOCUMENTOS DIGITAIS E SERVIÇOS LTDA, especificada neste ato apenas como **Dautin Blockchain Co.** CERTIFICA para os devidos fins de direito que, o arquivo digital especificado com o tipo documental **Autenticação** e representado pela função hash criptográfica conhecida como SHA-256, de código **59d36b51d2cb443685393cb98866557fce32933e71acfe6d290dad5502df8d98** foi autenticado de acordo com as Legislações e normas vigentes¹ através da rede blockchain Ethereum Classic, sob o identificador único denominado NID **148131** dentro do sistema.

A autenticação eletrônica do documento intitulado **"FALENCIA 11-07-23"**, cujo assunto é descrito como **"FALENCIA 11-07-23"**, faz prova de que em **11/07/2023 14:16:00**, o responsável **Irineu da Silva (898.***.***-34)** tinha posse do arquivo com as mesmas características que foram reproduzidas na prova de autenticidade, sendo de Irineu da Silva a responsabilidade, única e exclusiva, pela idoneidade do documento apresentado a DAUTIN Blockchain Co.

Este CERTIFICADO foi emitido em **11/07/2023 15:10:10** através do sistema de autenticação eletrônica da empresa DAUTIN Blockchain Co. de acordo com o Art. 10, § 2º da MP 2200-2/2001, Art. 107 do Código Civil e Art. 411, em seus §§ 2º e 3º do Código de Processo Civil, estando dessa maneira de acordo para o cumprimento do Decreto 10278/2020.

Para mais informações sobre a operação acesse o site <https://www.dautin.com> e informe o código da transação blockchain **0x3629eabb209156c472b0e900e13130c73e74284feb9555a4e6dfb1c460e513a**. Também é possível acessar a consulta através da rede blockchain em <https://blockscout.com/etc/mainnet/>

¹ Legislação Vigente: Medida Provisória nº 2200-2/2001, Código Civil e Código de Processo Civil.

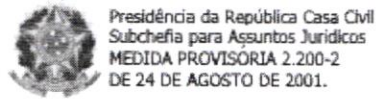

Handwritten signature and initials in blue ink.



Governo do Estado do Paraná
Secretaria de Estado da Indústria, Comércio e Serviços
Junta Comercial do Estado do Paraná



CERTIDÃO SIMPLIFICADA

Sistema Nacional de Registro de Empresas Mercantis - SINREM

Certificamos que as informações abaixo constam dos documentos arquivados nesta Junta Comercial e são vigentes na data da sua expedição.

Nome Empresarial: V P - MEDICAMENTOS LTDA NIRE: 41210345768 Natureza Jurídica: Sociedade Empresária Limitada			Protocolo: PRC2316749321		
NIRE (Sede) 41210345768	CNPJ 73.318.693/0001-39	Data de Ato Constitutivo 02/09/1993	Início de Atividade 01/09/1993		
Endereço Completo Avenida BRASIL, Nº 187, CENTRO - Ivaiporã/PR - CEP 86870-000					
Objeto Social COMERCIO ATACADISTA DE PRODUTOS FARMACEUTICOS E MATERIAL MEDICO CIRURGICO, HOSPITALARES, EQUIPAMENTOS HOSPITALARES E LABORATORIAIS COMERCIO ATACADISTA DE PRODUTOS, EQUIPAMENTOS, MOVEIS E MATERIAIS ODONTOLOGICOS, MEDICOS, CIRURGICOS, HOSPITALARES, FISIOTERAPICOS, ORTOPEDICOS, ORTESES, PROTESES LABORATORIAIS, OFTALMOLOGICAS, AUDITIVAS, FARMACEUTICOS, QUIMICOS, COSMETICOS, PERFUMARIAS, ELETRODOMESTICOS, HIGIENE PESSOAL, LIMPEZA, SANEANTES E ARMARINHOS, OBJETOS E EQUIPAMENTOS PESSOAIS, DOMESTICOS E ALUGUEL DE EQUIPAMENTOS CIENTIFICOS, MEDICO E HOSPITALARES, UTENSILIOS, APARELHOS DE USO DOMESTICO E PESSOAL, MAQUINAS E EQUIPAMENTOS PARA ESCRITORIO E MATERIAL MEDICO HOSPITALAR TRANSPORTE RODOVIARIO DE CARGAS INTERMUNICIPAL, INTERESTADUAL E INTERNACIONAL PREPARACAO DE DOCUMENTOS E SERVICOS ESPECIALIZADOS DE APOIO ADMINISTRATIVO SELECAO E AGENCIAMENTO DE MAO DE OBRA E ARMAZENAMENTO DE PRODUTOS EM GERAL POR CONTA DE TERCEIROS					
Capital Social R\$ 800.000,00 (oitocentos mil reais) Capital Integralizado R\$ 800.000,00 (oitocentos mil reais)		Porte ME (Microempresa)	Prazo de Duração Indeterminado		
Dados do Sócio					
Nome IRINEU DA SILVA	CPF/CNPJ 898.698.506-34	Participação no capital R\$ 800.000,00	Espécie de sócio Sócio	Administrador S	Término do mandato Indeterminado
Dados do Administrador					
Nome IRINEU DA SILVA		CPF 898.698.506-34	Término do mandato Indeterminado		
Último Arquivamento				Situação	
Data 01/02/2023	Número 20230711952	Ato/eventos 002 / 021 - ALTERACAO DE DADOS (EXCETO NOME EMPRESARIAL)		ATIVA Status SEM STATUS	

Esta certidão foi emitida automaticamente em 10/07/2023, às 16:05:35 (horário de Brasília).
Se impressa, verificar sua autenticidade no <https://www.empresafacil.pr.gov.br>, com o código QYGKOKLD.



PRC2316749321

LEANDRO MARCOS RAYSEL BISCAIA
Secretário(a) Geral



New-med

Hospitalar e Farmacêutica

FLS. 2286

Razão Social: V P – Medicamentos LTDA
CNPJ: 73.318.693/0001-39 Inscrição Estadual: 90.590.148-60
Av. Brasil, 187 – Centro – Ivaiporã-Pr - CEP: 86870-000 - Fone: (43) 3472-7928
Fax: (43) 3472-7675 e-mail: vpmedicamentos@hotmail.com

DECLARAÇÕES UNIFICADAS

PROPONENTE: VP MEDICAMENTOS LTDA
ENDEREÇO: AV. BRASIL 187 – CENTRO – IVAIPORÃ-PR
CNPJ/MF: 73318693/0001-39
FONE/FAX: (43) 3472-7675

Declaramos para os fins de direito, na qualidade de proponente do procedimento licitatório instaurado pela Prefeitura do Município de Santa Maria do Oeste - PR, que:

- a) Não fomos declarados inidôneos para licitar ou contratar com o Poder Público, em qualquer de suas esferas.
- b) Cumprimos plenamente os requisitos de habilitação exigidos no respectivo edital de licitação.
- c) Na forma e sob as penas impostas pela Lei nº 8.666/93, de 21 de junho de 1993 e demais legislação pertinente, que, nos termos do § 6º do artigo 27 da Lei nº 6.544, de 22 de novembro de 1989, encontra-se em situação regular perante o Ministério do Trabalho, no que se refere à observância do disposto no inciso XXXIII do artigo 7º da Constituição Federal.
- d) Não possuímos pessoas em nosso quadro societário (contrato social, estatuto social), impedidas de contratar com o Município de Santa Maria do Oeste -PR nos termos do artigo 9º, § 3º da Lei nº 8.666/93 e PREJULGADO nº 9 do Tribunal de Contas do Estado do Paraná.
- e) Estamos sob o regime de microempresa ou empresa de pequeno porte, para efeito do disposto na Lei Complementar 123, de 14 de dezembro de 2006.
SIM (X) NÃO ()

Ivaiporã, 24 de agosto de 2023.

IRINEU DA
SILVA:898698506
34

Assinado de forma digital por
IRINEU DA SILVA:89869850634
Dados: 2023.08.26 15:42:30
-03'00'

Irineu da Silva
RG 6536840
CPF 898698506-34



**RECEITA
ESTADUAL DO
PARANÁ**

PARANÁ
GOVERNO DO ESTADO
SECRETARIA DA FAZENDA

FLS. 2257

Comprovante de Inscrição Cadastral - CICAD

Inscrição no CAD/ICMS
90590148-60

Inscrição CNPJ
73.318.693/0001-39

Início das Atividades
03/2012

Empresa / Estabelecimento

Nome Empresarial **V P - MEDICAMENTOS LTDA**
Título do Estabelecimento
Endereço do Estabelecimento **AV BRASIL, 187 - CENTRO - CEP 86870-000
FONE: (43) 3472-7928**
Município de Instalação **IVAIPORA - PR, DESDE 03/2012
(Estabelecimento Matriz)**

Qualificação

Situação Atual **ATIVO - SIMPLES NACIONAL / SIMPLES NACIONAL - DIA 03 DO MES+2, DESDE 01/2023**
Natureza Jurídica **206-2 - SOCIEDADE EMPRESÁRIA LTDA**
Atividade Econômica Principal do Estabelecimento **4644-3/01 - COMERCIO ATACADISTA DE MEDICAMENTOS E DROGAS DE USO HUMANO**
4645-1/01 - COMERCIO ATACADISTA DE INSTRUMENTOS E MATERIAIS PARA USO MEDICO, CIRURGICO, HOSPITALAR E DE LABORATORIOS
4645-1/03 - COMERCIO ATACADISTA DE PRODUTOS ODONTOLOGICOS
4646-0/01 - COMERCIO ATACADISTA DE COSMETICOS E PRODUTOS DE PERFUMARIA
4649-4/08 - COMERCIO ATACADISTA DE PRODUTOS DE HIGIENE, LIMPEZA E CONSERVACAO DOMICILIAR
Atividade(s) Econômica(s) Secundária(s) do Estabelecimento **4664-8/00 - COMERCIO ATACADISTA DE MAQUINAS, APARELHOS E EQUIPAMENTOS PARA USO ODONTO-MEDICO-HOSPITALAR; PARTES E PECAS**
4930-2/02 - TRANSPORTE RODOVIARIO DE CARGA, EXCETO PRODUTOS PERIGOSOS E MUDANCAS, INTERMUNICIPAL, INTERESTADUAL E INTERNACIONAL
5211-7/99 - DEPOSITOS DE MERCADORIAS PARA TERCEIROS, EXCETO ARMAZENS GERAIS E GUARDA-MOVEIS

Quadro Societário

Tipo	Inscrição	Nome Completo / Nome Empresarial	Qualificação
CPF	898.698.506-34	IRINEU DA SILVA	SÓCIO-ADMINISTRADOR

Este CICAD tem validade até 20/09/2023.



Estado do Paraná
Secretaria de Estado da Fazenda
Receita Estadual do Paraná

CAD/ICMS Nº 90590148-60

Os dados cadastrais deste estabelecimento poderão ser confirmados via Internet www.fazenda.pr.gov.br

Emitido Eletronicamente via Internet
21/08/2023 13:27:03



Dados transmitidos de forma segura
Tecnologia CELEPAR

Handwritten signature



PREFEITURA MUNICIPAL DE IVAIPORA
Estado do Paraná
SECRETARIA DE FAZENDA
DIRETORIA DE ARRECADAÇÃO E FISCALIZAÇÃO

Certidão Negativa de Débitos N° 7778 / 2023

CERTIFICAMOS, conforme requerido por **VP MEDICAMENTOS LTDA**, CPF/CNPJ nº **73.318.693/0001-39**, para fins **LICITAÇÃO**, que **NÃO CONSTAM DÉBITOS RELATIVOS A TRIBUTOS MUNICIPAIS** (impostos, taxas, contribuição de melhoria e dívida ativa dos cadastros **Mobiliários e Imobiliários**), até a presente data em nome de **V P MEDICAMENTOS - EIRELI**, CPF/CNPJ nº **73.318.693/0001-39**, situado(a) na cidade de Ivaiporã - PR.

Fica ressalvado o direito da Fazenda Pública Municipal cobrar débitos posteriormente apurados, mesmo referentes a períodos compreendidos nesta Certidão.

CÓDIGO DE AUTENTICIDADE 6150C14A595F189D8DF73ABEC1FDF10B

A PRESENTE CERTIDÃO TERÁ VALIDADE ATÉ 20/09/2023

FUNCIONÁRIO:WEB

Ivaiporã - PR, segunda-feira, 21 agosto

El
m



LICITAÇÃO Nº: 2.842

Emissão: 25/08/2023 **Vendedor:** EVERTON

Cliente: 173 P.M. DE SANTA MARIA DO OESTE

CNPJ/CPF: **Inscrição/RG:** **Nº:**

Endereço: RUA JOSE DE FRANCA PEREIRA, 10

Bairro: CENTRO **Cidade:** IVAIPORA

Pregão: 54/2023 **Abertura:** 28/08/2023

Telefone: (42) 644-1244

Compi:

UF: PR CEP: 85230000

Vencimento:

ITENS

LOTE 01

Item	Ordem	Produto	Marca	Un	Qtde	Vir Unit	Vir Total
LOTE 01	1	661 ABAIXADOR DE LINGUA C/ 100	THEOTO	PCT	600,00	6,67000	4.002,0000
LOTE 01	2	673 CATETER PERIFÉRICO INTRAVENOSO 16G	DESCARPACK	UN	1.000,00	0,84000	840,0000
LOTE 01	3	667 CATETER PERIFÉRICO INTRAVENOSO 18G	SOLIDOR	UN	1.000,00	0,84000	840,0000
LOTE 01	4	691 CATETER PERIFÉRICO INTRAVENOSO 20G	SOLIDOR	UN	4.000,00	0,84000	3.360,0000
LOTE 01	5	7704 CATETER PERIFÉRICO INTRAVENOSO 22G	MEDIX	UN	4.000,00	0,84000	3.360,0000
LOTE 01	6	7705 CATETER PERIFÉRICO INTRAVENOSO 24G	MEDIX	UN	4.000,00	0,84000	3.360,0000
LOTE 01	7	6334 AGUA OXIGENADA 10 VOL-1 LITRO	VIC PHARMA	UN	100,00	7,65000	765,0000
LOTE 01	8	656 AGULHA HIPODERMICA DESC.13X0,45MM 26G C/ 100	TKL	CX	200,00	9,58000	1.916,0000
LOTE 01	10	711 AGULHA HIPODERMICA DESC.25X0,70MM 22G C/ 100	TKL	CX	250,00	9,58000	2.395,0000
LOTE 01	11	1917 AGULHA HIPODERMICA DESC.25X0,80MM 21G C/ 100	SR	CX	200,00	9,58000	1.916,0000
LOTE 01	12	623 AGULHA HIPODERMICA DESC.40X1,20MM 18G C/ 100	TKL	CX	200,00	9,58000	1.916,0000
LOTE 01	13	2764 ALCOOL GEL 70° - 1 LITRO (860G)	CICLO FARMA	UN	700,00	11,05000	7.735,0000
LOTE 01	14	4483 ALCOOL LIQUIDO 70% - 1 LITRO	SUPER VALE	UN	1.500,00	7,08000	10.620,0000
LOTE 01	15	4717 ALGODAO HIDROFILO 500G	NATHY	UN	750,00	19,29000	14.467,5000

FLS 1288



New-med
Hospitalar e Farmacêutica
VP MEDICAMENTOS LTDA

V P - MEDICAMENTOS - LTDA
AVENIDA BRASIL, 187 - CENTRO
IVAIPORA PR
Telefone: 4334727675
e-mail: vpmedicamentos@hotmail.com
CNPJ: 73.318.693/0001-39
IE: 9059014860

LOTE 01	16	7697	ATADURA ORTOPEDICA 15CMX1M	MEDI HOUSE	UN	300,00	0,98000	294,0000
LOTE 01	18	7630	ALMOTOLIA TRANSPARENTE 250ML BICO RETO	GG PLASTICO	UN	300,00	3,52000	1.056,0000
LOTE 01	22	798	ATADURA DE CREPE 12X1,80M 13 FIOS (ESTICADO)	ERIMAX/SOFT	UN	10.000,00	0,56000	5.600,0000
LOTE 01	23	577	ATADURA DE CREPE 15X1,80M 13 FIOS (ESTICADO)	ERIMAX/SOFT	UN	6.000,00	1,28000	7.680,0000
LOTE 01	24	575	ATADURA DE CREPE 20X1,80M 13 FIOS (ESTICADO)	ERIMAX/SOFT	UN	6.000,00	1,74000	10.440,0000
LOTE 01	25	451	ATADURA GESSADA 20CMX4M	POLAR FIX	UN	350,00	7,41000	2.593,5000
LOTE 01	26	709	ATADURA GESSADA 12CMX3M	POLAR FIX	UN	350,00	3,58000	1.253,0000
LOTE 01	29	2783	COLETOR DE URINA 2000ML - SISTEMA FECHADO (PONTO DE COLETA E FILTRO)	OLIMED/GLOMED	UN	1.300,00	5,60000	7.280,0000
LOTE 01	30	4230	CABO PARA BISTURI 3 (P/ LAMINAS Nº10 A 17)	ABC	UN	10,00	16,87000	168,7000
LOTE 01	31	2938	CABO PARA BISTURI 4 (P/ LAMINAS Nº18 A 36)	VITALGOLD	UN	20,00	16,87000	337,4000
LOTE 01	32	4447	COLETOR DE MATERIAL PERFURO CORTANTE 13 LITROS	DESCARBOX	UN	1.300,00	7,34000	9.542,0000
LOTE 01	33	4726	COLETOR DE MATERIAL PERFURO CORTANTE 20 LITROS	DESCARBOX	UN	700,00	9,84000	6.888,0000
LOTE 01	34	502	COLETOR DE MATERIAL PERFURO CORTANTE 3 LITROS	DESCARBOX	UN	700,00	3,65000	2.555,0000
LOTE 01	35	4446	COLETOR DE MATERIAL PERFURO CORTANTE 7 LITROS	DESCARBOX	UN	1.200,00	5,49000	6.588,0000
LOTE 01	37	1101	KIT CANULA DE GUEDEL 1 AO 6	DESCARPACK	UN	10,00	57,00000	570,0000
LOTE 01	38	6585	COMPRESSA PARA CURATIVO ESTÉRIL 15CM X 30CM	AMED	UN	600,00	1,55000	930,0000
LOTE 01	43	626	COLAR CERVICAL PARA RESGATE TAM P	RESGATE SP	UN	15,00	17,64000	264,6000
LOTE 01	47	5420	COMPRESSA DE GAZE 7,5X7,5 13 FIOS C/ 500	ERIMAX/COTTONMAX	PCT	3.500,00	25,92000	90.720,0000
LOTE 01	48	5302	COMPRESSA DE GAZE 7,5X7,5 9 FIOS C/ 500	ERIMAX/COTTONMAX	PCT	500,00	19,29000	9.645,0000
LOTE 01	49	747	CONJUNTO MICRONEBULIZADOR P/ AR - AD. (MASC EXT 1,5M)	PROTEC	UN	50,00	13,16000	658,0000
LOTE 01	50	2519	CUBA DE RIM 26X12X6 CM 750ML	FORTINOX	UN	10,00	79,58000	795,8000
LOTE 01	53	7751	EQUIPO MACROGOTAS COMPLETO	LABOR IMPORT	UN	5.000,00	0,91000	4.550,0000
LOTE 01	54	734	EQUIPO MICROGOTAS COMPLETO	LABOR IMPORT	UN	5.000,00	1,99000	9.950,0000
LOTE 01	55	7637	APARELHO DE PRESSAO NYLON VELCRO - ADULTO OBESO	PREMIUM	UN	40,00	100,57000	4.022,8000
LOTE 01	57	6219	ESPARADRAPO IMPERMEAVEL 10CMX4,5M	COPERTINA	UN	800,00	11,93000	9.544,0000
LOTE 01	58	4495	ESPARADRAPO IMPERMEAVEL 5CMX4,5M	MISSNER	UN	800,00	8,07000	6.456,0000

FLS. 1290



New-med
Hospitalar e Farmacêutica
VF MEDICAMENTOS LTDA

VP - MEDICAMENTOS - LTDA
AVENIDA BRASIL, 187 - CENTRO
IVAIPORA PR
Telefone: 4334727675
e-mail: vpmedicamentos@hotmail.com
IE: 9059014860

CNPJ: 73.318.693/0001-39

LOTE 01	59	7689	ESPECULO VAGINAL DESCARTAVEL LUBRIFICADO (ESTERIL) - TAM G	CRALPLAST	UN	1.000,00	2,87000		2.870,0000
LOTE 01	60	4745	ESPECULO VAGINAL DESCARTAVEL LUBRIFICADO (ESTERIL) - TAM M	KOLPLAST	UN	1.500,00	1,53000		2.295,0000
LOTE 01	61	4746	ESPECULO VAGINAL DESCARTAVEL LUBRIFICADO (ESTERIL) - TAM P	KOLPLAST	UN	1.500,00	1,95000		2.925,0000
LOTE 01	62	1266	ESTETOSCOPIO DUPLO - (ADULTO)	SOLIDOR	UN	130,00	18,19000		2.364,7000
LOTE 01	63	7632	ESTETOSCOPIO DUPLO - (INFANTIL)	PREMIUM	UN	20,00	18,19000		363,8000
LOTE 01	64	360	FIO NYLON 2-0 - 45CM - AGULHA 1/2 CIR TRG 2,0CM C/ 24	SHALON	CX	30,00	65,78000		1.973,4000
LOTE 01	65	5955	FIO NYLON 3-0 - 45CM - AGULHA 1/2 CIR TRG 2,0CM C/ 24	SHALON	CX	30,00	65,78000		1.973,4000
LOTE 01	66	5242	FIO NYLON 4-0 - 45CM - AGULHA 1/2 CIR TRG 2,0CM C/ 24	SHALON	CX	30,00	65,78000		1.973,4000
LOTE 01	67	2173	FITA CREPE HOSPITALAR 16X50	MISSNER	UN	1.400,00	4,38000		6.132,0000
LOTE 01	69	6193	FRALDA DESCARTAVEL GERIATRICA - G (INCONT. LEVE) C/ 8	WF/MASTER CONFORT	PCT	1.000,00	14,62000		14.620,0000
LOTE 01	70	6194	FRALDA DESCARTAVEL GERIATRICA - M (INCONT. LEVE) C/ 8	WF/MASTER CONFORT	PCT	1.000,00	14,74000		14.740,0000
LOTE 01	71	1101	FRALDA GERIATRICA XG C/8	WF MASTER CONFORT	UN	1.000,00	16,64000		16.640,0000
LOTE 01	72	2876	FRASCO PARA NUTRICA0 ENTERAL 300ML	BIOSANI	UN	2.000,00	1,30000		2.600,0000
LOTE 01	73	6819	TUBO DE LATEX N°204 C/ 15	LEMGRUBER	PCT	15,00	156,79000		2.351,8500
LOTE 01	74	6302	GEL DE ULTRASSON 1KG	MULTIGEL	UN	70,00	8,26000		578,2000
LOTE 01	75	2277	HIPOCLORITO 1% 1 LITRO	CICLO FARMA	UN	400,00	2,85000		1.140,0000
LOTE 01	76	3799	INDICADOR BIOLÓGICO AUTOCLAVE 24 HORAS	CLEAN - UP	UN	700,00	3,56000		2.492,0000
LOTE 01	77	7758	BOWIE & DICK - (TIPO FOLHAS)	CLEAN - UP	UN	120,00	10,00000		1.200,0000
LOTE 01	78	6899	LAMINA DE BISTURI DESCARTAVEL N°11 C/ 100	LABOR IMPORT	CX	3,00	29,57000		88,7100
LOTE 01	79	6467	LAMINA DE BISTURI DESCARTAVEL N°15 C/ 100	DESCARPACK	CX	3,00	29,57000		88,7100
LOTE 01	80	6336	LANCETA AUTOMATICA DE SEGURANÇA - 23G C/ 100	DESCARPACK	CX	80,00	22,52000		1.801,6000
LOTE 01	84	7754	LUVA PROCEDIMENTO C/ PO - G C/ 100	MEDIX	CX	200,00	16,33000		3.266,0000
LOTE 01	85	7720	LUVA PROCEDIMENTO C/ PO - M C/ 100	MEDIX	CX	800,00	16,33000		13.064,0000
LOTE 01	86	638	LUVA DE VINIL SEM PO - M C/ 100	DESCARPACK	CX	100,00	11,85000		1.185,0000
LOTE 01	87	7629	LUVA PROCEDIMENTO C/ PO - P C/ 100	MEDIX	CX	700,00	16,33000		11.431,0000
LOTE 01	88	3548	LUVA DE VINIL SEM PO - P C/ 100	DESCARPACK	CX	100,00	11,85000		1.185,0000

FLS. 229

[Handwritten signature]



New-med
Hospitalar e Farmacêutica
VP MEDICAMENTOS LTDA

V P - MEDICAMENTOS - LTDA
AVENIDA BRASIL, 187 - CENTRO
IVAIPORA PR

Telefone: 4334727675

e-mail: vpmedicamentos@hotmail.com

IE: 9059014860

CNPJ: 73.318.693/0001-39

LOTE 01	89	7755	LUVA PROCEDIMENTO C/ PO - PP C/ 100	MEDIX	CX	300,00	16,33000		4.899,0000
LOTE 01	90	6225	LUVA CIRURGICA ESTERIL LATEX C/ PO - 6,5	MEDIX	UN	300,00	1,45000		435,0000
LOTE 01	91	6227	LUVA CIRURGICA ESTERIL LATEX C/ PO - 7,0	MEDIX	UN	1.000,00	1,45000		1.450,0000
LOTE 01	92	7559	LUVA CIRURGICA ESTERIL LATEX C/ PO - 7,5	MEDIX	UN	2.000,00	1,45000		2.900,0000
LOTE 01	93	7560	LUVA CIRURGICA ESTERIL LATEX C/ PO - 8,0	MEDIX	UN	2.000,00	1,45000		2.900,0000
LOTE 01	94	6826	FITA MICROPOROSA 100MM X 10M	COPERTINA	UN	700,00	11,87000		8.309,0000
LOTE 01	95	5304	FITA MICROPOROSA 25MM X 10M	CIEX	UN	700,00	3,31000		2.317,0000
LOTE 01	96	4908	FITA MICROPOROSA 50MM X 10M	CIEX	UN	1.000,00	6,00000		6.000,0000
LOTE 01	97	6848	OLEO GRAXOS ESSENCIAIS 200ML	FARMACHEM	UN	250,00	6,11000		1.527,5000
LOTE 01	99	1056	OXIMETRO PORTATIL DE DEDO (ADULTO)	WINNER.MED	UN	12,00	102,49000		1.229,8800
LOTE 01	100	7596	OXIMETRO PORTATIL DE DEDO (INFANTIL)	G-TECH	UN	10,00	146,85000		1.468,5000
LOTE 01	101	5716	PAPEL GRAU 10X100	CIEX	UN	150,00	65,20000		9.780,0000
LOTE 01	102	6889	PAPEL GRAU 12X100	CIEX	UN	150,00	77,66000		11.649,0000
LOTE 01	103	2121	PAPEL GRAU 15X100	CIEX	UN	150,00	89,91000		13.486,5000
LOTE 01	104	3580	PAPEL GRAU 20X100	CIEX	UN	150,00	128,99000		19.348,5000
LOTE 01	105	3581	PAPEL GRAU 30X100	CIEX	UN	150,00	194,07000		29.110,5000
LOTE 01	107	4327	PAPEL TOALHA 20X20 - BRANCO C/ 1000	REMAPEL	PCT	1.500,00	12,18000		18.270,0000
LOTE 01	108	7735	PINCA ANATOMICA DENTE DE RATO 16CM	WELDON	UN	20,00	23,87000		477,4000
LOTE 01	109	5918	PINCA ANATOMICA DENTE DE RATO 18CM	ABC	UN	20,00	31,42000		628,4000
LOTE 01	110	2285	PINCA ANATOMICA DENTE DE RATO 20CM	ABC	UN	20,00	36,30000		726,0000
LOTE 01	111	3948	PINCA ANATOMICA DISSECCAO 16CM C/ SERRILHA	VITALGOLD	UN	15,00	20,27000		304,0500
LOTE 01	112	3949	PINCA ANATOMICA DISSECCAO 18CM C/ SERRILHA	ABC	UN	15,00	27,50000		412,5000
LOTE 01	113	3950	PINCA ANATOMICA DISSECCAO 20CM C/ SERRILHA	ABC	UN	15,00	138,86000		2.082,9000
LOTE 01	114	3725	PINCA KELLY CURVA 16CM (HEMOSTATICA)	ABC	UN	15,00	48,76000		731,4000
LOTE 01	115	6940	PINCA KELLY CURVA 18CM (HEMOSTATICA)	ABC	UN	15,00	83,87000		1.258,0500
LOTE 01	116	5650	EQUIPO MULTIVIAS 2 VIAS C/ CLAMP	DESCARPACK	UN	600,00	0,84000		504,0000

Fls. 1292



New-med
Hospitalar e Farmacêutica
VP MEDICAMENTOS LTDA

VP - MEDICAMENTOS - LTDA
AVENIDA BRASIL, 187 - CENTRO
IWAIPORA PR
Telefone: 4334727675

e-mail: vpmedicamentos@hotmail.com
CNPJ: 73.318.693/0001-39 IE: 9059014860

LOTE 01	117	3711	PORTA AGULHA MAYO HEGAR 14CM	ABC	UN	15,00	36,09000	541,3500
LOTE 01	118	4410	PORTA AGULHA MAYO HEGAR 16CM	ABC	UN	15,00	49,75000	746,2500
LOTE 01	119	3576	PORTA AGULHA MAYO HEGAR 18CM	ABC	UN	15,00	63,87000	958,0500
LOTE 01	120	757	PROPE DESCARTAVEL 20GR (SOFT) C/ 100	ANADONA	PCT	200,00	13,04000	2.608,0000
LOTE 01	123	4210	PVPI DEGERMANTE 1000ML	VIC PHARMA	UN	100,00	52,10000	5.210,0000
LOTE 01	124	4211	PVPI TOPICO 1000ML	VIC PHARMA	UN	150,00	57,97000	8.695,5000
LOTE 01	125	2474	PVPI TOPICO 100ML	VIC PHARMA	UN	150,00	8,14000	1.221,0000
LOTE 01	126	971	REANIMADOR SILICONE COMPLETO - ADULTO	ADVANTIVE	UN	15,00	236,86000	3.552,9000
LOTE 01	127	7214	REANIMADOR SILICONE COMPLETO - INFANTIL	FARMATEX	UN	15,00	236,86000	3.552,9000
LOTE 01	130	7498	SACO DE LIXO HOSPITALAR 100L - 0,3 C/ 100	TEKPLAST	PCT	100,00	53,25000	5.325,0000
LOTE 01	131	7495	SACO DE LIXO HOSPITALAR 20L - 0,3 C/ 100	TEKPLAST	PCT	100,00	12,88000	1.288,0000
LOTE 01	133	290	SACO DE LIXO HOSPITALAR 60L - 0,3 C/ 100	TEKPLAST	PCT	20,00	33,91000	678,2000
LOTE 01	134	723	ESCALPE 19G	MEDIX	UN	1.000,00	0,31000	310,0000
LOTE 01	135	754	ESCALPE 21G	SOLIDOR	UN	5.000,00	0,31000	1.550,0000
LOTE 01	136	5503	ESCALPE 23G	DESCARPAC	UN	5.000,00	0,31000	1.550,0000
LOTE 01	137	7254	ESCALPE 25G	MEDIX	UN	2.000,00	0,31000	620,0000
LOTE 01	138	5505	ESCALPE 27G	DESCARPAC	UN	1.000,00	0,31000	310,0000
LOTE 01	139	531	SERINGA 1ML COM AGULHA 13X0,45MM 26G - SLIP	SR	UN	2.000,00	0,38000	760,0000
LOTE 01	140	908	SERINGA 10ML SEM AGULHA SLIP	SR	UN	15.000,00	0,37000	5.550,0000
LOTE 01	143	907	SERINGA 5ML SEM AGULHA SLIP	SR	UN	15.000,00	0,21000	3.150,0000
LOTE 01	144	1708	SERINGA 20ML SEM AGULHA SLIP	DESCARPAC	UN	5.000,00	1,79000	8.950,0000
LOTE 01	155	2312	SONDA ASPIRACAO TRAQUEAL N 04	BIOSANI	UN	150,00	0,77000	115,5000
LOTE 01	156	2313	SONDA ASPIRACAO TRAQUEAL N 06	BIOSANI	UN	150,00	0,78000	117,0000
LOTE 01	157	2314	SONDA ASPIRACAO TRAQUEAL N 08	BIOSANI	UN	150,00	0,80000	120,0000
LOTE 01	160	6506	SONDA DE FOLEY 12 2VIAS	DESCARPAC	UN	150,00	3,06000	459,0000
LOTE 01	161	811	SONDA DE FOLEY 14 2VIAS BALAO 30ML	DESCARPAC	UN	200,00	3,06000	612,0000

FLS. 293

V P - MEDICAMENTOS - LTDA

AVENIDA BRASIL, 187 - CENTRO
IVAIPORA PR

Telefone: 4334727675

e-mail: vpmedicamentos@hotmail.com

IE: 9059014860

CNPJ: 73.318.693/0001-39



LOTE 01	162	7355	SONDA DE FOLEY 16 2VIAS BALAO 30ML	DESCARPACK	UN	200,00	3,06000	612,0000
LOTE 01	163	7738	SONDA DE FOLEY 18 2 VIAS BALAO 30ML	MEDIX	UN	200,00	3,06000	612,0000
LOTE 01	164	813	SONDA DE FOLEY 20 2 VIAS BALAO 30ML	DESCARPACK	UN	200,00	3,06000	612,0000
LOTE 01	165	3098	SONDA NASOGASTRICA LONGA TAM 08	BIOSANI	UN	15,00	2,18000	32,7000
LOTE 01	166	3099	SONDA NASOGASTRICA LONGA TAM 10	BIOSANI	UN	15,00	2,18000	32,7000
LOTE 01	167	3100	SONDA NASOGASTRICA LONGA TAM 12	BIOSANI	UN	15,00	2,18000	32,7000
LOTE 01	168	3101	SONDA NASOGASTRICA LONGA TAM 14	BIOSANI	UN	15,00	2,18000	32,7000
LOTE 01	169	3102	SONDA NASOGASTRICA LONGA TAM 16	BIOSANI	UN	15,00	2,18000	32,7000
LOTE 01	170	3103	SONDA NASOGASTRICA LONGA TAM 18	BIOSANI	UN	10,00	2,18000	21,8000
LOTE 01	171	3104	SONDA NASOGASTRICA LONGA TAM 20	BIOSANI	UN	10,00	2,18000	21,8000
LOTE 01	172	3105	SONDA NASOGASTRICA LONGA TAM 22	BIOSANI	UN	15,00	2,18000	32,7000
LOTE 01	173	3096	SONDA NASOGASTRICA LONGA TAM 04	BIOSANI	UN	15,00	2,18000	32,7000
LOTE 01	174	3108	SONDA NASOGASTRICA CURTA TAM 06	BIOSANI	UN	15,00	2,18000	32,7000
LOTE 01	175	3353	SONDA URETRAL N 10	BIOSANI	UN	500,00	0,81000	405,0000
LOTE 01	176	5799	SONDA URETRAL N 06	BIOSANI	UN	400,00	0,81000	324,0000
LOTE 01	177	3488	SONDA URETRAL N 08	BIOSANI	UN	300,00	0,81000	243,0000
LOTE 01	181	4503	TESOURA CIRURGICA 15CM - RETA (FINA/ROMBA)	ABC	UN	20,00	35,01000	700,2000
LOTE 01	182	6949	TESOURA METZENBAUM RETA 20CM	ABC	UN	20,00	80,10000	1.602,0000
LOTE 01	184	7681	TOUCA DESCARTAVEL COM ELASTICO C/ 100	FARMATEX	PCT	200,00	9,18000	1.836,0000
LOTE 01	185	6239	SONDA ENDOTRAQUEAL C/ BALAO TAM 6,5	OLIMED/GLOMED	UN	10,00	4,53000	45,3000
LOTE 01	188	6983	SONDA ENDOTRAQUEAL C/ BALAO TAM 3,5	OLIMED/GLOMED	UN	10,00	4,53000	45,3000
LOTE 01	189	6367	SONDA ENDOTRAQUEAL C/ BALAO TAM 4,0	OLIMED/GLOMED	UN	10,00	4,53000	45,3000
LOTE 01	190	827	SONDA ENDOTRAQUEAL C/ BALAO TAM 4,5	SOLIDOR	UN	10,00	4,55000	45,5000
LOTE 01	191	2265	SONDA ENDOTRAQUEAL C/ BALAO TAM 5,5	SOLIDOR	UN	10,00	4,53000	45,3000
LOTE 01	192	830	SONDA ENDOTRAQUEAL C/ BALAO TAM 6,0	SOLIDOR	UN	10,00	4,53000	45,3000
LOTE 01	193	822	SONDA ENDOTRAQUEAL C/ BALAO TAM 7,0	SOLIDOR	UN	10,00	4,53000	45,3000

FLS 2294



VP - MEDICAMENTOS - LTDA
 AVENIDA BRASIL, 187 - CENTRO
 IVAIPORA PR
Telefone: 4334727675
 e-mail: vpmedicamentos@hotmail.com
 CNPJ: 73.318.693/0001-39 IE: 9059014860

LOTE 01	194	6241	SONDA ENDOTRAQUEAL C/ BALAO TAM 7,5	OLIMED/GLOMED	UN	10,00	4,53000	45,3000
LOTE 01	195	2848	SONDA ENDOTRAQUEAL C/ BALAO TAM 8,0	OLIMED/GLOMED	UN	10,00	4,53000	45,3000
LOTE 01	196	6672	SONDA ENDOTRAQUEAL C/ BALAO TAM 8,5	OLIMED/GLOMED	UN	10,00	4,53000	45,3000
LOTE 01	197	6354	SONDA ENDOTRAQUEAL C/ BALAO TAM 5,0	OLIMED/GLOMED	UN	10,00	4,53000	45,3000
LOTE 01	198	910	EXTENSAO PARA OXIGENIO VERDE 200CM	MARK MED	UN	600,00	5,53000	3.318,0000
LOTE 01	199	819	SONDA ENDOTRAQUEAL C/ BALAO TAM 3,0	SOLIDOR	UN	10,00	4,53000	45,3000
LOTE 01	200	3005	UMIDIFICADOR 250ML FRASCO - ROSCA METAL	HAOXI	UN	60,00	13,53000	811,8000

581.897,80

QUINHENTOS E OITENTA E UM MIL OITOCENTOS E NOVENTA E SETE REAIS E OITENTA CENTAVOS

Total Licitação: 581.897,80

QUINHENTOS E OITENTA E UM MIL OITOCENTOS E NOVENTA E SETE REAIS E OITENTA CENTAVOS

Obs:

IRINEU DA SILVA:89869850634
 Assinado de forma digital
 por IRINEU DA SILVA:89869850634
 Dados: 2023.08.26
 15:48:00 -03'00'

Handwritten signature



New-med
Hospitalar e Farmacéutica
VP MEDICAMENTOS LTDA

VP - MEDICAMENTOS - LTDA
AVENIDA BRASIL, 187 - CENTRO
IVAIPORA - PR
Telefone: 4334727675
e-mail: vpmedicamentos@hotmail.com
CNPJ: 73.318.693/0001-39 IE: 9059014860

FLS 2296



New-med
Hospitalar e Farmacéutica
VP MEDICAMENTOS LTDA

FLS. 1297

VP - MEDICAMENTOS - LTDA

AVENIDA BRASIL, 187 - CENTRO
IVAIPORA PR

Telefone: 4334727675

e-mail: vpmedicamentos@hotmail.com

CNPJ: 73.318.693/0001-39

IE: 9059014860

LICITAÇÃO Nº: 2.842

Emissão: 25/08/2023 **Vendedor:** EVERTON
Cliente: 173 P.M. DE SANTA MARIA DO OESTE
CNPJ/CPF: **Inscrição/RG:** **Telefone:** (42) 644-1244
Endereço: RUA JOSE DE FRANCA PEREIRA, 10 **Nº:** **Compl:**
Bairro: CENTRO **Cidade:** IVAIPORA **UF:** PR **CEP:** 85230000
Pregão: 54/2023 **Abertura:** 28/08/2023 00:00:(**Vencimento:**

ITENS VENCEDORES:

LOTE 01

lote	Ordem	Produto	Marca	Un	qtde	Vlr Unit	Vlr Total
LOTE 01	31	2938 CABO PARA BISTURI 4 (P/ LAMINAS Nº18 A 36)	VITALGOLD	UN	20,00	8,7500	175,0000
LOTE 01	37	1112 KIT CANULA DE GUEDEL ESTERIL 1 AO 6	DESCARPACK	UN	10,00	13,0000	130,0000
LOTE 01	73	6819 TUBO DE LATEX Nº204 C/ 15	LEMGRUBER	PCT	15,00	62,0000	930,0000
LOTE 01	75	2277 HIPOCLORITO 1% 1 LITRO	CICLO FARMA	UN	400,00	1,8500	740,0000
LOTE 01	155	2312 SONDA ASPIRACAO TRAQUEAL N 04	BIOSANI	UN	150,00	0,5400	81,0000
LOTE 01	157	2314 SONDA ASPIRACAO TRAQUEAL N 08	BIOSANI	UN	150,00	0,5600	84,0000
							2.140,00

Total Licitação: 2.140,00

Obs:

IRINEU DA
SILVA:89869
850634

Assinado de forma
digital por IRINEU DA
SILVA:89869850634
Dados: 2023.08.28
15:34:38 -03'00'

1
Ela
m



New-med

Hospitalar e Farmacêutica

FLS. 1298

Razão Social: V P – Medicamentos Ltda
CNPJ: 73.318.693/0001-39 Inscrição Estadual: 90.590.148-60
Av. Brasil, 187 – Centro – Ivaiporã-Pr - CEP: 86870-000 - Fone: (43) 3472-7928
Fax: (43) 3472-7675 e-mail: vpmedicamentos@hotmail.com

CARTA PROPOSTA PARA FORNECIMENTO DO OBJETO DO EDITAL

A PREFEITURA MUNICIPAL DE SANTA MARIA DO OESTE-PR

Ref.: **PREGÃO ELETRÔNICO N° 54/2023** – Carta proposta de Fornecimento.

Prezados Senhores,

“CONTRATAÇÃO DE EMPRESA PARA FORNECIMENTO DE MATERIAIS E INSUMOS HOSPITALARES, DESTINADOS A SUPRIR AS NECESSIDADES DA SECRETARIA MUNICIPAL DE SAÚDE DO MUNICÍPIO DE SANTA MARIA DOS OESTE PR”, e ainda conforme exigências descritas no presente EDITAL e TERMO DE REFERÊNCIA.

IDENTIFICAÇÃO DO PROPONENTE:

RAZÃO SOCIAL: V P MEDICAMENTOS LTDA
CNPJ: 73.318.693/0001-39 e INSCRIÇÃO ESTADUAL: 9059014860
REPRESENTANTE: IRINEU DA SILVA
CARGO: PROPRIETÁRIO
CARTEIRA DE IDENTIDADE: 6.536.840
CPF: 898.698.506-34
ENDEREÇO: AV BRASIL, 187
TELEFONE: (43) 3472-7675 – FATURAMENTO
CELULAR: (43) 9 96362244 – SETOR DE LICITAÇÕES
AGÊNCIA: 2209-8 (BANCO DO BRASIL) N°. DA CONTA BANCÁRIA: 14047-3
ENDEREÇO ELETRÔNICO: vpmedicamentos@hotmail.com

CONDIÇÕES GERAIS

A proponente declara conhecer os termos do instrumento convocatório que rege a presente licitação.

PRAZO DE GARANTIA (SE HOVER)

A garantia deverá ser da seguinte forma: para todos os **Lotes** de no mínimo 1 ano, a contar do recebimento definitivo do objeto pela CONTRATANTE.

LOCAL E PRAZO DE ENTREGA

De acordo com o especificado no Termo de Referência, deste Edital.

Obs.: No preço cotado já estão incluídas eventuais vantagens e/ou abatimentos, impostos, taxas e encargos sociais, obrigações trabalhistas, previdenciárias, fiscais e comerciais, assim como despesas com transportes e deslocamentos e outras quaisquer que incidam sobre a contratação.

VALIDADE DA PROPOSTA COMERCIAL

60 (sessenta) dias, contados a partir da data da sessão pública do Pregão.



New-med

Hospitalar e Farmacêutica

FLS 299

Razão Social: V P – Medicamentos Ltda
CNPJ: 73.318.693/0001-39 Inscrição Estadual: 90.590.148-60
Av. Brasil, 187 – Centro – Ivaiporã-Pr - CEP: 86870-000 - Fone: (43) 3472-7928
Fax: (43) 3472-7675 e-mail: vpmedicamentos@hotmail.com

Ivaiporã, 25 de agosto de 2023.

IRINEU DA
SILVA:89869850634

Assinado de forma digital por
IRINEU DA SILVA:89869850634
Dados: 2023.08.26 15:56:01
-03'00'

Irineu da Silva
RG 6536840
CPF 898698506-34

MAGNUS MED COMÉRCIO DE PRODUTOS HOSPITALARES
E MEDICAMENTOS LTDA
CNPJ/MF: 30.881.804/0001-08
NIRE: 41208838183
SEGUNDA ALTERAÇÃO CONTRATUAL E CONSOLIDAÇÃO



THIAGO GRISA, brasileiro, maior, empresário, solteiro, nascido em 26/01/1995, natural da cidade de Cascavel, Estado do Paraná, portador da CNH nº 05969579890 DETRAN/PR e do CPF/MF nº 076.689.749-46, residente e domiciliado na cidade de Cascavel, Estado do Paraná, à Rua: Estilac Leal, nº 580, Bairro: São Cristóvão, CEP: 85.816-240, **GUILBER GONÇALVES DIAS**, brasileiro, maior, empresário, solteiro, nascido em 03/03/1988, natural da cidade de Iporã, Estado do Paraná, portador da Cédula de Identidade civil RG nº 10.519.328-9 SESP/PR e do CPF/MF nº 066.499.489-00, residente e domiciliado na cidade de Cascavel, Estado do Paraná, à Rua: México, nº 588, Bairro: Periolo, CEP: 85.817-350, e **RONEI PIMENTA**, brasileiro, maior, empresário, casado sob o regime de comunhão parcial de bens, nascido em 26/02/1984, natural da cidade de Barracão, Estado do Paraná, portador da Cédula de Identidade civil RG nº 8.389.551-9 SESP/PR e do CPF/MF nº 053.834.909-30, residente e domiciliado na cidade de Cascavel, Estado do Paraná, à Rua: Andréa Galafassi, nº 379, Bairro: Santa Felicidade, CEP: 85.803-170, únicos sócios da Sociedade Empresária Limitada, que atua sob o nome empresarial: **MAGNUS MED COMÉRCIO DE PRODUTOS HOSPITALARES E MEDICAMENTOS LTDA**, inscrita no CNPJ/MF sob nº 30.881.804/0001-08, com sede e domicílio na Rua: Erechim, nº 1454, CEP: 85.812-260, Centro, Cascavel PR, com Contrato Social registrado na Junta Comercial do Paraná sob o NIRE 41208838183 em 09/07/2018, resolvem de comum acordo, alterar e consolidar o instrumento de Contrato Social primitivo, de acordo com as cláusulas e condições seguintes:

CLÁUSULA PRIMEIRA – O sócio Thiago Grisa, que possui na sociedade 90.000 (noventa mil) quotas totalmente integralizadas na forma prevista e em moeda corrente do País, totalizando R\$90.000,00 (noventa mil reais), **RETIRA-SE** da sociedade, vendendo e transferindo a totalidade de suas quotas, ao sócio Guilber Gonçalves Dias. Valor este pago neste ato e em moeda corrente do País, dando o cedente total e plena quitação pela cessão de quotas ora realizada e nada mais tendo a receber ou reclamar, neste ato ou futuramente, desistindo inclusive de qualquer valorização, a título de fundo de reservas ou fundo de comércio.

CLÁUSULA SEGUNDA – Em decorrência da presente alteração, o Capital Social da sociedade, que é de **R\$100.000,00 (cem mil reais)**, dividido em 100.000 (cem mil) quotas sociais de valor unitário R\$1,00 (um real), totalmente integralizadas na forma prevista e em moeda corrente do país, fica assim distribuído entre os sócios:

SÓCIO:	%	QUOTAS:	VALOR:
01. GUILBER GONÇALVES DIAS	95	95.000	95.000,00
02. RONEI PIMENTA	05	5.000	5.000,00
TOTAL:	100	100.000	100.000,00

MAGNUS MED COMÉRCIO DE PRODUTOS HOSPITALARES
E MEDICAMENTOS LTDA
CNPJ/MF: 30.881.804/0001-08
NIRE: 41208838183
SEGUNDA ALTERAÇÃO CONTRATUAL E CONSOLIDAÇÃO

CLÁUSULA TERCEIRA – As quotas da sociedade são indivisíveis e não poderão ser alienadas, cedidas ou transferidas a terceiros sem o consentimento do sócio remanescente, a quem fica assegurado, em igualdade de condições e preço, direito de preferência para a sua aquisição se postas à venda, formalizando, se realizada a cessão delas, a alteração contratual pertinente.

CLÁUSULA QUARTA – A responsabilidade de cada sócio é restrita ao valor de suas quotas, mas todos respondem solidariamente pela integralização do capital social.

CLÁUSULA QUINTA – Os sócios declaram sob as penas da Lei que a sociedade se enquadra na condição de **EMPRESA DE PEQUENO PORTE**, nos termos da Lei Complementar nº 123, de 14/12/2006.

CLÁUSULA SEXTA – Consolida-se o Contrato Social primitivo, que passa a ter a seguinte redação:

CONTRATO SOCIAL CONSOLIDADO DE SOCIEDADE EMPRESÁRIA
LIMITADA, DENOMINADA: MAGNUS MED COMÉRCIO DE PRODUTOS
HOSPITALARES E MEDICAMENTOS LTDA
CNPJ/MF: 30.881.804/0001-08
NIRE: 41208838183

GUILBER GONÇALVES DIAS, brasileiro, maior, empresário, solteiro, nascido em 03/03/1988, natural de Iporã Estado do Paraná, portador da Cédula de Identidade RG nº 10.519.328-9 SESP/PR e do CPF/MF nº 066.499.489-00, residente e domiciliado na cidade de Cascavel, Estado do Paraná, à Rua: México, nº 588, Bairro: Periolo, CEP: 85.817-350, e **RONEI PIMENTA**, brasileiro, maior, empresário, casado sob o regime de comunhão parcial de bens, nascido em 26/02/1984, natural de Barracão Estado do Paraná, portador da Cédula de Identidade RG nº 8.389.551-9 SESP/PR e do CPF/MF nº 053.834.909-30, residente e domiciliado na cidade de Cascavel, Estado do Paraná, à Rua: Andréa Galafassi, nº 379, Bairro: Santa Felicidade, CEP: 85.803-170, únicos sócios da Sociedade Empresária Limitada, que atua sob o nome empresarial: **MAGNUS MED COMÉRCIO DE PRODUTOS HOSPITALARES E MEDICAMENTOS LTDA**, inscrita no CNPJ/MF sob nº 30.881.804/0001-08, com sede e domicílio na Rua: Erechim, nº 1454, CEP: 85.812-260, Centro, Cascavel PR, com Contrato Social registrado na Junta Comercial do Paraná sob o NIRE 41208838183 em 09/07/2018, resolvem de comum acordo, consolidar o instrumento de Contrato Social primitivo, de acordo com as cláusulas e condições seguintes:

E
M

MAGNUS MED COMÉRCIO DE PRODUTOS HOSPITALARES
E MEDICAMENTOS LTDA
CNPJ/MF: 30.881.804/0001-08
NIRE: 41208838183
SEGUNDA ALTERAÇÃO CONTRATUAL E CONSOLIDAÇÃO



**DA DENOMINAÇÃO, DA SEDE, DO OBJETO, DO INÍCIO
E DO PRAZO DE DURAÇÃO**

CLÁUSULA PRIMEIRA – A sociedade, constituída sob a forma de sociedade empresária, limitada, e com a denominação **MAGNUS MED COMÉRCIO DE PRODUTOS HOSPITALARES E MEDICAMENTOS LTDA** regida por este contrato social, pelo Código Civil Lei 10.406/2002.

CLÁUSULA SEGUNDA – O prazo de duração da sociedade é de tempo indeterminado, tendo iniciado suas atividades a partir de **09/07/2018**.

CLÁUSULA TERCEIRA – A sociedade tem a sua sede na cidade de **Cascavel, Estado do Paraná, à Rua: Erechim, nº 1454, CEP: 85.812-260, Centro**, que também é seu domicílio, podendo abrir e encerrar filiais, agências e escritórios, em qualquer parte do território nacional.

CLÁUSULA QUARTA – A sociedade tem como objeto social: **Comércio atacadista de instrumentos e materiais para uso médico, cirúrgico, hospitalar e de laboratórios; Comércio atacadista de produtos odontológicos; Comércio atacadista de medicamentos e drogas de uso humano; Comércio atacadista de máquinas, aparelhos e equipamentos para uso odonto-médico-hospitalar, partes e peças; Comércio atacadista de próteses e artigos de ortopedia; Comércio atacadista de produtos de higiene, limpeza e conservação; Comércio atacadista de cosméticos e produtos de perfumaria; Comércio atacadista de roupas e acessórios para uso profissional e de segurança do trabalho; Comércio atacadista de móveis e artigos de colchoaria; Comércio atacadista de equipamentos de informática; Comércio atacadista de máquinas, aparelhos e equipamentos elétricos; Comércio atacadista de complementos e suplementos alimentícios; Comércio varejista de artigos médicos e ortopédicos; Comércio varejista de produtos saneantes domissanitários; Comércio varejista de cosméticos, produtos de perfumaria e de higiene pessoal.**

**DO CAPITAL SOCIAL, DA CESSÃO DE QUOTAS
E DA RESPONSABILIDADE DOS SÓCIOS**

CLÁUSULA QUINTA – O Capital Social da sociedade é inteiramente subscrito na forma prevista na importância de **R\$100.000,00 (cem mil reais)**, divididos em 100.000 (cem mil) quotas sociais no valor de R\$1,00 (um real) cada uma, devidamente integralizados, em moeda corrente nacional e distribuídos entre os sócios quotistas da seguinte forma:

MAGNUS MED COMÉRCIO DE PRODUTOS HOSPITALARES
E MEDICAMENTOS LTDA
CNPJ/MF: 30.881.804/0001-08
NIRE: 41208838183
SEGUNDA ALTERAÇÃO CONTRATUAL E CONSOLIDAÇÃO

SÓCIO:	%	QUOTAS:	VALOR:
01. GUILBER GONÇALVES DIAS	95	95.000	95.000,00
02. RONEI PIMENTA	05	5.000	5.000,00
TOTAL:	100	100.000	100.000,00

CLÁUSULA SEXTA – As quotas sociais são indivisíveis em relação à sociedade, e não poderão ser cedidas ou transferidas sem o consentimento do outro sócio, a quem fica assegurado, em igualdade de condições e preço, direito de preferência para a sua aquisição se postas à venda, formalizando, se realizada a cessão delas, a alteração contratual pertinente, de acordo com o que estipulam os Artigos 1.056 e 1.057 da Lei nº 10.406/2002 CC.

CLÁUSULA SÉTIMA – A responsabilidade dos sócios é restrita ao valor de suas quotas sociais, mas todos respondem solidariamente pela integralização do Capital Social, nos termos do art.1.052 da Lei nº 10.406/2002 CC.

CLÁUSULA OITAVA – Até dois anos depois de averbada a modificação do contrato, responde o cedente solidariamente com o cessionário, perante a sociedade e terceiros, pelas obrigações que tinha como sócio.

CLÁUSULA NONA – Os seguintes atos dependerão da prévia aprovação, por escrito de, no mínimo, 75% (setenta e cinco por cento) do capital votante da sociedade, para serem considerados válidos e exequíveis: (I) alienação de bens imóveis; (II) hipotecas, penhores e demais gravames, de qualquer natureza; (III) caução de títulos ou direitos creditórios, excetuados os casos diretamente relacionados aos negócios da sociedade; (IV) doação de bens móveis e imóveis em geral; (V) nomeação e destituição de administradores; (VI) alteração de qualquer das Cláusula do Contrato Social da sociedade, e (VII) constituição de novas sociedades, bem como a assinatura de contratos versando sobre tais negócios, pela Sociedade.

CLÁUSULA DÉCIMA – O sócio que desejar transferir suas quotas deverá notificar por escrito à sociedade, discriminando-lhe o preço, forma e prazo de pagamento, para que através dos demais, caso o quadro social esteja composto por mais de dois sócios, exerça ou renuncie ao direito de preferência, o que deverá fazer dentro de sessenta (60) dias, contados do recebimento da notificação, ou em maior prazo a critério do sócio alienante. Decorrido sem que seja exercido o direito de preferência, as quotas poderão ser livremente ofertadas a terceiros, estranhos à sociedade, como se sociedade de capital pura fosse.

CLÁUSULA DÉCIMA PRIMEIRA – A sociedade poderá ser administrada por administrador estranho ao quadro societário, bastando para tal, que sua nomeação seja efetivada mediante inclusão de cláusula no Contrato Social, constando assinatura de unanimidade dos sócios.

MAGNUS MED COMÉRCIO DE PRODUTOS HOSPITALARES
E MEDICAMENTOS LTDA
CNPJ/MF: 30.881.804/0001-08
NIRE: 41208838183
SEGUNDA ALTERAÇÃO CONTRATUAL E CONSOLIDAÇÃO

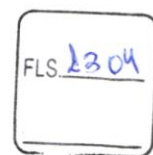

Parágrafo Único: O administrador nomeado consoante esta cláusula, poderá ser destituído por justa causa, quando verificada a prática de atos de inegável gravidade, que coloquem em risco a continuidade da empresa. A destituição se dará mediante alteração contratual assinada pela unanimidade dos sócios, após realização de reunião especialmente convocada para este fim, e, através de correspondência com aviso de recebimento com 30 (trinta) dias de antecedência, o acusado, ciente, em tempo hábil para seu comparecimento e ampla defesa.

CLÁUSULA DÉCIMA SEGUNDA – A sociedade é administrada pelos sócios administradores já qualificados **GUILBER GONÇALVES DIAS e RONEI PIMENTA**. Aos quais compete privativa e **individualmente** o uso da firma e a representação ativa e passiva, em juízo ou fora dele, estando os mesmos dispensados da prestação de caução, podendo praticar todos os atos necessários à consecução do objeto social, sendo-lhes, no entanto, vedado o uso do nome da Sociedade, sob qualquer pretexto ou modalidade, em operações ou negócios estranhos ao objeto social, bem como a prestação de fiança ou aval, e o comprometimento dos mesmos em atos de liberalidade ou de favor, podendo passar poderes para terceiros por procuração.

Parágrafo Único – O sócio que participar ativamente na administração da sociedade fará jus a uma retirada mensal a título de pró-labore a ser fixada anualmente pelo consenso unânime dos sócios, cuja importância, de acordo com a legislação do Imposto de Renda, será contabilizada como despesa de administração da sociedade.

**DO EXERCÍCIO SOCIAL, DO BALANÇO E DA
DISTRIBUIÇÃO DE LUCROS E PREJUÍZOS**

CLÁUSULA DÉCIMA TERCEIRA – a) O exercício social coincide com o ano civil, devendo em 31 de dezembro de cada ano ser procedido o Balanço Geral da Sociedade obedecido às prescrições legais e técnicas pertinentes a matéria. Os resultados serão atribuídos aos sócios conforme deliberação dos mesmos, podendo ser em valores não proporcionais às suas quotas de capital, podendo os lucros também a critério dos sócios, serem distribuídos ou ficarem em reserva na Sociedade, conforme determina o Artigo 1.065 da Lei 10.406/2002 CC. b) Conselho Fiscal – A Sociedade não tem Conselho Fiscal e não realiza Assembleia de Sócios. Compete aos sócios decidir sobre negócios da sociedade, as deliberações tomadas por maioria de votos, contadas segundo o valor das cotas de capital de cada um, conforme determina o artigo 1.010 da Lei 10.406/2002 CC.

CLÁUSULA DÉCIMA QUARTA – A reunião dos sócios deve realizar-se ao menos uma vez por ano, nos quatro meses seguintes ao término do exercício social. Dependem da deliberação dos sócios, além de outras matérias indicadas na lei ou no contrato: (I) – tomar as contas dos administradores e deliberar sobre o balanço patrimonial e o de resultado econômico; (II) – designar administradores, quando for o caso; (III) – tratar de qualquer outro assunto constante da ordem do dia.

DA RETIRADA E DA EXCLUSÃO DE SÓCIO

CLÁUSULA DÉCIMA QUINTA – Na eventual necessidade de qualquer categoria de sócios se retirar da sociedade, por motivo de falecimento, falência, impedimento ou de livre e

MAGNUS MED COMÉRCIO DE PRODUTOS HOSPITALARES
E MEDICAMENTOS LTDA
CNPJ/MF: 30.881.804/0001-08
NIRE: 41208838183
SEGUNDA ALTERAÇÃO CONTRATUAL E CONSOLIDAÇÃO



espontânea vontade, a sociedade não acarretará a dissolução, a qual continuará sua atividade normal com o sócio remanescente e sucessor, mediante alteração do contrato social, indicando o evento e registrando na Junta Comercial, em 30 (trinta) dias da data da alteração.

Parágrafo Primeiro – Em caso de falecimento de um dos sócios, aos herdeiros fica assegurado o direito de substituí-lo se assim o desejarem, e poderão ser incluídos na sociedade.

Parágrafo Segundo – Para qualquer motivo que seja para a saída de sócio da sociedade, seja ele fundador, sucessor e/ou herdeiro, seus haveres sociais serão apurados em balanço geral especial com demonstração de resultado, a ser levantado em 30 (trinta) dias da data da comunicação, e se for do interesse da sociedade ou dos sócios remanescentes.

Parágrafo Terceiro – A retirada, exclusão ou morte do sócio não o exime, ou a seus herdeiros, da responsabilidade pelas obrigações sociais anteriores, até dois anos após averbada a resolução da sociedade; nem nos dois primeiros casos, pelas posteriores e em igual prazo, enquanto não se requerer a averbação.

DISSOLUÇÃO, DESIMPEDIMENTO E DIVERGÊNCIA

CLÁUSULA DÉCIMA SEXTA – Dissolve-se a sociedade quando ocorre qualquer um dos eventos: (I) o vencimento do prazo de duração, salvo se, vencido este e sem oposição de sócio, não entrar a sociedade em liquidação, caso em que se prorrogará por tempo indeterminado; (II) o consenso unânime dos sócios; a deliberação dos sócios, por maioria absoluta, na sociedade de prazo indeterminado; (III) a extinção, na forma da lei, de autorização para funcionar.

CLÁUSULA DÉCIMA SÉTIMA – As divergências que eventualmente ocorrerem entre os sócios na interpretação dos termos e dos casos omissos no presente instrumento serão resolvidas sob o amparo legal da Lei nº 10.406/2002 CC e outros instrumentos vigentes, que regem a matéria.

CLÁUSULA DÉCIMA OITAVA – Os administradores declaram, sob as penas da lei, de que não estão impedidos de exercer a administração da sociedade, por lei especial, ou em virtude de condenação criminal, ou por se encontrarem sob os efeitos dela, a pena que vede, ainda que temporariamente, o acesso a cargos públicos; ou por crime falimentar, de prevaricação, peita ou suborno, concussão, peculato, ou contra a economia popular, contra o sistema financeiro nacional, contra normas de defesa da concorrência, contra as relações de consumo, fé pública, ou a propriedade.

Parágrafo Único: Responde por perdas e danos perante a sociedade o administrador que realizar operações, sabendo ou devendo saber, que estava agindo em desacordo com as deliberações dos sócios.

MAGNUS MED COMÉRCIO DE PRODUTOS HOSPITALARES
E MEDICAMENTOS LTDA
CNPJ/MF: 30.881.804/0001-08
NIRE: 41208838183
SEGUNDA ALTERAÇÃO CONTRATUAL E CONSOLIDAÇÃO

DO ENQUADRAMENTO

CLÁUSULA DÉCIMA NONA – Os sócios declaram sob as penas da Lei que a sociedade se enquadra na condição de **EMPRESA DE PEQUENO PORTE**, nos termos da Lei Complementar nº 123, de 14/12/2006.

DAS DISPOSIÇÕES GERAIS

CLÁUSULA VIGÉSIMA – Os sócios deliberam que as cotas da sociedade são impenhoráveis e inalienáveis, em função da condição de “Intuitu Personae” do presente Contrato.

CLÁUSULA VIGÉSIMA PRIMEIRA – A sociedade reitera seu compromisso de cidadania, atuando de forma constante para preservar e fazer preservar o meio ambiente, bem como agir de forma efetiva para cumprir e fazer cumprir as Leis anticorrupção, em especial aos atos elencados no Artigo 5º da Lei 12.846/2013, colaborando com autoridades e orientando seus colaboradores, além de clientes e fornecedores, colocando em prática todos os meios disponíveis para assim o fazer.

CLÁUSULA VIGÉSIMA SEGUNDA – As decisões administrativas, bem como modificações do contrato social que tenha por objetivo a matéria indicada no art. 997 da Lei nº 10.406/2002 CC, dependem do consentimento de todos os sócios; as demais podem ser decididas por maioria absoluta de votos. Qualquer modificação do contrato social será averbada, cumprindo-se as formalidades previstas neste contrato, sob pena de nulidade.

CLÁUSULA VIGÉSIMA TERCEIRA – Os endereços dos sócios, constantes do Contrato Social ou de sua última alteração serão válidos para o encaminhamento de convocações, cartas, avisos e etc., relativos a atos societários de seu interesse. A responsabilidade de informação de alterações destes endereços é exclusiva dos sócios, que deverão fazê-lo por escrito.

DO FORO

CLÁUSULA VIGÉSIMA QUARTA – As partes de comum acordo elegem o Foro da Comarca de Cascavel, Estado do Paraná, com exclusão de qualquer outro, por mais privilegiado que seja, para o exercício e o cumprimento dos direitos e obrigações resultantes deste contrato.

MAGNUS MED COMÉRCIO DE PRODUTOS HOSPITALARES
E MEDICAMENTOS LTDA
CNPJ/MF: 30.881.804/0001-08
NIRE: 41208838183
SEGUNDA ALTERAÇÃO CONTRATUAL E CONSOLIDAÇÃO

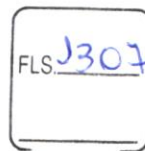

E por estarem assim justos e contratados, lavram, datam e assinam o presente instrumento, elaborado em via única, para que valha na melhor forma do direito, sendo a única via destinada ao registro e arquivamento na Junta Comercial do Estado do Paraná.

Cascavel PR, 22 de fevereiro de 2023.

THIAGO GRISA
CPF: 076.689.749-46

GUILBER GONÇALVES DIAS
CPF: 066.499.489-00

RONEI PIMENTA
CPF: 053.834.909-30

A handwritten signature in blue ink, appearing to be "El" followed by a stylized flourish.



ASSINATURA ELETRÔNICA

Certificamos que o ato da empresa MAGNUS MED COMERCIO DE PRODUTOS HOSPITALARES E MEDICAMENTOS LTDA consta assinado digitalmente por:

IDENTIFICAÇÃO DO(S) ASSINANTE(S)	
CPF/CNPJ	Nome
05383490930	RONEI PIMENTA
06649948900	GUILBER GONCALVES DIAS
07668974946	THIAGO GRISA



CERTIFICO O REGISTRO EM 13/03/2023 14:19 SOB N° 20231271506.
PROTOCOLO: 231271506 DE 13/03/2023.
CÓDIGO DE VERIFICAÇÃO: 12303371891. CNPJ DA SEDE: 30881804000108.
NIRE: 41208838183. COM EFEITOS DO REGISTRO EM: 22/02/2023.
MAGNUS MED COMERCIO DE PRODUTOS HOSPITALARES E MEDICAMENTOS LTDA

LEANDRO MARCOS RAYSEL BISCAIA
SECRETÁRIO-GERAL
www.empresafacil.pr.gov.br

A validade deste documento, se impresso, fica sujeita à comprovação de sua autenticidade nos respectivos portais, informando seus respectivos códigos de verificação.



REPÚBLICA FEDERATIVA DO BRASIL

CADASTRO NACIONAL DA PESSOA JURÍDICA

NÚMERO DE INSCRIÇÃO 30.881.804/0001-08 MATRIZ	COMPROVANTE DE INSCRIÇÃO E DE SITUAÇÃO CADASTRAL	DATA DE ABERTURA 09/07/2018
---	---	--------------------------------

NOME EMPRESARIAL MAGNUS MED COMERCIO DE PRODUTOS HOSPITALARES E MEDICAMENTOS LTDA
--

TÍTULO DO ESTABELECIMENTO (NOME DE FANTASIA) *****	PORTE EPP
---	--------------

CÓDIGO E DESCRIÇÃO DA ATIVIDADE ECONÔMICA PRINCIPAL 46.45-1-01 - Comércio atacadista de instrumentos e materiais para uso médico, cirúrgico, hospitalar e de laboratórios
--

CÓDIGO E DESCRIÇÃO DAS ATIVIDADES ECONÔMICAS SECUNDÁRIAS 46.37-1-99 - Comércio atacadista especializado em outros produtos alimentícios não especificados anteriormente 46.42-7-02 - Comércio atacadista de roupas e acessórios para uso profissional e de segurança do trabalho 46.44-3-01 - Comércio atacadista de medicamentos e drogas de uso humano 46.45-1-02 - Comércio atacadista de próteses e artigos de ortopedia 46.45-1-03 - Comércio atacadista de produtos odontológicos 46.46-0-01 - Comércio atacadista de cosméticos e produtos de perfumaria 46.49-4-01 - Comércio atacadista de equipamentos elétricos de uso pessoal e doméstico 46.49-4-04 - Comércio atacadista de móveis e artigos de colchoaria 46.49-4-08 - Comércio atacadista de produtos de higiene, limpeza e conservação domiciliar 46.51-6-01 - Comércio atacadista de equipamentos de informática 46.64-8-00 - Comércio atacadista de máquinas, aparelhos e equipamentos para uso odonto-médico-hospitalar; partes e peças 47.72-5-00 - Comércio varejista de cosméticos, produtos de perfumaria e de higiene pessoal 47.73-3-00 - Comércio varejista de artigos médicos e ortopédicos 47.89-0-05 - Comércio varejista de produtos saneantes domissanitários

CÓDIGO E DESCRIÇÃO DA NATUREZA JURÍDICA 206-2 - Sociedade Empresária Limitada
--

LOGRADOURO R ERECHIM	NÚMERO 1454	COMPLEMENTO *****
-------------------------	----------------	----------------------

CEP 85.812-260	BAIRRO/DISTRITO CENTRO	MUNICÍPIO CASCAVEL	UF PR
-------------------	---------------------------	-----------------------	----------

ENDEREÇO ELETRÔNICO	TELEFONE (45) 3306-0072
---------------------	----------------------------

ENTE FEDERATIVO RESPONSÁVEL (EFR) *****
--

SITUAÇÃO CADASTRAL ATIVA	DATA DA SITUAÇÃO CADASTRAL 09/07/2018
-----------------------------	--

MOTIVO DE SITUAÇÃO CADASTRAL

SITUAÇÃO ESPECIAL *****	DATA DA SITUAÇÃO ESPECIAL *****
----------------------------	------------------------------------

Aprovado pela Instrução Normativa RFB nº 1.863, de 27 de dezembro de 2018.

Emitido no dia 02/08/2023 às 17:52:30 (data e hora de Brasília).

Página: 1/1



REPÚBLICA FEDERATIVA DO BRASIL
 MINISTÉRIO DA INFRAESTRUTURA
 DEPARTAMENTO NACIONAL DE TRÂNSITO
 CARTeira NACIONAL DE HABILITAÇÃO

PR

NOME
 GUILBER GONCALVES DIAS

DOC. IDENTIDADE/ÓRG EMISSOR/UF
 105193289 SESP PR

CPF
 066.499.489-00

DATA NASCIMENTO
 03/03/1988

FILIAÇÃO
 OSMAR MARTINHO GONCALVES DIAS
 IVONETE CAITANO DIAS

PERMISSÃO

ACC

CAT. HAB.
 AB

Nº REGISTRO
 94403303050

VALIDADE
 12/12/2022

1ª HABILITAÇÃO
 11/07/2008

VALIDA EM TODO O TERRITÓRIO NACIONAL
 1567789374

OBSERVAÇÕES

Guilber G. Dias
 ASSINATURA DO PORTADOR

LOCAL
 CASCAVEL, PR

DATA EMISSÃO
 12/12/2017

ASSINADO DIGITALMENTE
 DEPARTAMENTO ESTADUAL DE TRÂNSITO

45797983051
 PR913631183

PARANÁ

DENATRAN CONTRAN

QR-CODE

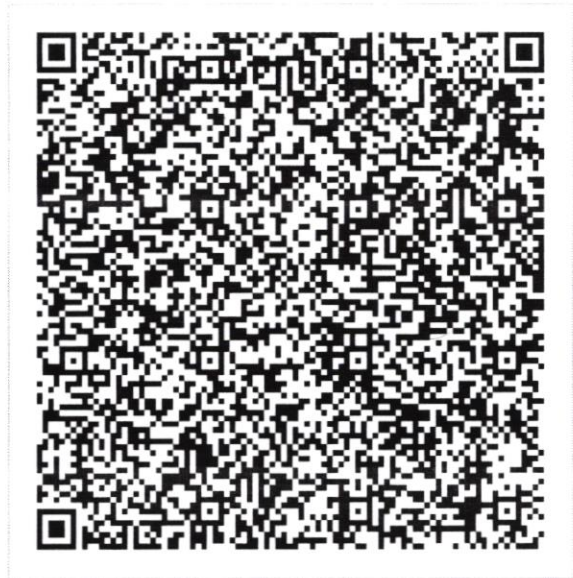

FLS. 1310

Documento assinado com certificado digital em conformidade com a Medida Provisória nº 2200-2/2001. Sua validade poderá ser confirmada por meio do programa Assinador Serpro.

As orientações para instalar o Assinador Serpro e realizar a validação do documento digital estão disponíveis em: <https://www.serpro.gov.br/assinador-digital>.

SERPRO / SENATRAN

Handwritten signature

CNH Digital

Departamento Nacional de Trânsito

FLS 1322

REPÚBLICA FEDERATIVA DO BRASIL
MINISTÉRIO DA INFRAESTRUTURA
DEPARTAMENTO NACIONAL DE TRÂNSITO
CARTEIRA NACIONAL DE HABILITAÇÃO

PR

NOME
RONEI PIMENTA

DOC. IDENTIDADE/ÓRG. EMISSOR/UF
83895519 PC PR

CPF
053.834.909-30

DATA NASCIMENTO
26/02/1984

FILIAÇÃO
MARTIMIANO PIMENTA NETO
SOELCI FAZILHA PIMENTA

PERMISSÃO ACC CAT. HAB.
AB

Nº REGISTRO
03276895707

VALIDADE
17/04/2024

1ª HABILITAÇÃO
19/04/2004

OBSERVAÇÕES

Ronei Pimenta
ASSINATURA DO PORTADOR

LOCAL
CASCAVEL, PR

DATA EMISSÃO
18/04/2019

ASSINADO DIGITALMENTE
DEPARTAMENTO ESTADUAL DE TRÂNSITO

63082359544
PR916189847

PARANÁ

DENATRAN CONTRAN

VÁLIDA EM TODO O TERRITÓRIO NACIONAL
1861017979

QR-CODE



Documento assinado com certificado digital em conformidade com a Medida Provisória nº 2200-2/2001. Sua validade poderá ser confirmada por meio da comparação deste arquivo digital com o arquivo de assinatura (.p7s) no endereço: < <http://www.serpro.gov.br/assinador-digital> >.

SERPRO / DENATRAN

Handwritten signature



MINISTÉRIO DA FAZENDA
Secretaria da Receita Federal do Brasil
Procuradoria-Geral da Fazenda Nacional

**CERTIDÃO NEGATIVA DE DÉBITOS RELATIVOS AOS TRIBUTOS FEDERAIS E À DÍVIDA
ATIVA DA UNIÃO**

**Nome: MAGNUS MED COMERCIO DE PRODUTOS HOSPITALARES E MEDICAMENTOS LTDA
CNPJ: 30.881.804/0001-08**

Ressalvado o direito de a Fazenda Nacional cobrar e inscrever quaisquer dívidas de responsabilidade do sujeito passivo acima identificado que vierem a ser apuradas, é certificado que não constam pendências em seu nome, relativas a créditos tributários administrados pela Secretaria da Receita Federal do Brasil (RFB) e a inscrições em Dívida Ativa da União (DAU) junto à Procuradoria-Geral da Fazenda Nacional (PGFN).

Esta certidão é válida para o estabelecimento matriz e suas filiais e, no caso de ente federativo, para todos os órgãos e fundos públicos da administração direta a ele vinculados. Refere-se à situação do sujeito passivo no âmbito da RFB e da PGFN e abrange inclusive as contribuições sociais previstas nas alíneas 'a' a 'd' do parágrafo único do art. 11 da Lei nº 8.212, de 24 de julho de 1991.

A aceitação desta certidão está condicionada à verificação de sua autenticidade na Internet, nos endereços <<http://rfb.gov.br>> ou <<http://www.pgfn.gov.br>>.

Certidão emitida gratuitamente com base na Portaria Conjunta RFB/PGFN nº 1.751, de 2/10/2014.

Emitida às 16:59:02 do dia 30/06/2023 <hora e data de Brasília>.

Válida até 27/12/2023.

Código de controle da certidão: **EFA1.AF61.BCB1.0B5B**

Qualquer rasura ou emenda invalidará este documento.



Estado do Paraná
Secretaria de Estado da Fazenda
Receita Estadual do Paraná

FLS. 2313

Certidão Negativa

de Débitos Tributários e de Dívida Ativa Estadual
Nº 030356937-42

Certidão fornecida para o CNPJ/MF: **30.881.804/0001-08**

Nome: **MAGNUS MED COMERCIO DE PRODUTOS HOSPITALARES E MEDICAMENTOS LTDA**

Ressalvado o direito da Fazenda Pública Estadual inscrever e cobrar débitos ainda não registrados ou que venham a ser apurados, certificamos que, verificando os registros da Secretaria de Estado da Fazenda, constatamos não existir pendências em nome do contribuinte acima identificado, nesta data.

Obs.: Esta Certidão engloba todos os estabelecimentos da empresa e refere-se a débitos de natureza tributária e não tributária, bem como ao descumprimento de obrigações tributárias acessórias.

Válida até 30/08/2023 - Fornecimento Gratuito

A autenticidade desta certidão deverá ser confirmada via Internet
www.fazenda.pr.gov.br

El
m



ESTADO DO PARANÁ
PREFEITURA MUNICIPAL DE CASCAVEL
SECRETARIA MUNICIPAL DE FINANÇAS



CERTIDÃO POSITIVA DE DÉBITOS COM EFEITOS DE NEGATIVA
Nº 98004/2023

A presente Certidão é VÁLIDA POR 90 (noventa) DIAS a contar da data de emissão da mesma.

[CONTRIBUINTE]

Nome :	473508583 - MAGNUS MED COMÉRCIO DE PRODUTOS HOSPITALARES E MEDICAMENTOS LTDA		
CNPJ/CPF:	30.881.804/0001-08		
Endereço:	RUA ERECHIM, 1454		
Complemento:			
Bairro:	CENTRO	CEP:	85.812-260
Cidade:	Cascavel	Estado:	Paraná

[REQUERENTE]

Código:	473508583
Nome/Razão:	MAGNUS MED COMÉRCIO DE PRODUTOS HOSPITALARES E MEDICAMENTOS LTDA
CNPJ/CPF:	30.881.804/0001-08

[FINALIDADE]

Licitação

[INFORMAÇÕES ADICIONAIS]

Certificamos que na presente data EXISTEM débitos incidentes sobre o sujeito passivo acima identificado, ainda não vencidos, com exigibilidade suspensa ou garantidos através de penhora.

Esta certidão compreende todos os débitos imobiliários e mobiliários, tributários ou não, inscritos ou não em Dívida Ativa, administrados pela Secretaria Municipal de Finanças de Cascavel (SEFIN), tais como Imposto Predial e Territorial Urbano – IPTU, Imposto sobre a Transmissão de Bens Imóveis – ITBI, Contribuição de Melhoria, Taxa de Coleta de Lixo, Contribuição de Iluminação Pública – CIP incidente sobre lotes vagos, Taxa de Proteção a Desastres, Taxas de Expediente, Multas de Regularização de Obras, Autos de Infração da Secretaria Municipal de Meio Ambiente, Imposto Sobre Serviços – ISS, Taxa de Verificação de Regular Funcionamento, Taxa de Licença Sanitária, Taxa de Localização e Funcionamento, Autos de Infração do PROCON e demais débitos para com esta municipalidade.

Conforme disposto no art. 108 do Código Tributário Municipal e no art. 206 do Código Tributário Nacional, esta certidão possui os mesmos efeitos da certidão negativa. Fica ressalvado o direito de a Fazenda Pública lançar, cobrar e inscrever quaisquer dívidas de responsabilidade do sujeito passivo acima identificado que vierem a ser apuradas posteriormente, mesmo referentes a períodos anteriores ou compreendido nesta certidão.

Cascavel, 22 de junho de 2023.

A autenticidade desta certidão deverá ser confirmada na página da Prefeitura:
<https://cascavel.atende.net/#/tipo/servico/valor/31/padrao/1/load/0>
 Código de Autenticidade: WGT221202-000-EBPDPMRAXJFJGK-2

Voltar

Imprimir

**Certificado de Regularidade do
FGTS - CRF**

Inscrição: 30.881.804/0001-08
Razão Social: MAGNUS MED COMERCIO DE PRODUTOS HOSPITAL
Endereço: RUA ERECHIM 1454 / CENTRO / CASCAVEL / PR / 85812-260

A Caixa Econômica Federal, no uso da atribuição que lhe confere o Art. 7, da Lei 8.036, de 11 de maio de 1990, certifica que, nesta data, a empresa acima identificada encontra-se em situação regular perante o Fundo de Garantia do Tempo de Serviço - FGTS.

O presente Certificado não servirá de prova contra cobrança de quaisquer débitos referentes a contribuições e/ou encargos devidos, decorrentes das obrigações com o FGTS.

Validade: 01/08/2023 a 30/08/2023

Certificação Número: 2023080122221380510550

Informação obtida em 07/08/2023 15:20:18

A utilização deste Certificado para os fins previstos em Lei esta condicionada a verificação de autenticidade no site da Caixa: www.caixa.gov.br



PODER JUDICIÁRIO
JUSTIÇA DO TRABALHO

CERTIDÃO NEGATIVA DE DÉBITOS TRABALHISTAS

Nome: MAGNUS MED COMERCIO DE PRODUTOS HOSPITALARES E MEDICAMENTOS
LTDA (MATRIZ E FILIAIS)
CNPJ: 30.881.804/0001-08
Certidão nº: 31369001/2023
Expedição: 30/06/2023, às 17:01:53
Validade: 27/12/2023 - 180 (cento e oitenta) dias, contados da data
de sua expedição.

Certifica-se que **MAGNUS MED COMERCIO DE PRODUTOS HOSPITALARES E
MEDICAMENTOS LTDA (MATRIZ E FILIAIS)**, inscrito(a) no CNPJ sob o nº
30.881.804/0001-08, **NÃO CONSTA** como inadimplente no Banco Nacional de
Devedores Trabalhistas.

Certidão emitida com base nos arts. 642-A e 883-A da Consolidação
das Leis do Trabalho, acrescentados pelas Leis ns.º 12.440/2011 e
13.467/2017, e no Ato 01/2022 da CGJT, de 21 de janeiro de 2022.
Os dados constantes desta Certidão são de responsabilidade dos
Tribunais do Trabalho.

No caso de pessoa jurídica, a Certidão atesta a empresa em relação
a todos os seus estabelecimentos, agências ou filiais.

A aceitação desta certidão condiciona-se à verificação de sua
autenticidade no portal do Tribunal Superior do Trabalho na
Internet (<http://www.tst.jus.br>).

Certidão emitida gratuitamente.

INFORMAÇÃO IMPORTANTE

Do Banco Nacional de Devedores Trabalhistas constam os dados
necessários à identificação das pessoas naturais e jurídicas
inadimplentes perante a Justiça do Trabalho quanto às obrigações
estabelecidas em sentença condenatória transitada em julgado ou em
acordos judiciais trabalhistas, inclusive no concernente aos
recolhimentos previdenciários, a honorários, a custas, a
emolumentos ou a recolhimentos determinados em lei; ou decorrentes
de execução de acordos firmados perante o Ministério Público do
Trabalho, Comissão de Conciliação Prévia ou demais títulos que, por
disposição legal, contiver força executiva.



TJPR

TRIBUNAL DE JUSTIÇA
DO ESTADO DO PARANÁ

**CARTÓRIO DISTRIBUIDOR, CONTADOR, PARTIDOR, DEPOSITÁRIO
PÚBLICO E AVALIADOR JUDICIAL
COMARCA DE CASCAVEL - ESTADO DO PARANÁ**

FLS. 1317

RODRIGO TIMÓTHEO TABORDA
DISTRIBUIDOR PÚBLICO

AVENIDA TANCREDO NEVES, 2320 - EDIFÍCIO DO FÓRUM - CEP 85805-036
FONE: (45) 3326-4479 - CNPJ: 00.322.048/0001-16

CERTIDÃO NEGATIVA JUDICIAL ESPECÍFICA

Rodrigo Timótheo Taborda, Oficial Designado do Ofício do Distribuidor, Contador, Partidor, Depositário e Avaliador Judicial da Comarca de Cascavel, Estado do Paraná, nos termos da Seção V do CNFJ:

Certifico que, revendo os registros desta Serventia, NÃO FORAM localizadas ações de FALÊNCIA OU CONCORDATA; RECUPERAÇÃO EXTRAJUDICIAL E RECUPERAÇÃO JUDICIAL (Lei nº 11.101/2005), em face de:

MAGNUS MED
CNPJ: 30.881.804/0001-08

Dado e passado nesta cidade e comarca de CASCAVEL, Estado do PARANÁ, ao(s) 28 dia(s) do mês de julho do ano de 2023. Buscas procedidas no(s) ultimo(s) vinte ano(s).

O REFERIDO É VERDADE E DOU FÉ.

Bel. Rodrigo Timótheo Taborda
Oficial Titular

SERPRO
Assinado digitalmente por:
RODRIGO TIMOTHEO TABORDA
Sua autenticidade pode ser confirmada no endereço:
<<http://www.serpro.gov.br/assinador-digital>>



Handwritten signature and initials



Governo do Estado do Paraná
Secretaria de Estado da Indústria, Comércio e Serviços
Junta Comercial do Estado do Paraná



CERTIDÃO SIMPLIFICADA

Sistema Nacional de Registro de Empresas Mercantis - SINREM

Certificamos que as informações abaixo constam dos documentos arquivados nesta Junta Comercial e são vigentes na data da sua expedição.

Nome Empresarial: MAGNUS MED COMERCIO DE PRODUTOS HOSPITALARES E MEDICAMENTOS LTDA			Protocolo: PRC231725521		
NIRE : 41208838183 Natureza Jurídica: Sociedade Empresária Limitada					
NIRE (Sede) 41208838183		CNPJ 30.881.804/0001-08		Data de Ato Constitutivo 09/07/2018	
Início de Atividade 09/07/2018					
Endereço Completo Rua Erechim, Nº 1454, Centro - Cascavel/PR - CEP 85812-260					
Objeto Social Comércio atacadista de instrumentos e materiais para uso médico, cirúrgico, hospitalar e de laboratórios; Comércio atacadista de produtos odontológicos; Comércio atacadista de medicamentos e drogas de uso humano; Comércio atacadista de máquinas, aparelhos e equipamentos para uso odonto-médico-hospitalar, partes e peças; Comércio atacadista de próteses e artigos de ortopedia; Comércio atacadista de produtos de higiene, limpeza e conservação; Comércio atacadista de cosméticos e produtos de perfumaria; Comércio atacadista de roupas e acessórios para uso profissional e de segurança do trabalho; Comércio atacadista de móveis e artigos de colchoaria; Comércio atacadista de equipamentos de informática; Comércio atacadista de máquinas, aparelhos e equipamentos elétricos; Comércio atacadista de complementos e suplementos alimentícios; Comércio varejista de artigos médicos e ortopédicos; Comércio varejista de produtos saneantes domissanitários; Comércio varejista de cosméticos, produtos de perfumaria e de higiene pessoal.					
Capital Social R\$ 100.000,00 (cem mil reais) Capital Integralizado R\$ 100.000,00 (cem mil reais)				Porte EPP (Empresa de Pequeno Porte)	
Prazo de Duração Indeterminado					
Dados do Sócio					
Nome		CPF/CNPJ	Participação no capital	Espécie de sócio	Administrador
RONEI PIMENTA		053.834.909-30	R\$ 5.000,00	Sócio	S
Nome		CPF/CNPJ	Participação no capital	Espécie de sócio	Administrador
GUILBER GONCALVES DIAS		066.499.489-00	R\$ 95.000,00	Sócio	S
Dados do Administrador					
Nome		CPF		Término do mandato	
RONEI PIMENTA		053.834.909-30		Indeterminado	
Nome		CPF		Término do mandato	
GUILBER GONCALVES DIAS		066.499.489-00		Indeterminado	
Último Arquivamento					
Data		Número		Ato/eventos	
13/03/2023		20231271506		002 / 021 - ALTERAÇÃO DE DADOS (EXCETO NOME EMPRESARIAL)	
Situação ATIVA Status SEM STATUS					

Esta certidão foi emitida automaticamente em 16/08/2023, às 08:55:37 (horário de Brasília).
Se impressa, verificar sua autenticidade no <https://www.empresafacil.pr.gov.br>, com o código XPLXXC19.



PRC231725521

LEANDRO MARCOS RAYSEL BISCAIA
Secretário(a) Geral



Magnus Med Com. Prod. Hosp. e Medic. Ltda
CNPJ:30.881.804/0001-08 – Inscrição Estadual: 907.856.40-21
Rua Erechim, 1454 - Centro – CEP: 85.812-260 Cascavel – Paraná
Telefone (45) 3306-0012 / (45) 3306-0072
www.magnusmed.com.br – magnusmed01@gmail.com

A
Prefeitura Municipal de Santa Maria do Oeste/PR
Ref. Pregão Eletrônico N° 54/2023.

DECLARAÇÃO DE CUMPRIMENTO DOS REQUISITOS DE HABILITAÇÃO

PROPONENTE: MAGNUS MED COMÉRCIO DE PRODUTOS HOSPITALARES E
MEDICAMENTOS LTDA CNPJ: 30.881.804/0001-08
ENDEREÇO: RUA ERECHIM, 1454 CENTRO – CASCAVEL PR
FONE: 45-3306-0072 E-mail: magnusmed01@gmail.com

Declaramos para fins de atendimento ao que consta do edital do Pregão Eletrônico n°
54/2023, que a empresa MAGNUS MED COMÉRCIO DE PRODUTOS
HOSPITALARES E MEDICAMENTOS LTDA, por intermédio de seu representante
legal, o Sr. **GUILBER GONÇALVES DIAS** inscrito no CPF de n° **066.499.489-00** e RG
n° **10.519.328-9 SSP-PR**, tomou conhecimento do Edital e que está ciente e concorda
com as condições contidas no edital e seus anexos, bem como de que cumpre
plenamente os requisitos de habilitação definidos neste Edital e que a proposta
apresentada está em conformidade com as exigências editalícias.

Cascavel, 28 de Agosto de 2023.

30.881.804/0001-08
I. E. 907.85640-21
MAGNUS MED COM. DE
PROD. HOSPITALARES E
MEDICAMENTOS LTDA.
RUA ERECHIM, 1454
CENTRO - CEP 85812-260
CASCAVEL - PARANÁ

Guilber Gonçalves Dias
Sócio- Administrador
RG: 10.519.328-9 SSP-PR
CPF: 066.499.489-00

El
m



Magnus Med Com. Prod. Hosp. e Medic. Ltda
 CNPJ:30.881.804/0001-08 – Inscrição Estadual: 907.856.40-21
 Rua Erechim, 1454 - Centro – CEP: 85.812-260 Cascavel – Paraná
 Telefone (45) 3306-0012 / (45) 3306-0072
 www.magnusmed.com.br – magnusmed01@gmail.com

A
 Prefeitura Municipal de Santa Maria do Oeste/PR
 Ref. Pregão Eletrônico N° 54/2023.

ANEXO IV DECLARAÇÕES UNIFICADAS

PROPONENTE: MAGNUS MED COMÉRCIO DE PRODUTOS HOSPITALARES E
 MEDICAMENTOS LTDA CNPJ: 30.881.804/0001-08
 ENDEREÇO: RUA ERECHIM, 1454 CENTRO – CASCAVEL PR
 FONE: 45-3306-0072 E-mail: magnusmed01@gmail.com

Declaramos para os fins de direito, na qualidade de proponente do procedimento licitatório instaurado pela Prefeitura do Município de Santa Maria do Oeste - PR, que:

a) **Não fomos declarados inidôneos** para licitar ou contratar com o Poder Público, em qualquer de suas esferas.

b) **Cumprimos plenamente os requisitos de habilitação** exigidos no respectivo edital de licitação.

c) Na forma e sob as penas impostas pela Lei nº 8.666/93, de 21 de junho de 1993 e demais legislação pertinente, que, nos termos do § 6º do artigo 27 da Lei nº 6.544, de 22 de novembro de 1989, **encontra-se em situação regular perante o Ministério do Trabalho**, no que se refere à observância do disposto no inciso XXXIII do artigo 7º da Constituição Federal.

d) **Não possuímos pessoas em nosso quadro societário (contrato social, estatuto social), impedidas de contratar com o Município de Santa Maria do Oeste -PR** nos termos do artigo 9º, § 3º da Lei nº 8.666/93 e PREJULGADO nº 9 do Tribunal de Contas do Estado do Paraná.

e) Estamos sob o **regime de microempresa ou empresa de pequeno porte**, para efeito do disposto na Lei Complementar 123, de 14 de dezembro de 2006.

SIM (X) NÃO ().

Cascavel, 28 de Agosto de 2023.

30.881.804/0001-08
 I. E. 907.85640-21
 MAGNUS MED COM. DE
 PROD. HOSPITALARES E
 MEDICAMENTOS LTDA.
 RUA ERECHIM, 1454
 CENTRO - CEP 85812-260
 CASCAVEL - PARANÁ

 Guilber Gonçalves Dias
 Sócio- Administrador
 RG: 10.519.328-9 SSP-PR
 CPF: 066.499.489-00





Magnus Med Com. Prod. Hosp. e Medic. Ltda
 CNPJ:30.881.804/0001-08 – Inscrição Estadual: 907.856.40-21
 Rua Erechim, 1454 - Centro – CEP: 85.812-260 Cascavel – Paraná
 Telephone/Whatsapp : (45) 3306-0072
 www.magnusmed.com.br – magnusmed01@gmail.com

PROPOSTA DE PREÇO

Ao
 MUNICIPIO DE SANTA MARIA DO OESTE – PARANÁ
 Departamento de Licitações

PREGÃO ELETRÔNICO Nº 54/2023

Objeto: CONTRATAÇÃO DE EMPRESA PARA FORNECIMENTO DE MATERIAIS E INSUMOS HOSPITALARES, DESTINADOS A SUPRIR AS NECESSIDADES DA SECRETARIA MUNICIPAL DE SAÚDE DO MUNICIPIO DE SANTA MARIA DO OESTE PR

MENOR PREÇO POR ITEM

Realização: às 09h30min do dia 28 de agosto de 2023

DECLARO SER EMPRESA DE PEQUENO PORTE

Item	Quant.	Und.	Especificações	Marca	Preço Unitário	Preço Total
1	600	UNIDADE	ABAIXADOR DE LÍNGUA Espátula em madeira lisa, isto é, com ausência de farpas, descartável, extremidades arredondadas, formato convencional, resistente a esterilização, com 14 cm de comprimento, largura entre 1,4 e 1,5 cm. Pacote com 100 unidades	THEOTO	6,66	3.996,00
2	1000	UNIDADE	ABOCATHYN Nº 16 Cateter intravascular periférico sobre agulha, descartável, estéril, canula de teflon ou poliuretano, transparente, flexível, radiopaco, atóxico e aspirogenico, com camara de refluxo transparente, agulha atraumatica com bisel trifacetado e siliconizado, conector luer e protetor de encaixe. Padronização de cores de acordo com NBR 10555-5. nº 16.	MEDIX	0,83	830,00
3	1000	UNIDADE	ABOCATHYN Nº 18 Cateter intravascular periférico sobre agulha, descartavel, esteril, canula de teflon ou poliuretano, transparente, agulha atraumatica com bisel trifacetado e siliconizado, conector luer e protetor de encaixe. padronização de cores de acordo com NBR 10555-5 nº 18.	MEDIX	0,83	830,00
4	4000	UNIDADE	ABOCATHYN Nº 20 Cateter intravascular periférico sobre agulha, descartável, estéril, cânula de teflon ou poliuretano, transparente, flexível, radiopaco, atóxico e aspirogênico, com câmara de refluxo transparente, agulha atraumática com bisel trifacetado e siliconizado, conector luer e protetor de encaixe. Padronização de cores de acordo com NBR 10555-5. Nº. 20	MEDIX	0,83	3.320,00
5	4000	UNIDADE	ABOCATHYN Nº22 Cateter intravascular periférico sobre agulha, descartável, estéril, cânula de teflon ou poliuretano, transparente, flexível, radiopaco, atóxico e aspirogênico, com câmara de refluxo transparente, agulha atraumática com bisel trifacetado e siliconizado, conector luer e protetor de encaixe. Padronização de cores de acordo com NBR 10555-5. Nº. 22	MEDIX	0,83	3.320,00
6	4000	UNIDADE	ABOCATHYN Nº24	MEDIX	0,83	3.320,00
7	100	UNIDADE	ÁGUA OXIGENADA P/ CURATIVO 10V Embalagem plástica com 1000ml	RIOQUIMICA	7,64	764,00

El

8	200	UNIDADE	AGULHA 13X4,5 Atóxica, atraumática, cânula: de aço inox, bisel trifacetado, siliconizada. Embalagem com filme transparente e papel grau cirúrgico aspirogênico, esterilizada por óxido de etileno e submetida a todos ensaios físico-químicos e microbiológicos de acordo com as normas NBR e Farmacopéia. Caixa com 100 unidades.	MEDIX	9,57	1.914,00
9	250	UNIDADE	AGULHA 20X5 ATÓXICA Atraumatica, cânula de aço inox, bisel trifacetado, siliconizada. Embalagem com filme transparente e papel grau cirurgico aspirogenico, esterilizada por óxido de etileno e submetida a todos ensaios físico-químicos e microbiologicos de acordo com as normas NBR e Farmacopéia. caixa com 100 unidades.	MEDIX	9,57	2.392,50
10	250	UNIDADE	AGULHA 25X7 Atóxica, atraumática, cânula de aço inox, bisel trifacetado, siliconizada. Embalagem com filme transparente e papel grau cirúrgico aspirogênico, esterilizada por óxido de etileno e submetida a todos ensaios físico-químicos e microbiológicos de acordo com as normas NBR e Farmacopéia. Caixa com 100 unidades.	MEDIX	9,57	2.392,50
11	200	UNIDADE	AGULHA 25X8 Atóxica, atraumática, cânula de aço inox, siliconizada, embalagem com filme transparente e papel grau cirúrgico aspirogênico, tamanho 25x8mm, caixa com 100 unidades.	MEDIX	9,57	1.914,00
12	200	UNIDADE	AGULHA 40X12 Atóxica, atraumática, cânula de aço inox, bisel trifacetado, siliconizada. Embalagem com filme transparente e papel grau cirúrgico aspirogênico, esterilizada por óxido de etileno e submetida a todos ensaios físico-químicos e microbiológicos de acordo com as normas NBR e Farmacopéia. Caixa com 100 unidades.	MEDIX	9,57	1.914,00
14	1500	UNIDADE	ÁLCOOL70% Frasco com tampa de rosca com capacidade de 1L.	SUPERVALE	7,07	10.605,00
15	750	UNIDADE	ALGODÃO HIDRÓFILO Pacote com 500g, com fibras 100% algodão, macio e absorvente, não estéril, em camada em rolo com espessura uniforme entre 1 e 1,5 cm regularmente compacto, de aspecto homogêneo e macio, cor branca com no mínimo 80% de branquura, envolto em papel apropriado em toda extensão, e com validade mínima de 3 anos no ato da entrega, com registro na Anvisa ou ministério da saúde. Rolo de 500g.	NATHY	19,28	14.460,00
18	300	UNIDADE	ALMOTOLIA TRANSPARENTE COM PONTA, 250ML Confeccionada em polietileno com graduação em alto relevo, bico reto com tampa, capacidade para 250 ml.	JP	3,51	1.053,00
20	10	UNIDADE	APARELHO DIGITAL AUTOMÁTICO DE PULSO - LP 200*	PREMIUM	99,76	997,60
22	10000	UNIDADE	ATADURA DE CREPON 12cm de largura e comprimento de 1,80m, macia e resistente, composição 94% algodão, 5% poliéster, 1% elastano. *	ORTHOCREM	0,55	5.500,00
23	6000	UNIDADE	ATADURA DE CREPON 15CM 15cm de largura e comprimento de 1,80m, macia e resistente, composição 94% algodão, 5% poliéster, 1% elastano. *	ORTHOCREM	1,27	7.620,00
24	6000	UNIDADE	ATADURA DE CREPON 20 CM 20cm de largura e comprimento de 1,80m, macia e resistente, composição 94% algodão, 5% poliéster, 1% elastano. *	ORTHOCREM	1,73	10.380,00
26	350	UNIDADE	ATADURA GESSADA - 12 CM	POLARFIX	3,57	1.249,50
29	1300	UNIDADE	BOLSA COLETORA DE URINA sistema fechado em plástico (bolsa para drenagem estéril descartável 2L) válvula antirreflexo, pinça, clamp, filtro conector	MEDIX	5,59	7.267,00
32	1300	UNIDADE	CAIXA P/ PERFURO CORTANTE 13 L Perfuro cortante, descartáveis, m papelão resistente, forramento protetor interno e papelão couro, conforme norma ipt-nea 55, capacidade para 12 litros.	DESCARBOX	7,33	9.529,00
35	1200	UNIDADE	CAIXA P/ PERFURO CORTANTE 7L Perfuro cortante, descartáveis, m papelão resistente, forramento protetor interno e papelão couro, conforme norma ipt-nea 55, capacidade para 7 litros.	DESCARBOX	5,48	6.576,00

38	600	UNIDADE	CHUMAÇO P/ CURATIVO CURATIVO CIRÚRGICO ESTÉRIL. Dimensões (aberta) 15cmx30cm *	AMED	1,54	924,00
45	20	UNIDADE	COLAR CERVICAL TIPO STIFNECK tamanho: M *	RESGATE	17,63	352,60
46	20	UNIDADE	COLAR CERVICAL TIPO STIFNECK tamanho: G *	RESGATE	17,63	352,60
47	3500	UNIDADE	COMPRESSA DE GAZE 7,5X7,5CM 13 fios – 7,5 x 7,5 cm – 13 fios, 9 camadas, 5 dobras – 100% algodão – pacote com 500 compressas.	COTTON	25,91	90.685,00
48	500	UNIDADE	COMPRESSA DE GAZE HIDROFILA 11 OU 13 FIOS CM² 8 camadas, 5 dobras 7,5 cm/ 7,5 cm (fechada)	COTTON	19,28	9.640,00
53	5000	UNIDADE	EQUIPO tipo de equipo: de INFUSÃO, material: pvc cristal, comprimento: mín. 120 cm, tipo câmara: câmara flexível c/filtro ar, tipo gotejador: gota padrão, tipo pinça: regulador de fluxo, tipo injetor: c/injetor lateral"y", valvulado, tipo conector: luer rota	MEDIX	0,90	4.500,00
55	40	UNIDADE	ESFIGMOMANÔMETRO ajuste: analógico, aneróide, tipo :de braço, faixa de operação: até 300 mmhg, material braçadeira :braçadeira em nylon, tipo fecho :fecho em velcro, tamanho: adulto obeso	PREMIUM	100,56	4.022,40
56	60	UNIDADE	ESPAÇADOR DE BOMBINHA	GTECH	45,88	2.752,80
57	800	UNIDADE	ESPARADRAPO 10CMX4,5M Esparadrapo impermeável, com boa aderência, hipoalérgico, com dorno em tecido de algodão na cor branca. Rolo com 10 cm e 4,5m de comprimento.	CIEX	11,92	9.536,00
58	800	UNIDADE	ESPARADRAPO 5CMX4,5M Esparadrapo impermeável, com boa aderência, hipoalérgico, com dorno em tecido de algodão na cor branca. Rolo com 5 cm e 4,5m de comprimento.	CIEX	8,06	6.448,00
59	1000	UNIDADE	ESPÉCULO tamanho G com lubrificante. Espéculo vaginal, descartável, estéril, tamanho pequeno com lubrificante	VAGISPEC	2,86	2.860,00
60	1500	UNIDADE	ESPÉCULO tamanho M com lubrificante. Espéculo vaginal, descartável, estéril, tamanho médio com lubrificante.	VAGISPEC	1,52	2.280,00
61	1500	UNIDADE	ESPÉCULO tamanho P com lubrificante. Espéculo vaginal, descartável, estéril, tamanho pequeno com lubrificante.	VAGISPEC	1,94	2.910,00
62	130	UNIDADE	ESTETOSCÓPIO tipo: biauricular, acessórios: olivas anatômicas pvc, haste: haste aço inox, tubo: tubo "y" pvc, auscultador: auscultador aço inox c/ anel de borracha, tamanho: adulto	ADVANTIVE	18,18	2.363,40
63	20	UNIDADE	ESTETOSCÓPIO tipo: biauricular, acessórios: olivas anatômicas borracha, haste: haste alumínio, tubo: tubo plástico, auscultador: auscultador aço inox, tamanho: pediátrico	PREMIUM	18,18	363,60
64	30	CX	FIO AGULHADO NYLON 2,0 45 CM	MEDIX	65,77	1.973,10
65	30	CX	FIO AGULHADO NYLON 3,0 45CM	MEDIX	65,77	1.973,10
66	30	CX	FIO AGULHADO NYLON 4,0 45CM	MEDIX	65,77	1.973,10
72	2000	UNIDADE	FRASCO PARA ALIMENTAÇÃO ENTERAL Frasco fracionador para soluções enterais; Permite tratamento térmico (aquecimento, resfriamento) de soluções; Livre de Bisfenol-A; Tampa com membrana perfurável, adaptada aos equipos de alimentação enteral. Frasco em PE de 300ml graduado com escala de 50 ml; Com dispositivo para fixação em suporte; Atóxico; Volume: 300ml.*	BIOBASE	1,29	2.580,00
75	400	UNIDADE	HIPOCLORITO 1% 1 L Indicado para desinfecção de hospitais ou estabelecimentos relacionados com atendimento a saúde. Frasco 1 litro.	CICLOFARMA	2,84	1.136,00
76	700	UNIDADE	INDICADOR BIOLÓGICO TIPO: A VAPOR	2i	3,55	2.485,00
80	80	CX	LANCETA PARA GLICEMIA CAPILAR para obtenção de amostra de sangue capilar, com agulha e dispositivo automático de segurança, retrátil, estéril, uso único, descartável, trifetada, caixa com 100 unidades. *	MEDIX	22,51	1.800,80
84	200	UNIDADE	LUVA DE PROCEDIMENTO G Em látex natural, ambidestra, com pó bioabsorvível, impregnada com aloe vera, baixo teor de proteína, antialérgica e hidratante, resistência extra a materiais perfuro cortantes, embalagem com 100 unidades.	MEDIX	16,32	3.264,00

85	800	UNIDADE	LUVA DE PROCEDIMENTO M Em látex natural, ambidestra, com pó bioabsorvível, impregnada com aloe vera, baixo teor de proteína, antialérgica e hidratante, resistência extra a materiais perfuro cortantes, embalagem com 100 unidades.	MEDIX	16,32	13.056,00
87	700	UNIDADE	LUVA DE PROCEDIMENTO P Em látex natural, ambidestra, com pó bioabsorvível, impregnada com aloe vera, baixo teor de proteína, antialérgica e hidratante, resistência extra a materiais perfuro cortantes, embalagem com 100 unidades.	MEDIX	16,32	11.424,00
89	300	UNIDADE	LUVA DE PROCEDIMENTO PP Em látex natural, ambidestra, com pó bioabsorvível, impregnada com aloe vera, baixo teor de proteína, antialérgica e hidratante, resistência extra a materiais perfuro cortantes, embalagem com 100 unidades.	MEDIX	16,32	4.896,00
96	1000	UNIDADE	MICROPORE 5CMX10M Fita microporosa impermeável, com boa aderência, hipoalérgico, com dorno em tecido de algodão. Rolo com 5cm x 10m	CIEX	5,99	5.990,00
99	12	UNIDADE	OXÍMETRO DE DEDO PORTÁTIL adulto*	WINNER	102,48	1.229,76
100	10	UNIDADE	OXÍMETRO DE DEDO PORTÁTIL infantil*	MEDICLINI	146,84	1.468,40
101	150	UNIDADE	PAPEL CIRÚRGICO 10 X 100 Bobinas lisas produzidas em papel grau cirúrgico e filme. Indicadas para esterilização em autoclaves a vapor e óxido de etileno. Possui indicadores químicos que mudam de cor após o processo de esterilização. Bobinas com 100 metros e 10 cm de largura. *	POLLITEX	65,19	9.778,50
102	150	UNIDADE	PAPEL GRAU CIRÚRGICO 12 X 100 Bobinas lisas produzidas em papel grau cirúrgico e filme. Indicadas para esterilização em autoclaves a vapor e óxido de etileno. Possui indicadores químicos que mudam de cor após o processo de esterilização. Bobinas com 100 metros e 12 cm de largura.*	POLLITEX	77,65	11.647,50
103	150	UNIDADE	PAPEL GRAU CIRÚRGICO 15 X 100 Bobinas lisas produzidas em papel grau cirúrgico e filme. Indicadas para esterilização em autoclaves a vapor e óxido de etileno. Possui indicadores químicos que mudam de cor após o processo de esterilização. Bobinas com 100 metros e 15 cm de largura.	POLLITEX	89,90	13.485,00
104	150	UNIDADE	PAPEL GRAU CIRÚRGICO 20 X 100 Bobinas lisas produzidas em papel grau cirúrgico e filme. Indicadas para esterilização em autoclaves a vapor e óxido de etileno. Possui indicadores químicos que mudam de cor após o processo de esterilização. Bobinas com 100 metros e 10 cm de largura.	POLLITEX	128,98	19.347,00
106	300	UNIDADE	PAPEL PARA ECG TERMOSENSÍVEL 215MMX30M*	MM	61,18	18.354,00
116	600	UNIDADE	POLI FIX 2 VIAS	MEDIX	0,83	498,00
124	150	UNIDADE	PVPI TÓPICO Solução tópica de iodopovidona 10%. Frasco de 1 L.	RIOQUIMICA	57,96	8.694,00
30	100	UNIDADE	SACO BRANCO LEITOSO 100 litros Para coleta de lixo hospitalar 100 litros PCT COM 100 UNIDADES	SANTEC	53,24	5.324,00
135	5000	UNIDADE	SCALP 21 com borboleta e agulha, estéril, descartável, N°. 21, embalagem individual, em papel grau cirúrgico e/ou filme termoplástico.	MEDIX	0,30	1.500,00
136	5000	UNIDADE	SCALP 23 com borboleta e agulha, estéril, descartável, N°. 23, embalagem individual, em papel grau cirúrgico e/ou filme termoplástico.	MEDIX	0,30	1.500,00
137	2000	UNIDADE	SCALP 25 com borboleta e agulha, estéril, descartável, N°. 25, embalagem individual, em papel grau cirúrgico e/ou filme termoplástico.	MEDIX	0,30	600,00
140	15000	UNIDADE	SERINGA 10 ML S/AG Descartável, estéril, transparente, atóxica, com escala de graduação em mL, números e trações legíveis, bico sem rosca (bico Luer Slip) e que garanta conexões seguras.	MEDIX	0,36	5.400,00
141	1000	UNIDADE	SERINGA 3 ML C/AG Descartável, estéril, transparente, atóxica, com escala de graduação em mL, números e trações legíveis, bico sem rosca (bico Luer Slip) e que garanta conexões seguras.	MEDIX	0,14	140,00
142	15000	UNIDADE	SERINGA 3 ML S/AG Descartável, estéril, transparente, atóxica, com escala de graduação em mL, números e trações legíveis, bico sem rosca (bico Luer Slip) e que garanta conexões seguras.	MEDIX	0,14	2.100,00

143	15000	UNIDADE	SERINGA 5 ML S/AG Descartável, estéril, transparente, atóxica, com escala de graduação em mL, números e traços legíveis, bico sem rosca (bico Luer Slip) e que garanta conexões seguras.	MEDIX	0,20	3.000,00
144	5000	UNIDADE	SERINGA 20 ML Descartável, estéril, transparente, atóxica, com escala de graduação em mL, números e traços legíveis, bico sem rosca (bico Luer Slip) e que garanta conexões seguras.	MEDIX	1,78	8.900,00
160	150	UNIDADE	SONDA FOLEY Nº 12 - 2 VIAS 100% látex, com conector Universal do sistema de escoamento de urina; válvula de fácil manipulação; embalagem individual tipo Blister, de fácil, abertura em Papel grau Cirúrgico; fabricada em Látex, siliconizada, atóxica proporcionando uma superfície extremamente lisa; descartável, estéril; balão simétrico, fino e resistente ao volume proposto.	MEDIX	3,05	457,50
161	200	UNIDADE	SONDA FOLEY Nº 14 - 2 VIAS 100% látex, com conector Universal do sistema de escoamento de urina; válvula de fácil manipulação; embalagem individual tipo Blister, de fácil, abertura em Papel grau Cirúrgico; fabricada em Látex, siliconizada, atóxica proporcionando uma superfície extremamente lisa; descartável, estéril; balão simétrico, fino e resistente ao volume proposto.	MEDIX	3,05	610,00
162	200	UNIDADE	SONDA FOLEY Nº 16 - 2 VIAS 100% látex, com conector Universal do sistema de escoamento de urina; válvula de fácil manipulação; embalagem individual tipo Blister, de fácil, abertura em Papel grau Cirúrgico; fabricada em Látex, siliconizada, atóxica proporcionando uma superfície extremamente lisa; descartável, estéril; balão simétrico, fino e resistente ao volume proposto.	MEDIX	3,05	610,00
163	200	UNIDADE	SONDA FOLEY Nº 18 - 2 VIAS 100% látex, com conector Universal do sistema de escoamento de urina; válvula de fácil manipulação; embalagem individual tipo Blister, de fácil, abertura em Papel grau Cirúrgico; fabricada em Látex, siliconizada, atóxica proporcionando uma superfície extremamente lisa; descartável, estéril; balão simétrico, fino e resistente ao volume proposto.	MEDIX	3,05	610,00
164	200	UNIDADE	SONDA FOLEY Nº 20 - 2 VIAS 100% látex, com conector Universal do sistema de escoamento de urina; válvula de fácil manipulação; embalagem individual tipo Blister, de fácil, abertura em Papel grau Cirúrgico; fabricada em Látex, siliconizada, atóxica proporcionando uma superfície extremamente lisa; descartável, estéril; balão simétrico, fino e resistente ao volume proposto.	MEDIX	3,05	610,00
79	30	UNIDADE	TERMOMÉTRO DE GELADEIRA *	JP	107,63	3.228,90
180	100	UNIDADE	TERMÔMETRO DIGITAL CLÍNICO	GTECH	10,55	1.055,00
183	15	UNIDADE	TESOURA SPENCER PARA RETIRADA DE PONTOS Fabricada em aço inox. Tamanhos: 9 cm. Modelo: Reta	WLD	53,03	795,45
184	200	UNIDADE	TOUCA CIRÚRGICA COM ELÁSTICO Fabricada em não tecido 100% - polipropileno, atóxico, não inflamável, uso único, hipoalergênico, tamanho único, com elástico revestido, com branca. Pacote com 100 unidades.	FARMATEX	9,17	1.834,00
198	600	UNIDADE	TUBO EXTENSOR PARA OXIGÊNIO confeccionada de tubo PVC, com conector anelado flexível em PVC, esterilizado pelo processo de óxido de etileno embalado em P.G.C. O Conector anelado permite conexão com os tubos de calibre 14mm, 16mm e 20mm. Estéril - Extensor Oxigênio 200cm.*	MEDSONDA	5,52	3.312,00
200	60	UNIDADE	UMIFICADOR com frasco de 250ml para oxigênio. Tampa em Nylon conforme especificação; Frasco plástico c/ 250ml; Tubo com borbulhador para permitir a circulação das partículas; Conexão de entrada de oxigênio com rosca metálica.	HAOXI	13,52	811,20
Total Global:						407.651,76

VALIDADE DA PROPOSTA: No mínimo 60 (sessenta) dias, contados a partir da data da sessão pública do Pregão.

PRAZO DE ENTREGA: Os produtos deverão ser entregues em até 10 (Dez) dias, a contar da assinatura do contrato no seguinte endereço, Rua Alexandre Kordiak, nº 309, CEP; 85.230-000, Centro, Santa Maria do Oeste/PR, de 2ª à 6ª feira, no horário das 8h30min às 11h30h e das 13h30min às 17h00min.

PAGAMENTO: O pagamento será efetuado em até 30 (trinta) dias, após a emissão da nota fiscal e recebimento dos produtos.

Declaramos que estamos de acordo com os termos do edital e acatamos suas determinações, bem como, informamos que nos preços propostos estão inclusos todos os custos, como de fretes, carga e descarga, impostos, obrigações entre outros.

Declaramos, ainda, que estamos enquadradas no Regime de tributação de Microempresa e Empresa de Pequeno Porte, conforme estabelece o Artigo 3º da Lei Complementar 123, de 14 de dezembro de 2006 e Lei Complementar 147 de 07 de agosto de 2014.

Se vencedora da licitação, assinará o contrato, Ata de Registro de preços é Responsavel pelo os pedidos, na qualidade de representante legal o Sr. GUILBER GONÇALVES DIAS portador da Carteira de Identidade RG nº 10.519.328-9/SSP-PR e CPF nº 066.499.489-00. Endereço do representante legal: RUA ERECHIM, 1454, CENTRO, CASCAVEL - PARANÁ e e-mail: magnusmed01@gmail.com telefone/Whatsapp: 45-3306-0072.

DADOS BANCÁRIOS: BANCO DO BRASIL AG. 4693-0 C/C 62400-4

Cascavel, 28 de Agosto de 2023.

Guilber Gonçalves Dias
Sócio- Administrador
RG: 10.519.328-9 SSP-PR
CPF: 066.499.489-00

30.881.804/0001-08
I. E. 907.85640-21
MAGNUS MED COM. DE
PROD. HOSPITALARES E
MEDICAMENTOS LTDA.
RUA ERECHIM, 1454
CENTRO - CEP 85812-260
CASCAVEL - PARANÁ





Magnus Med Com. Prod. Hosp. e Medic. Ltda
 CNPJ:30.881.804/0001-08 – Inscrição Estadual: 907.856.40-21
 Rua Erechim, 1454 - Centro – CEP: 85.812-260 Cascavel – Paraná
 Telefone/Whatsapp : (45) 3306-0072
 www.magnusmed.com.br – magnusmed01@gmail.com

PROPOSTA DE PREÇO

Ao
 MUNICIPIO DE SANTA MARIA DO OESTE – PARANÁ
 Departamento de Licitações

PREGÃO ELETRÔNICO Nº 54/2023

Objeto: CONTRATAÇÃO DE EMPRESA PARA FORNECIMENTO DE MATERIAIS E INSUMOS HOSPITALARES, DESTINADOS A SUPRIR AS NECESSIDADES DA SECRETARIA MUNICIPAL DE SAÚDE DO MUNICIPIO DE SANTA MARIA DO OESTE PR

MENOR PREÇO POR ITEM

Realização: às 09h30min do dia 28 de agosto de 2023

DECLARO SER EMPRESA DE PEQUENO PORTE

Item	Quant.	Und.	Especificações	Marca	Preço Unitário	Preço Total
46	20	UNIDADE	COLAR CERVICAL TIPO STIFNECK tamanho: G *	RESGATE	14,19	283,80
106	300	UNIDADE	PAPEL PARA ECG TERMOSENSÍVEL 215MMX30M*	MM	19,99	5.997,00
183	15	UNIDADE	TESOURA SPENCER PARA RETIRADA DE PONTOS Fabricada em aço inox. Tamanhos: 9 cm. Modelo: Reta	WLD	21,95	329,25
Total Global:					6.610,05	

GUILBER
 GONCALVE
 S
 DIAS:06649
 948900

Assinado de forma digital por GUILBER GONCALVES DIAS:06649948900
 Dados: 2023.08.28 17:10:38 -03'00'

Handwritten signature/initials

VALIDADE DA PROPOSTA: No mínimo 60 (sessenta) dias, contados a partir da data da sessão pública do Pregão.

PRAZO DE ENTREGA: Os produtos deverão ser entregues em até 10 (Dez) dias, a contar da assinatura do contrato no seguinte

endereço, Rua Alexandre Kordiak, nº 309, CEP: 85.230-000, Centro, Santa Maria do Oeste/PR, de 2ª à 6ª feira, no horário das 8h30min às 11h30h e das 13h30min às 17h00min.

PAGAMENTO: O pagamento será efetuado em até 30 (trinta) dias, após a emissão da nota fiscal e recebimento dos produtos.

Declaramos que estamos de acordo com os termos do edital e acatamos suas determinações, bem como, informamos que nos preços propostos estão inclusos todos os custos, como de fretes, carga e descarga, impostos, obrigações entre outros.

Declaramos, ainda, que estamos enquadradas no Regime de tributação de Microempresa e Empresa de Pequeno Porte, conforme estabelece o Artigo 3º da Lei Complementar 123, de 14 de dezembro de 2006 e Lei Complementar 147 de 07 de agosto de 2014.

A vencedora da licitação, assinará o contrato, Ata de Registro de preços é Responsavel pelo os pedidos, na qualidade de representante legal o Sr. GUILBER GONÇALVES DIAS portador da Carteira de Identidade RG nº 10.519.328-9/SSP-PR e CPF nº 066.499.489-00. Endereço do representante legal: RUA ERECHIM, 1454, CENTRO, CASCAVEL - PARANÁ e e-mail: magnusmed01@gmail.com telefone/Whatsapp: 45-3306-0072.
DADOS BANCÁRIOS: BANCO DO BRASIL AG. 4693-0 C/C 62400-4

Cascavel, 28 de Agosto de 2023.

Guilber Gonçalves Dias
Sócio- Administrador
RG: 10.519.328-9 SSP-PR
CPF: 066.499.489-00

30.881.804/0001-08
I. E. 907.85640-21
MAGNUS MED COM. DE
PROD. HOSPITALARES E
MEDICAMENTOS LTDA.
RUA ERECHIM, 1454
CENTRO - CEP 85812-260
CASCAVEL - PARANÁ

GUILBER
GONCALVES
DIAS:06649948900

Assinado de forma digital por
GUILBER GONCALVES
DIAS:06649948900
Dados: 2023.08.28 17:10:27
-03'00'





S.V BRAGA

IMPORTADORA EIRELI.

3º ALTERAÇÃO CONTRATUAL
 CNPJ Sob nº 30.888.187/0001-72

SOLIANA VERGINIA BRAGA, nacionalidade brasileira, nascida em 01/10/1992, solteira, empresaria, inscrita no CPF nº 030.178.600-35, portadora da Carteira de identidade nº 4108833262, órgão expedidor SSP - RS, residente e domiciliada na Rua 1201, nº 210, Apto 1001, Centro, na Cidade Balneário Camború, SC, CEP 88.330-792, BRASIL.

Titular da empresa de nome **S. V. BRAGA IMPORTADORA EIRELI**, registrada nesta Junta Comercial do Estado de Santa Catarina, sob **NIRE nº 42600596715**, com sede Rua Pedra Vermelha, nº 112, Tabuleiro (monte Alegre) Camboriú, SC, CEP 88.348-012, devidamente inscrita no Cadastro Nacional de Pessoa Jurídica/MF sob o nº 30.888.187/0001-72, delibera e ajusta a presente alteração, nos termos da Lei nº 10.406/ 2002, mediante as condições estabelecidas nas cláusulas seguintes:

NOME EMPRESARIAL

Cláusula Primeira - A empresa que gira sob o nome empresarial S.V BRAGA IMPORTADORA EIRELI, girará a partir desta data, sob o nome empresarial de:

**“PÉROLA IMPORTADORA E DISTRIBUIDORA
 HOSPITALAR EIRELI”**

OBJETO

Cláusula Segunda - A empresa passa a ter o seguinte objeto:

- Comércio atacadista e importação de materiais para uso cirúrgico, hospitalar e de laboratórios. (4645101).
- Comércio atacadista de medicamentos e drogas de uso humano. (4644301).
- Comércio atacadista de produtos odontológicos. (4645103).
- Comércio atacadista de cosméticos e produtos de perfumaria. (4646001).
- Comércio atacadista de produtos de higiene pessoal. (4646002).
- Comércio atacadista de artigos de escritórios e de papelaria. (4647801).
- Comércio atacadista de produtos de higiene, limpeza e conservação domiciliar (4649408).
- Fabricação de equipamentos e acessórios para segurança pessoal e profissional. (3292202).
- Transporte rodoviário de carga, exceto produtos perigosos e mudanças, intermunicipal interestadual e internacional. (4930202).



Junta Comercial do Estado de Santa Catarina

01/07/2022

Certifico o Registro em 01/07/2022 Data dos Efeitos 01/07/2022

Arquivamento 20224581988 Protocolo 224581988 de 01/07/2022 NIRE 42600596715

Nome da empresa PEROLA IMPORTADORA E DISTRIBUIDORA HOSPITALAR EIRELI

Este documento pode ser verificado em <http://regin.jucesc.sc.gov.br/autenticacao/Documents/autenticacao.aspx>

Chancela 374733268082048

Esta cópia foi autenticada digitalmente e assinada em 01/07/2022 Blasco Borges Barcellos - Secretário-geral em exercício



EB
M

DO CAPITAL

Cláusula Terceira - O capital anterior totalmente integralizado passa a ser de R\$ 300.000,00 (Trezentos mil reais), em moeda corrente nacional, cuja aumento e totalmente subscrito e integralizado, neste ato pelo titular.

RESUMO DO CAPITAL			
SOLIANA VERGINIA BRAGA	100%	300.000 QUOTAS	R\$ 300.000,00
TOTAL	100%	300.000 QUOTAS	R\$ 300.000,00

DA ADMINISTRAÇÃO

Cláusula Quarta - A administração da empresa caberá isoladamente a **SOLIANA VERGINIA BRAGA**, com poderes e atribuições de representação ativa e passiva, judicial e extrajudicialmente, podendo praticar todos os atos compreendidos no objeto, sempre de interesse da empresa autorizando o uso do nome empresarial.

DA DECLARAÇÃO DE DESIMPEDIMENTO

Cláusula Quarta - A administradora declara, sob as penas da lei, que não está impedida de exercer a administração da sociedade, por lei especial ou em virtude de condenação criminal, ou por se encontrar sob os efeitos dela, a pena que vede, ainda que temporariamente, o acesso a cargos públicos, ou por crime falimentar, de prevaricação, peita ou suborno, concussão, peculato ou contra a economia popular, contra o sistema financeiro nacional, contra normas de defesa da concorrência, contra as relações de consumo, fé pública ou propriedade

Em face das alterações acima, consolida-se o contrato social, nos termos da Lei nº 10.406/2002, mediante as condições e cláusulas seguintes

Cláusula Primeira - A empresa adotou como Nome Empresarial:

**“PÉROLA IMPORTADORA
E DISTRIBUIDORA HOSPITALAR LTDA”**

Cláusula Segunda - A sociedade adotou como Título do Estabelecimento:

“PÉROLA IMPORTADORA ”

Cláusula Terceira - A sede e domicílio da empresa é na: Rua Pedra Vermelha, nº 112, Tabuleiro (monte Alegre) Camboriú, SC, CEP 88.348-012.

Cláusula Quarta - A empresa tem por objeto:

- Comércio atacadista e importação de materiais para uso cirúrgico, hospitalar e de laboratórios. (4645101).
- Comércio atacadista de medicamentos e drogas de uso humano. (4644301).
- Comércio atacadista de produtos odontológicos. (4645103).
- Comércio atacadista de cosméticos e produtos de perfumaria. (4646001).
- Comércio atacadista de produtos de higiene pessoal. (4646002).
- Comércio atacadista de artigos de escritórios e de papelaria. (4647801).



Junta Comercial do Estado de Santa Catarina

Certifico o Registro em 01/07/2022 Data dos Efeitos 01/07/2022

Arquivamento 20224581988 Protocolo 224581988 de 01/07/2022 NIRE 42600596715

Nome da empresa PEROLA IMPORTADORA E DISTRIBUIDORA HOSPITALAR EIRELI

Este documento pode ser verificado em <http://regin.jucesc.sc.gov.br/autenticacaoDocumentos/autenticacao.aspx>

Chancela 374733268082048

Esta cópia foi autenticada digitalmente e assinada em 01/07/2022 Blasco Borges Barcellos - Secretário-geral em exercício

01/07/2022

EB

M

- Comércio atacadista de produtos de higiene, limpeza e conservação domiciliar (4649408).
- Fabricação de equipamentos e acessórios para segurança pessoal e profissional. (3292202).
- Transporte rodoviário de carga, exceto produtos perigosos e mudanças, intermunicipal interestadual e internacional.(4930202).

Cláusula Quarta - A empresa está em atividades desde 10 de Julho de 2018, tendo seu prazo de duração por tempo indeterminado.

Cláusula Quinta - O capital é de R\$ 300.000,00 (Trezentos mil reais), representados por 300.000 (trezentas mil) cotas no valor de R\$ 1,00 (um real) cada uma em moeda corrente deste país, o qual será distribuído e integralizado pelos sócios da seguinte forma:

SOLIANA VERGINIA BRAGA - possui, quotas totalmente integralizadas no valor de R\$ 300.000,00 (Trezentos mil reais) representados por 300.000 quotas no valor de R\$ 1,00 (um real) cada uma.

RESUMO DO CAPITAL			
SOLIANA VERGINIA BRAGA	100%	300.000,00 QUOTAS	R\$ 300.000,00
TOTAL	100%	300.000 QUOTAS	R\$ 300.000,00

Cláusula Sexta - A administração da empresa caberá isoladamente a **SOLIANA VERGINIA BRAGA**, com poderes e atribuições de representação ativa e passiva, judicial e extrajudicialmente, podendo praticar todos os atos compreendidos no objeto, sempre de interesse da empresa autorizando o uso do nome empresarial.

Cláusula Sétima - A administradora declara, sob as penas da lei, que não está impedida de exercer a administração da sociedade, por lei especial ou em virtude de condenação criminal, ou por se encontrar sob os efeitos dela, a pena que vede, ainda que temporariamente, o acesso a cargos públicos, ou por crime falimentar, de prevaricação, peita ou suborno, concussão, peculato ou contra a economia popular, contra o sistema financeiro nacional, contra normas de defesa da concorrência, contra as relações de consumo, fé pública ou propriedade.

Cláusula Oitava - A titular da empresa declara, sob as penas da lei, que não participa de outra empresa da modalidade.

Cláusula Nona - A responsabilidade da titular é limitada ao capital integralizado.

Cláusula Décima - O exercício coincidirá com o ano civil, sendo que em 31 de dezembro de cada ano será elaborado inventário, balanço patrimonial e balanço de resultado econômico cabendo ao titular os lucros apurados.

Cláusula Décima Primeira - Declara sob as penas da lei, que se enquadra na condição de EMPRESA - ME nos termos Complementar nº 123, de 14/10/2006.



Junta Comercial do Estado de Santa Catarina

01/07/2022

Certifico o Registro em 01/07/2022 Data dos Efeitos 01/07/2022

Arquivamento 20224581988 Protocolo 224581988 de 01/07/2022 NIRE 42600596715

Nome da empresa PEROLA IMPORTADORA E DISTRIBUIDORA HOSPITALAR EIRELI

Este documento pode ser verificado em <http://regin.jucesc.sc.gov.br/autenticacaoDocumentos/autenticacao.aspx>

Chancela 374733268082048

Esta cópia foi autenticada digitalmente e assinada em 01/07/2022 Blasco Borges Barcellos - Secretário-geral em exercício

Cláusula Décima Segunda - Para todas as questões oriundas desde contrato, fica eleito o foro da cidade de Balneário Camboriú/SC, para o exercício e o cumprimento dos direitos obrigações resultantes deste contrato.

E, por esta desta forma justa e combinada, assina o presente instrumento.

Camboriú, 01 de Julho de 2022

Assinado digitalmente por SOLIANA VERGINIA
BRAGA:03017860035
DN: cn=SOLIANA VERGINIA BRAGA:03017860035,
c=BR, o=ICP-Brasil, ou=Certificado PF A1,
email=solianabraga@outlook.com
Data: 2022.07.05 16:34:00 -03'00'

SOLIANA VERGINIA BRAGA
Sob o nº 030.178.600-35



Junta Comercial do Estado de Santa Catarina

01/07/2022

Certifico o Registro em 01/07/2022 Data dos Efeitos 01/07/2022

Arquivamento 20224581988 Protocolo 224581988 de 01/07/2022 NIRE 42600596715

Nome da empresa PEROLA IMPORTADORA E DISTRIBUIDORA HOSPITALAR EIRELI

Este documento pode ser verificado em <http://regin.jucesc.sc.gov.br/autenticacaoDocumentos/autenticacao.aspx>

Chancela 374733268082048

Esta cópia foi autenticada digitalmente e assinada em 01/07/2022 Blasco Borges Barcellos - Secretário-geral em exercício

Blasco Borges Barcellos
m



JUCESC
Junta Comercial do Estado de
SANTA CATARINA



224581988

FLS. 1333

TERMO DE AUTENTICACAO

NOME DA EMPRESA	PEROLA IMPORTADORA E DISTRIBUIDORA HOSPITALAR EIRELI
PROTOCOLO	224581988 - 01/07/2022
ATO	002 - ALTERACAO
EVENTO	022 - ALTERACAO DE DADOS E DE NOME EMPRESARIAL

MATRIZ

NIRE 42600596715
CNPJ 30.888.187/0001-72
CERTIFICO O REGISTRO EM 01/07/2022
SOB N: 20224581988

EVENTOS

051 - CONSOLIDACAO DE CONTRATO/ESTATUTO ARQUIVAMENTO: 20224581988

REPRESENTANTES QUE ASSINARAM DIGITALMENTE

Cpf: 03017860035 - SOLIANA VERGINIA BRAGA - Assinado em 01/07/2022 às 14:25:49



Junta Comercial do Estado de Santa Catarina

Certifico o Registro em 01/07/2022 Data dos Efeitos 01/07/2022

Arquivamento 20224581988 Protocolo 224581988 de 01/07/2022 NIRE 42600596715

Nome da empresa PEROLA IMPORTADORA E DISTRIBUIDORA HOSPITALAR EIRELI

Este documento pode ser verificado em <http://regin.jucesc.sc.gov.br/autenticacaoDocumentos/autenticacao.aspx>

Chancela 374733268082048

Esta cópia foi autenticada digitalmente e assinada em 01/07/2022 Blasco Borges Barcellos - Secretário-geral em exercício

01/07/2022



REPÚBLICA FEDERATIVA DO BRASIL

CADASTRO NACIONAL DA PESSOA JURÍDICA

NÚMERO DE INSCRIÇÃO 30.888.187/0001-72 MATRIZ	COMPROVANTE DE INSCRIÇÃO E DE SITUAÇÃO CADASTRAL	DATA DE ABERTURA 10/07/2018
NOME EMPRESARIAL PEROLA IMPORTADORA E DISTRIBUIDORA HOSPITALAR LTDA		
TÍTULO DO ESTABELECIMENTO (NOME DE FANTASIA) PEROLA IMPORTADORA	PORTE ME	
CÓDIGO E DESCRIÇÃO DA ATIVIDADE ECONÔMICA PRINCIPAL 46.45-1-01 - Comércio atacadista de instrumentos e materiais para uso médico, cirúrgico, hospitalar e de laboratórios		
CÓDIGO E DESCRIÇÃO DAS ATIVIDADES ECONÔMICAS SECUNDÁRIAS 32.92-2-02 - Fabricação de equipamentos e acessórios para segurança pessoal e profissional 46.44-3-01 - Comércio atacadista de medicamentos e drogas de uso humano 46.45-1-03 - Comércio atacadista de produtos odontológicos 46.46-0-01 - Comércio atacadista de cosméticos e produtos de perfumaria 46.46-0-02 - Comércio atacadista de produtos de higiene pessoal 46.47-8-01 - Comércio atacadista de artigos de escritório e de papelaria 46.49-4-08 - Comércio atacadista de produtos de higiene, limpeza e conservação domiciliar 49.30-2-02 - Transporte rodoviário de carga, exceto produtos perigosos e mudanças, intermunicipal, interestadual e internacional		
CÓDIGO E DESCRIÇÃO DA NATUREZA JURÍDICA 206-2 - Sociedade Empresária Limitada		
LOGRADOURO R PEDRA VERMELHA	NÚMERO 112	COMPLEMENTO *****
CEP 88.348-012	BAIRRO/DISTRITO TABULEIRO (MONTE ALEGRE)	MUNICÍPIO CAMBORIU
UF SC		
ENDEREÇO ELETRÔNICO PEROLAIMPORTADORA@GMAIL.COM	TELEFONE (47) 3311-7391	
ENTE FEDERATIVO RESPONSÁVEL (EFR) *****		
SITUAÇÃO CADASTRAL ATIVA	DATA DA SITUAÇÃO CADASTRAL 10/07/2018	
MOTIVO DE SITUAÇÃO CADASTRAL		
SITUAÇÃO ESPECIAL *****	DATA DA SITUAÇÃO ESPECIAL *****	

Aprovado pela Instrução Normativa RFB nº 1.863, de 27 de dezembro de 2018.

Emitido no dia 01/08/2023 às 08:22:34 (data e hora de Brasília).

Página: 1/1

CNH Digital

Departamento Nacional de Trânsito

FLS. 2335

REPUBLICA FEDERATIVA DO BRASIL
MINISTÉRIO DA INFRAESTRUTURA
DEPARTAMENTO NACIONAL DE TRÂNSITO
CARTEIRA NACIONAL DE HABILITAÇÃO

SC

VALIDA EM TODO O TERRITÓRIO NACIONAL
2314235386

2314235386

2314235386

ASSINADO DIGITALMENTE
DEPARTAMENTO ESTADUAL DE TRÂNSITO

04327538175
SC171405935

SANTA CATARINA

DENATRAN CONTRAN

NOME: SOLIANA VERGINIA BRAGA

DOC. IDENTIDADE/ÓRG. EMISSOR/AUF: 4108833262 SJS RS

CPF: 030.178.600-35 DATA NASCIMENTO: 01/10/1992

FILIAÇÃO: OTAVIO LUIZ BRAGA
ANA ADILES FANTICELLI BRAGA

PERMISSÃO: ACC: CAT. HAB: B

Nº REGISTRO: 05341520508 VALIDADE: 25/01/2032 1ª HABILITAÇÃO: 03/11/2011

OBSERVAÇÕES:

ASSINATURA DO PORTADOR: Soliana Verginia Braga

LOCAL: FLORIANOPOLIS, SC DATA EMISSÃO: 04/02/2022

QR-CODE



Documento assinado com certificado digital em conformidade com a Medida Provisória nº 2200-2/2001. Sua validade poderá ser confirmada por meio do programa Assinador Serpro.

As orientações para instalar o Assinador Serpro e realizar a validação do documento digital estão disponíveis em: < <http://www.serpro.gov.br/assinador-digital> >, opção Validar Assinatura.

SERPRO / DENATRAN

Handwritten signature



MINISTÉRIO DA FAZENDA
Secretaria da Receita Federal do Brasil
Procuradoria-Geral da Fazenda Nacional

**CERTIDÃO POSITIVA COM EFEITOS DE NEGATIVA DE DÉBITOS RELATIVOS AOS TRIBUTOS
FEDERAIS E À DÍVIDA ATIVA DA UNIÃO**

Nome: PEROLA IMPORTADORA E DISTRIBUIDORA HOSPITALAR LTDA
CNPJ: 30.888.187/0001-72

Ressalvado o direito de a Fazenda Nacional cobrar e inscrever quaisquer dívidas de responsabilidade do sujeito passivo acima identificado que vierem a ser apuradas, é certificado que:

1. constam débitos administrados pela Secretaria da Receita Federal do Brasil (RFB) com exigibilidade suspensa nos termos do art. 151 da Lei nº 5.172, de 25 de outubro de 1966 - Código Tributário Nacional (CTN), ou objeto de decisão judicial que determina sua desconsideração para fins de certificação da regularidade fiscal, ou ainda não vencidos; e
2. constam nos sistemas da Procuradoria-Geral da Fazenda Nacional (PGFN) débitos inscritos em Dívida Ativa da União (DAU) com exigibilidade suspensa nos termos do art. 151 do CTN, ou garantidos mediante bens ou direitos, ou com embargos da Fazenda Pública em processos de execução fiscal, ou objeto de decisão judicial que determina sua desconsideração para fins de certificação da regularidade fiscal.

Conforme disposto nos arts. 205 e 206 do CTN, este documento tem os mesmos efeitos da certidão negativa.

Esta certidão é válida para o estabelecimento matriz e suas filiais e, no caso de ente federativo, para todos os órgãos e fundos públicos da administração direta a ele vinculados. Refere-se à situação do sujeito passivo no âmbito da RFB e da PGFN e abrange inclusive as contribuições sociais previstas nas alíneas 'a' a 'd' do parágrafo único do art. 11 da Lei nº 8.212, de 24 de julho de 1991.

A aceitação desta certidão está condicionada à verificação de sua autenticidade na Internet, nos endereços <<http://rfb.gov.br>> ou <<http://www.pgfn.gov.br>>.

Certidão emitida gratuitamente com base na Portaria Conjunta RFB/PGFN nº 1.751, de 2/10/2014.

Emitida às 18:04:57 do dia 27/04/2023 <hora e data de Brasília>.

Válida até 24/10/2023.

Código de controle da certidão: **5FC2.FCE1.40E2.78FF**

Qualquer rasura ou emenda invalidará este documento.



ESTADO DE SANTA CATARINA
SECRETARIA DE ESTADO DA FAZENDA

LS. 2337

CERTIDÃO POSITIVA DE DÉBITOS ESTADUAIS COM EFEITO DE NEGATIVA

Nome (razão social): **PEROLA IMPORTADORA E DISTRIBUIDORA HOSPITALAR LTDA**
CNPJ/CPF: **30.888.187/0001-72**

Ressalvando o direito da Fazenda Estadual de inscrever e cobrar as dívidas que vierem a ser apuradas, é certificado que não constam, na presente data, pendências em nome do contribuinte acima identificado, relativas aos tributos, dívida ativa e demais débitos administrados pela Secretaria de Estado da Fazenda.

Dispositivo Legal: Lei nº 3938/66, Art. 154
Número da certidão: 230140161128790
Data de emissão: 19/06/2023 10:27:58
Validade (Lei nº 3938/66, Art. 158): 16/12/2023

A autenticidade desta certidão deverá ser confirmada na página da Secretaria de Estado da Fazenda na Internet, no endereço: <http://www.sef.sc.gov.br>

Este documento foi assinado digitalmente
Impresso em: 19/06/2023 10:27:57

Assinado por SECRETARIA DE ESTADO DA FAZENDA - CNPJ: 82.951.310/0001-56 - Data/Hora: 19/06/2023

FLS. 1338



PREFEITURA MUNICIPAL DE CAMBORIÚ
SECRETARIA DE FINANÇAS
CNDM - CERTIDÃO NEGATIVA DE DÉBITO MUNICIPAL

Número da Certidão
7003/2023
Emissão
01/08/2023
Código Verificador
H2YFGX4E

Requerente: 12216026913 - BERNARDO GARDINI ZUCHI

IDENTIFICAÇÃO DO RESPONSÁVEL TRIBUTÁRIO

Contribuinte: PEROLA IMPORTADORA E DISTRIBUIDORA HOSPI CPF/CNPJ: 30.888.187/0001-72 CMC: 208.472

Rua: PEDRA VERMELHA Nº: 112 Compl.:

Bairro: TABOLEIRO Cidade: CAMBORIU/ CEP: 88348012

E-mail: PEROLAIMPORTADORA@GMAIL.COM Telefone:

FINALIDADE DA CERTIDÃO NEGATIVA

Finalidade: DOCUMENTAÇÃO PRÓPRIA

Observações:

Situação da Empresa: ATIVA

CERTIFICO que, INEXISTE DÉBITO IMPEDITIVO da expedição desta certidão em NOME do CONTRIBUINTE acima identificado, ressalvado a Prefeitura Municipal de Camboriú o direito de cobrar qualquer importância que venha a ser considerada devida.

Esta certidão é válida apenas para o CONTRIBUINTE acima identificado, por 30 (trinta) dias.

A aceitação desta certidão está condicionada à verificação de sua autenticidade na Internet, no endereço:
<http://simple.camboriu.sc.gov.br:8788/etribMob/AutCNDWeb.html>

Código Verificador: H2YFGX4E

terça-feira, 1 de agosto de 2023 12:17:52

Voltar

Imprimir



Certificado de Regularidade do FGTS - CRF

Inscrição: 30.888.187/0001-72
Razão Social: PEROLA IMPORTADORA E DISTRIBUIDORA HOSPITALAR EIRELI
Endereço: R PEDRA VERMELHA 112 / TABULEIRO / CAMBORIU / SC / 88348-012

A Caixa Econômica Federal, no uso da atribuição que lhe confere o Art. 7, da Lei 8.036, de 11 de maio de 1990, certifica que, nesta data, a empresa acima identificada encontra-se em situação regular perante o Fundo de Garantia do Tempo de Serviço - FGTS.

O presente Certificado não servirá de prova contra cobrança de quaisquer débitos referentes a contribuições e/ou encargos devidos, decorrentes das obrigações com o FGTS.

Validade: 13/08/2023 a 11/09/2023

Certificação Número: 2023081304135746130522

Informação obtida em 18/08/2023 13:29:27

A utilização deste Certificado para os fins previstos em Lei esta condicionada a verificação de autenticidade no site da Caixa: **www.caixa.gov.br**