

**SOLICITAÇÃO DA DEMANDA – SD Nº 003/2023.****INTRODUÇÃO**

O presente documento visa padronizar a demanda e consolidar informações e documentos necessários para a contratação.

Em conformidade com a Lei de Licitações e Contratos, a fase de Planejamento da Contratação terá início com o recebimento do Documento de Oficialização da Demanda pela Área de Licitações. Este documento deverá ser elaborado pela Secretaria Demandante.

1 – IDENTIFICAÇÃO DA ÁREA REQUISITANTE

Setor Requisitante: Secretaria de Urbanismo

Nome do ordenador responsável pela demanda: Antonio Borges

Cargo: Secretário Municipal de Urbanismo

E-mail institucional: pmsmo@yahoo.com.br

TEL/Ramal:

2 – INFORMAÇÕES GERAIS

Nº do processo administrativo anterior: :

Modalidade adotada na contratação anterior, se for o caso: :

Gestor/gerenciador do futuro contrato ou ATA : Antônio Borges

Servidor responsável indicado para auxiliar no planejamento da contratação, se for o caso : Bruno Cesar de Campos

Fiscal (s) indicado (s) pelo ordenador de despesas : Jaime Luiz de Oliveira

Gestor do contrato indicado pelo ordenador de despesas : Antônio Borges

Nº do Contrato ou Ata de Registro de Preços da contratação anterior :

Encerramento da vigência do instrumento anterior, se for o caso :

A licitação anterior foi executada

: Satisfatoriamente ()
Insatisfatoriamente ()



Pontos de melhoria sugeridos na licitação anterior	:	Maior agilidade
Prazo sugerido para a Contratação	:	Imediatamente após a data de assinatura do contrato
Prazo de entrega ou execução dos serviços	:	Conforme cronograma físico do projeto
Fonte de Recurso	:	(X) FINISA – Municipal () Federal () Estadual
Indicação da dotação orçamentaria	:	Sim
Legislação Especial sobre o Objeto	:	
Regime regente da contratação:	:	(x) Lei 8.666/1993 () Lei 14.133/2021
O objeto solicitado tem relação com a frota de veículos do município? (Se sim, anexar a relação ATUALIZADA da frota)	:	() Sim (X) Não

3 – JUSTIFICATIVA/NECESSIDADE DA CONTRATAÇÃO

Tal solicitação justifica-se, levando em consideração que é uma rua de intensa movimentação de veículos e pedestres, sendo a rua principal do Distrito de São Manoel, acesso ao Colégio Estadual do Campo de São Manoel, Escola Municipal, Unidade Básica de Saúde, Igreja e Salão Comunitário, acesso secundário a comunidade de Chapéu do Sol de Baixo onde esta localizado o Cemitério e também acesso a comunidade de Chapéu do Sol e Distrito de São Jose.



4 – DAS ESPECIFICAÇÕES TÉCNICAS DO PRODUTO

Item	Fonte	Código	Descrição	Unidade	Quantidade	Custo Unitário (sem BDI) (R\$)	BDI (%)	Preço Unitário (com BDI) (R\$)	Preço Total (R\$)
AV. DONA EUNICE									
AV. DONA EUNICE									
SERVIÇOS PRELIMINARES									
1.1.			PLACA DE OBRA PARA CONSTRUÇÃO CIVIL EM CHAPA GALVANIZADA N. 22 ADESIVADA, DIMENSÃO DE 2,40 X 1,20 M, COM POSTES PARA FIXAÇÃO, FORNECIMENTO E INSTALAÇÃO	UN	1,00	1.008,71	BDI 1	1.327,02	1.327,02
1.1.1.	Composição	12							1.327,02
1.2.			TERRAPLANAGEM						32.071,57
1.2.1.	SINAPI	101140	ESCAVAÇÃO HORIZONTAL, INCLUINDO ESCARIFICAÇÃO, CARGA, DESCARGA E TRANSPORTE EM SOLO DE 2ª CATEGORIA COM TRATOR DE ESTEIRAS (100HP/PLÁMINA: 2,19M3) E CAMINHÃO BASCULANTE DE 14M3, DMT ATÉ 200M. AF_07/2020	M3	1.313,97	20,17	BDI 1	24,41	32.071,57
1.3.			DRENAAGEM						37.818,43
1.3.1.	SINAPI	102302	ESCAVAÇÃO MECANIZADA DE VALA COM PROF. ATÉ 1,5 M (MÉDIA MONTANTE E JUSANTE/UMA COMPOSIÇÃO POR TRECHO), RETROESCAV. (0,35 M3), LARG. MENOR QUE 0,8 M, EM SOLO MOLE, LOCAIS COM BAIXO NÍVEL DE INTERFERÊNCIA. AF_02/2021	M3	52,98	10,23	BDI 1	12,38	655,89
1.3.2.	SINAPI	93378	REATERRO MECANIZADO DE VALA COM RETROESCAVADEIRA (CAPACIDADE DA CAÇAMBA DA RETRO: 0,26 M³ / POTÊNCIA: 98 HP), LARGURA ATÉ 0,8 M, PROFUNDIDADE ATÉ 1,5 M, COM SOLO DE 1ª CATEGORIA EM LOCAIS COM BAIXO NÍVEL DE INTERFERÊNCIA. AF_04/2018	M3	28,02	26,85	BDI 1	32,40	910,37
1.3.3.	SINAPI	97656	CAIXA PARA BOCA DE LOBO SIMPLES RETANGULAR, EM ALVENARIA COM BLOCOS DE CONCRETO, DIMENSÕES INTERNAS: 0,8X1X1,2 M. AF_12/2020	UN	8,00	1.454,47	BDI 1	1.759,91	14.079,28
1.3.4.	SINAPI	97956	CAIXA DE PASSAGEM SIMPLES RETANGULAR, EM ALVENARIA COM BLOCOS DE CONCRETO, DIMENSÕES INTERNAS: 0,8X1X1,2 M. AF_12/2020	UN	1,00	1.454,47	BDI 1	1.759,91	1.759,91
1.3.5.	SINAPI	92809	ASSENTAMENTO DE TUBO DE CONCRETO PARA REDES COLETORAS DE ÁGUAS PLUVIAIS, DIÂMETRO DE 400 MM, JUNTA RÍGIDA, INSTALADO EM LOCAL COM BAIXO NÍVEL DE INTERFERÊNCIAS (NÃO INCLUI FORNECIMENTO). AF_12/2018	M	88,30	59,25	BDI 1	71,69	6.330,23
1.3.6.	Composição	19	FORNECIMENTO, CARGA E TRANSPORTE DE TUBO DE CONCRETO ARMADO PARA ÁGUAS PLUVIAIS, COM ENCAIXE PONTA E BOLSA, DIÂMETRO NOMINAL DE 400 MM (0,23 T/M), DMT DE 104 KM	M	88,30	129,00	BDI 1	156,09	13.762,75
1.4.			BASE/SUB BASE						296.638,83
1.4.1.	SINAPI	96398	EXECUÇÃO E COMPACTAÇÃO DE BASE E OU SUB BASE PARA PAVIMENTAÇÃO DE BRITA GRADUADA SIMPLES - EXCLUSIVE CARGA E TRANSPORTE. AF_11/2019	M3	537,28	112,78	BDI 1	136,44	73.308,46
1.4.2.	SINAPI	96400	EXECUÇÃO E COMPACTAÇÃO DE BASE E OU SUB BASE PARA PAVIMENTAÇÃO DE MACADAME SECO - EXCLUSIVE CARGA E TRANSPORTE. AF_11/2019	M3	750,78	103,28	BDI 1	124,94	93.802,45
1.4.3.	Composição	16	CARGA E TRANSPORTE DE MATERIAIS GRANULARES COM CAMINHÃO BASCULANTE DE 10 MP, EM VIA URBANA PAVIMENTADA, DMT DE 38 KM.	M3	1.298,06	84,52	BDI 1	102,27	131.726,90
1.5.			MEIO-FIO SARJETA E CONTEÇÃO LATERAL						38.408,86
1.5.1.	DER	810150	Meio fio de concreto tipo 2 (0,042 M3/M)	M	631,20	42,20	BDI 1	51,06	32.229,07
1.5.2.	DER	810950	Meio fio de concreto tipo 7 (0,031 M3/M)	M	57,00	35,44	BDI 1	42,88	2.444,18
1.5.3.	Composição	16	TRANSPORTE DE CONCRETO COM CAMINHÃO BASCULANTE DE 10 MP, EM VIA URBANA PAVIMENTADA, DMT DE 38 KM.	M3	28,28	78,28	BDI 1	92,30	2.610,24
1.5.4.	SINAPI	96385	EXECUÇÃO E COMPACTAÇÃO DE ATERRÇO COM SOLO PREDOMINANTEMENTE ARGILOSO - EXCLUSIVE SOLO, ESCAVAÇÃO, CARGA E TRANSPORTE. AF_11/2019	M3	79,31	11,73	BDI 1	14,19	1.125,41
1.6.			REVESTIMENTO						383.682,21
1.6.1.	DER	560400	Imprimação com CM-30, exclusive fornecimento de CM-30	M2	3.561,89	0,48	BDI 1	0,58	2.077,48
1.6.2.	DER	569100	Fornecimento de asfalto diluído CM-30 (0,0012 T/m2)	T	4,30	7.415,78	BDI 1	8.973,09	38.584,29
1.6.3.	Composição	14	TRANSPORTE DE MATERIAL ASFÁLTICO COM CAMINHÃO TANQUE DE 30.000 L, EM VIA URBANA PAVIMENTADA, DMT DE 117 KM.	T	4,30	85,74	BDI 1	103,75	448,13
1.6.4.	DER	561100	Pintura de ligação com RR-1C, exclusive fornecimento de RR-1C	M2	3.561,89	0,33	BDI 1	0,40	1.432,74
1.6.5.	DER	569400	Fornecimento de emulsão asfáltica RR-1C (0,0005 T/m2)	T	1,79	4.452,99	BDI 1	5.388,12	9.644,73
1.6.6.	Composição	14	TRANSPORTE DE MATERIAL ASFÁLTICO COM CAMINHÃO TANQUE DE 30.000 L, EM VIA URBANA PAVIMENTADA, DMT DE 117 KM.	T	1,79	85,74	BDI 1	103,75	185,71
1.6.7.	SINAPI	95995	EXECUÇÃO DE PAVIMENTO COM APLICAÇÃO DE CONCRETO ASFÁLTICO, CAMADA DE ROLAMENTO - EXCLUSIVE CARGA E TRANSPORTE. AF_11/2019	M3	179,09	1.374,16	BDI 1	1.662,73	297.778,32
1.6.8.	Composição	15	CARGA E TRANSPORTE DE MISTURA ASFÁLTICA COM CAMINHÃO BASCULANTE DE 10 MP, EM VIA URBANA PAVIMENTADA, DMT DE 115 KM.	M3	179,09	154,74	BDI 1	187,24	33.532,81
1.7.			SINALIZAÇÃO						6.557,42
1.7.1.	Composição	8	FORNECIMENTO E INSTALAÇÃO DE PLACA DE SINALIZAÇÃO VERTICAL "PARE" (Parada obrigatória) R-1, 60 X 90 cm, EM AÇO 16, COM PELÍCULA REFLETIVA, COM POSTE EM AÇO GALVANIZADO 2", INCLUSO BASE EM CONCRETO	UN	3,00	475,54	BDI 1	575,40	1.720,20
1.7.2.	Composição	6	FORNECIMENTO E INSTALAÇÃO DE PLACA DE ADVERTÊNCIA, A-18, 50 X 50 CM, EM CHAPA DE AÇO 16 E PELÍCULA REFLETIVA, COM POSTE EM AÇO GALVANIZADO 2", INCLUSO BASE EM CONCRETO	UN	4,00	439,85	BDI 1	531,98	2.127,92
1.7.3.	Composição	17	SINALIZAÇÃO HORIZONTAL COM TINTA RETRORREFLETIVA A BASE DE RESINA ACRÍLICA COM MICROESFERAS DE VIDRO, E = 30 CM	M2	139,13	10,06	BDI 1	10,43	2.703,30



CNPJ: 95.684.544/0001-26

RUA JOSE DE FRANÇA PEREIRA, Nº 10 - CEP.: 85.230-000 - FONE/FAX: (042) 3644-1238

04

Documentos anexos:

Data: 21/03/2023.

ANTONIO BORGES
Secretário Municipal de Urbanismo

Data: 21/03/2023.

Bruno Cesar de Campos
Engenheiro Civil
CRE/CAU: 171.596/D - PR



RELATÓRIO DE VIABILIDADE DOS ESTUDOS TÉCNICOS PRELIMINARES

PROCESSO ADMINISTRATIVO Nº 003/20223
SOLICITAÇÃO DE DEMANDA Nº 003/2023

OBJETO: Pavimentação asfáltica na Avenida Dona Eunice

INTERESSADO (S): Município de Santa Maria do Oeste / Secretaria de Urbanismo
RESPONSÁVEL: Antônio Borges

Em atendimento a legislação vigente, o presente documento visa analisar a viabilidade da contratação, para subsidiar a elaboração do Termo de Referência ou Projeto Básico, de forma a melhor atender às necessidades da Administração.

1. DO RELATÓRIO

1.1 Equipe Técnica

Como ainda não está definida a formalização de equipe técnica de planejamento, enquanto se redefine o fluxo dos processos os ETPs serão realizados por técnicos indicados pela Secretaria demandante.

1.2 Regime Regente

A presente contratação será regida pelo regime da Lei 866/93 e legislações correlatas.

1.3 Legislação Específica para o Objeto

Pavimentação Asfáltica na Avenida Dona Eunice, com drenagem e sinalização e calçadas.

1.4 Licitação Anterior

NÃO SE APLICA

1.5 Justificativa para a Realização de Pregão Presencial

Conforme Parecer Jurídico

1.6 Frota a Ser Atendida (se for o caso):

Não se aplica

1.7 Necessidade de Consolidação da Demanda para Toda a Estrutura

Após a Solicitação da Demanda o setor de licitações verificou que o objeto solicitado é específico da Secretaria Demandante.



2. DA JUSTIFICATIVA/NECESSIDADE DA CONTRATAÇÃO

Tal solicitação justifica-se, levando em consideração que é uma rua de intensa movimentação de veículos e pedestres, sendo a rua principal do Distrito de São Manoel, acesso ao Colégio Estadual do Campo de São Manoel, Escola Municipal, Unidade Básica de Saúde, Igreja e Salão Comunitário, acesso secundário a comunidade de Chapéu do Sol de Baixo onde está localizado o Cemitério e também acesso a comunidade de Chapéu do Sol e Distrito de São Jose. A referida Obra trará um maior qualidade de vida a todos moradores do Distrito de São Manoel.

3. DO OBJETO

Pavimentação asfáltica em CBUQ, na Avenida Dona Eunice Área Urbana no Distrito de São Manoel.

4. DA ESPECIFICAÇÃO TÉCNICA DO OBJETO

Pavimentação asfáltica em CBUQ, na Avenida Dona Eunice Área Urbana no Distrito de São Manoel,

Drenagem: 88,30 m tubo 40cm
Terraplanagem: 1.313,87 m³
Base: 1.288,06 m³
Pavimentação Asfáltica: 3.581,86 m²
Sinalização Viária: 139,13 m²
Demais seguem conforme projeto e planilha orçamentária

5. DOS REQUISITOS DA CONTRATAÇÃO

5.1 Da Forma de Solicitação dos Serviços

Empreitada por preço Global

5.2 Do Prazo para a Realização do Serviço

180 dias

5.3 Do Local da Prestação de Serviço

Município de Santa Maria do Oeste

5.4 Da Vigência da Contratação

12 meses

5.5 Das Responsabilidades do Prestador de Serviço Conforme Lei regulamentadora

5.6 Do Prazo de Pagamento

O pagamento será realizado em até 30 dias após a apresentação da Nota Fiscal/Fatura, acompanhada das certidões respectivas (regulares na data da emissão da NF).

O pagamento será realizado em até 30 dias após a apresentação da Nota Fiscal/Fatura devidamente atestada pelo servidor que recebeu o serviço, que via de regra, será o fiscal respectivo, contendo toda a comprovação e regularidade fiscal da contratada.

Caso se faça necessária a retificação de Nota Fiscal por culpa do fornecedor, o prazo terá sua contagem suspensa até a data de reapresentação da fatura ao órgão, isenta de erros, dando-se, então, prosseguimento à contagem e em caso que seja constatado erro ou irregularidade

66



na Nota Fiscal, o Contratante, a seu critério, poderá devolvê-la, para as devidas correções, ou aceitá-la, com a justificativa da parte que considerar indevida.

Para efeito do pagamento, o fornecedor deverá atender as exigências prescritas no Edital, bem como manter-se adimplente para com as fazendas públicas municipal, estadual e federal durante toda a vigência da contratação, sob pena de notificação e rescisão contratual.

5.7 Do Plano de Fiscalização

O fiscal designado através de ato interno do município constará do contrato e deverá registrar todas as ocorrências e as deficiências verificadas na execução do objeto e validar/concordar com os dados relatados no Relatório de Prestação de Serviços, sugerindo notificação à empresa, quando for o caso, objetivando a imediata correção das irregularidades apontadas.

Cabe ao fiscal de contrato receber os produtos/objetos conforme a Ordem de Autorização de fornecimento, assinando no anverso das respectivas Notas Fiscais.



6. DA ESTIMATIVA DA QUANTIDADE NECESSÁRIA

Para a estimativa das quantidades foi utilizada a quantidade solicitada, considerando Projeto de Engenharia.
Com base nas informações acima a quantidade estimada resulta a abaixo descrita:

Item	Fonte	Código	Descrição	Unidade	Quantidade	Custo Unitário (sem BDI) (R\$)	BDI (%)	Preço Unitário (com BDI) (R\$)	Preço Total (R\$)
798.664,98									
AV. DONA EUNICE									
SERVIÇOS PRELIMINARES									
1.1.			PLACA DE OBRA PARA CONSTRUÇÃO CIVIL EM CHAPA GALVANIZADA N. 22 ADESIVADA, DIMENSÃO DE 2,40 X 1,20 M, COM POSTES PARA FIXAÇÃO, FORNECIMENTO E INSTALAÇÃO	UN	1,00	1.066,71	BDI 1	1.327,02	1.327,02 RA
1.1.1.	Composição	12							32.671,57
TERRAPLANAGEM									
1.2.	SINAPI	101140	ESCAVAÇÃO HORIZONTAL, INCLUINDO ESCARIFICAÇÃO, CARGA, DESCARGA E TRANSPORTE EM SOLO DE 2ª CATEGORIA COM TRATOR DE ESTEIRAS (100HP/LÂMINA: 2,16M3) E CAMINHÃO BASCULANTE DE 14M3, DMT ATÉ 200M. AF_07/2020	M3	1.313,87	20,17	BDI 1	24,41	32.071,57 RA
DRENAGEM									
1.3.	SINAPI	102302	ESCAVAÇÃO MECANIZADA DE VALA COM PROF. ATÉ 1,5 M (MÉDIA MONTANTE E JUSANTE/UMA COMPOSIÇÃO POR TRECHO), RETROSCAV. (0,26 M3), LARG. MENOR QUE 0,8 M, EM SOLO MOLE, LOCAIS COM BAIXO NÍVEL DE INTERFERÊNCIA. AF_02/2021	M3	52,98	10,23	BDI 1	12,38	655,90 RA
1.3.2.	SINAPI	03378	REATERRO MECANIZADO DE VALA COM RETROSCAVADEIRA (CAPACIDADE DA CAÇAMBA DA RETRO: 0,26 M³ / POTÊNCIA: 88 HP), LARGURA ATÉ 0,8 M, PROFUNDIDADE ATÉ 1,5 M, COM SOLO DE 1ª CATEGORIA EM LOCAIS COM BAIXO NÍVEL DE INTERFERÊNCIA. AF_04/2016	M3	28,02	28,85	BDI 1	32,49	910,37 RA
1.3.3.	SINAPI	07050	CAIXA PARA BOCA DE LOBO SIMPLES RETANGULAR, EM ALVENARIA COM BLOCOS DE CONCRETO, DIMENSÕES INTERNAS: 0,8X1X1,2 M. AF_12/2020	UN	8,00	1.454,47	BDI 1	1.750,91	14.070,28 RA
1.3.4.	SINAPI	07086	CAIXA DE PASSAGEM SIMPLES RETANGULAR, EM ALVENARIA COM BLOCOS DE CONCRETO, DIMENSÕES INTERNAS: 0,8X1X1,2 M. AF_12/2020	UN	1,00	1.454,47	BDI 1	1.750,91	1.750,91 RA
1.3.5.	SINAPI	02800	ASSENTAMENTO DE TUBO DE CONCRETO PARA REDES COLETORAS DE ÁGUAS PLUVIAIS, DIÂMETRO DE 400 MM, JUNTA RÍGIDA, INSTALADO EM LOCAL COM BAIXO NÍVEL DE INTERFERÊNCIAS (NÃO INCLUI FORNECIMENTO). AF_12/2015	M	88,30	69,25	BDI 1	71,69	6.330,23 RA
1.3.6.	Composição	10	FORNECIMENTO, CARGA E TRANSPORTE DE TUBO DE CONCRETO ARMADO PARA ÁGUAS PLUVIAIS, COM ENCAIXE PONTA E BOLSA, DIÂMETRO NOMINAL DE 400 MM (0,23 TM), DMT DE 104 KM	M	88,30	129,00	BDI 1	158,09	13.782,75 RA
BASE/SUB BASE									
1.4.1.	SINAPI	09306	EXECUÇÃO E COMPACTAÇÃO DE BASE E OU SUB BASE PARA PAVIMENTAÇÃO DE BRITA GRADUADA SIMPLES - EXCLUSIVE CARGA E TRANSPORTE. AF_11/2019	M3	537,28	112,76	BDI 1	136,44	73.308,48 RA
1.4.2.	SINAPI	09400	EXECUÇÃO E COMPACTAÇÃO DE BASE E OU SUB BASE PARA PAVIMENTAÇÃO DE MACADAME SECO - EXCLUSIVE CARGA E TRANSPORTE. AF_11/2019	M3	750,76	103,26	BDI 1	124,94	93.802,45 RA
1.4.3.	Composição	16	CARGA E TRANSPORTE DE MATERIAIS GRANULARES COM CAMINHÃO BASCULANTE DE 10 M³, EM VIA URBANA PAVIMENTADA, DMT DE 38 KM.	M3	1.288,06	84,52	BDI 1	102,27	131.729,90 RA
MEIO-FIO/ SARRIETA E CONTEÇÃO LATERAL									
1.5.1.	DER	810150	Meio fio de concreto tipo 2 (0,042 M3/M)	M	631,20	42,20	BDI 1	51,08	32.229,07 RA
1.5.2.	DER	810650	Meio fio de concreto tipo 7 (0,031 M3/M)	M	57,00	35,44	BDI 1	42,88	2.444,16 RA
1.5.3.	Composição	18	TRANSPORTE DE CONCRETO COM CAMINHÃO BASCULANTE DE 10 M³, EM VIA URBANA PAVIMENTADA, DMT DE 38 KM.	M3	28,28	76,28	BDI 1	92,30	2.610,24 RA
1.5.4.	SINAPI	09385	EXECUÇÃO E COMPACTAÇÃO DE ATERRO COM SOLO PREDOMINANTEMENTE ARGILOSO - EXCLUSIVE SOLO, ESCAVAÇÃO, CARGA E TRANSPORTE. AF_11/2019	M3	79,31	11,73	BDI 1	14,19	1.125,41 RA
REVESTIMENTO									
1.6.1.	DER	560400	Imprimação com CM-30, exclusive fornecimento de CM-30	M2	3.581,86	0,48	BDI 1	0,58	2.077,48 RA
1.6.2.	DER	569100	Fornecimento de asfalto diluído CM-30 (0,0012 T/m2)	T	4,30	7.415,78	BDI 1	8.073,09	38.584,29 RA
1.6.3.	Composição	14	TRANSPORTE DE MATERIAL ASFÁLTICO COM CAMINHÃO TANQUE DE 30.000 L, EM VIA URBANA PAVIMENTADA, DMT DE 117 KM	T	4,30	85,74	BDI 1	103,75	448,13 RA
1.6.4.	DER	561100	Pintura de ligação com RR-1C, exclusive fornecimento de RR-1C	M2	3.581,86	0,33	BDI 1	0,40	1.432,74 RA
1.6.5.	DER	589420	Fornecimento de emulsão asfáltica RR-1C (0,0005 T/m2)	T	1,79	4.452,99	BDI 1	5.386,12	9.644,73 RA
1.6.6.	Composição	14	TRANSPORTE DE MATERIAL ASFÁLTICO COM CAMINHÃO TANQUE DE 30.000 L, EM VIA URBANA PAVIMENTADA, DMT DE 117 KM	T	1,79	85,74	BDI 1	103,75	185,71 RA
1.6.7.	SINAPI	05905	EXECUÇÃO DE PAVIMENTO COM APLICAÇÃO DE CONCRETO ASFÁLTICO, CAMADA DE ROLOAMENTO - EXCLUSIVE CARGA E TRANSPORTE. AF_11/2019	M3	179,09	1.374,18	BDI 1	1.662,73	297.778,32 RA
1.6.8.	Composição	15	CARGA E TRANSPORTE DE MISTURA ASFÁLTICA COM CAMINHÃO BASCULANTE DE 10 M³, EM VIA URBANA PAVIMENTADA, DMT DE 115 KM.	M3	179,09	154,74	BDI 1	187,24	33.532,81 RA
SINALIZAÇÃO									
1.7.1.	Composição	9	FORNECIMENTO E INSTALAÇÃO DE PLACA DE SINALIZAÇÃO VERTICAL "PARE" (Parada obrigatória) R-1, 80 X 60 cm, EM AÇO 16, COM PELÍCULA REFLETIVA, COM POSTE EM AÇO GALVANIZADO 2", INCLUSO BASE EM CONCRETO	UN	3,00	475,54	BDI 1	575,40	1.726,20 RA
1.7.2.	Composição	6	FORNECIMENTO E INSTALAÇÃO DE PLACA DE ADVERTÊNCIA, A-18, 50 X 50 CM, EM CHAPA DE AÇO 16 E PELÍCULA REFLETIVA, COM POSTE EM AÇO GALVANIZADO 2", INCLUSO BASE EM CONCRETO	UN	4,00	439,65	BDI 1	531,98	2.127,62 RA
1.7.3.	Composição	17	SINALIZAÇÃO HORIZONTAL, COM TINTA RETRORREFLETIVA A BASE DE RESINA ACRÍLICA COM MICROESFERAS DE VIDRO, E = 30 CM	M2	139,13	16,06	BDI 1	19,43	2.703,30 RA

**7. DO VALOR ESTIMADO DA CONTRATAÇÃO E DA JUSTIFICATIVA DE PREÇOS OU PREÇOS REFERENCIAIS**

Em análise do presente estudo, foram consultadas as Tabelas do SINAPI (dezembro/2022), DER E COTAÇÕES e COMPOSIÇÕES SINAPI e orçamento.

O preço de todos os itens, para cada consulta de fornecedor e resultado da média aritmética da fonte obtida, conforme relação anexa.

Item	Fonte	Código	Descrição	Unidade	Quantidade	Custo Unitário (sem BDI) (R\$)	BDI (%)	Preço Unitário (com BDI) (R\$)	Preço Total (R\$)
AV. DONA EUNICE									
796.804,36									
1.327,02									
SERVIÇOS PRELIMINARES									
1.1	Composição	12	PLACA DE OBRA PARA CONSTRUÇÃO CIVIL EM CHAPA GALVANIZADA N. 22 ADESIVADA, DIMENSÃO DE 2,40 X 1,20 M, COM POSTES PARA FIXAÇÃO, FORNECIMENTO E INSTALAÇÃO	UN	1,00	1.096,71	BDI 1	1.327,02	1.327,02 RA
32.071,57									
TERRAPLANEJAMENTO									
1.2	SINAPI	101149	ESCAVAÇÃO HORIZONTAL, INCLUINDO ESCARIFICAÇÃO, CARGA, DESCARGA E TRANSPORTE EM SOLO DE 2ª CATEGORIA COM TRATOR DE ESTEIRAS (100HP/LÂMINA: 2,19M3) E CAMINHÃO BASCULANTE DE 14M3, DMT ATÉ 200M AF_07/2020	M3	1.313,87	20,17	BDI 1	24,41	32.071,57 RA
37.518,43									
DRENAGEM									
1.3	SINAPI	102302	ESCAVAÇÃO MECANIZADA DE VALA COM PROF. ATÉ 1,5 M (MÉDIA MONTANTE E JUSANTE/UMA COMPOSIÇÃO POR TRECHO), RETROESCAV. (0,28 M3), LARG. MENOR QUE 0,8 M, EM SOLO MOLE, LOCAIS COM BAIXO NÍVEL DE INTERFERÊNCIA. AF_02/2021	M3	52,08	10,23	BDI 1	12,38	655,89 RA
1.3.1	SINAPI	93378	REATERRO MECANIZADO DE VALA COM RETROESCAVADEIRA (CAPACIDADE DA CAÇAMBA DA RETRO: 0,28 M³ / POTÊNCIA: 88 HP), LARGURA ATÉ 0,8 M, PROFUNDIDADE ATÉ 1,5 M, COM SOLO DE 1ª CATEGORIA EM LOCAIS COM BAIXO NÍVEL DE INTERFERÊNCIA. AF_04/2016	M3	28,02	26,85	BDI 1	32,40	910,37 RA
1.3.2	SINAPI	97956	CAIXA PARA BOCA DE LOBO SIMPLES RETANGULAR, EM ALVENARIA COM BLOCOS DE CONCRETO, DIMENSÕES INTERNAS: 0,6X1X1,2 M. AF_12/2020	UN	8,00	1.454,47	BDI 1	1.759,91	14.079,28 RA
1.3.3	SINAPI	97956	CAIXA DE PASSAGEM SIMPLES RETANGULAR, EM ALVENARIA COM BLOCOS DE CONCRETO, DIMENSÕES INTERNAS: 0,8X1X1,2 M. AF_12/2020	UN	1,00	1.454,47	BDI 1	1.759,91	1.759,91 RA
1.3.4	SINAPI	92809	ASSENTAMENTO DE TUBO DE CONCRETO PARA REDES COLETORAS DE ÁGUAS PLUVIAIS, DIÂMETRO DE 400 MM, JUNTA RÍGIDA, INSTALADO EM LOCAL COM BAIXO NÍVEL DE INTERFERÊNCIAS (NÃO INCLUI FORNECIMENTO). AF_12/2015	M	88,30	59,25	BDI 1	71,69	6.330,23 RA
1.3.5	SINAPI	19	FORNECIMENTO, CARGA E TRANSPORTE DE TUBO DE CONCRETO ARMADO PARA ÁGUAS PLUVIAIS, COM ENCAIXE PONTA E BOLSA, DIÂMETRO NOMINAL DE 400 MM (Ø 23 T/M), DMT DE 104 KM	M	88,30	129,00	BDI 1	156,00	13.792,75 RA
1.3.6	Composição	19	FORNECIMENTO, CARGA E TRANSPORTE DE TUBO DE CONCRETO ARMADO PARA ÁGUAS PLUVIAIS, COM ENCAIXE PONTA E BOLSA, DIÂMETRO NOMINAL DE 400 MM (Ø 23 T/M), DMT DE 104 KM	M	88,30	129,00	BDI 1	156,00	13.792,75 RA
298.836,83									
BASE/SUB BASE									
1.4	SINAPI	06396	EXECUÇÃO E COMPACTAÇÃO DE BASE E OU SUB BASE PARA PAVIMENTAÇÃO DE BRITA GRADUADA SIMPLES - EXCLUSIVE CARGA E TRANSPORTE. AF_11/2019	M3	537,28	112,78	BDI 1	198,44	73.306,48 RA
1.4.1	SINAPI	06400	EXECUÇÃO E COMPACTAÇÃO DE BASE E OU SUB BASE PARA PAVIMENTAÇÃO DE MACADAME SECO - EXCLUSIVE CARGA E TRANSPORTE. AF_11/2019	M3	750,76	103,20	BDI 1	124,94	93.802,45 RA
1.4.2	SINAPI	16	CARGA E TRANSPORTE DE MATERIAIS GRANULARES COM CAMINHÃO BASCULANTE DE 10 MP, EM VIA URBANA PAVIMENTADA, DMT DE 38 KM.	M3	1.286,06	84,82	BDI 1	102,27	131.729,90 RA
1.4.3	Composição	16	CARGA E TRANSPORTE DE MATERIAIS GRANULARES COM CAMINHÃO BASCULANTE DE 10 MP, EM VIA URBANA PAVIMENTADA, DMT DE 38 KM.	M3	1.286,06	84,82	BDI 1	102,27	131.729,90 RA
38.408,88									
MEIO-FIO, SARJETA E CONTEÇÃO LATERAL									
1.5	DER	810150	Meio fio de concreto tipo 2 (0,042 M3/M)	M	631,20	42,20	BDI 1	51,08	32.229,07 RA
1.5.1	DER	810650	Meio fio de concreto tipo 7 (0,031 M3/M)	M	57,00	35,44	BDI 1	42,68	2.444,16 RA
1.5.2	Composição	16	TRANSPORTE DE CONCRETO COM CAMINHÃO BASCULANTE DE 10 MP, EM VIA URBANA PAVIMENTADA, DMT DE 38 KM.	M3	28,26	76,28	BDI 1	92,30	2.610,24 RA
1.5.3	Composição	16	TRANSPORTE DE CONCRETO COM CAMINHÃO BASCULANTE DE 10 MP, EM VIA URBANA PAVIMENTADA, DMT DE 38 KM.	M3	28,26	76,28	BDI 1	92,30	2.610,24 RA
1.5.4	SINAPI	98385	EXECUÇÃO E COMPACTAÇÃO DE ATERRO COM SOLO PREDOMINANTEMENTE ARGILOSO - EXCLUSIVE SOLO, ESCAVAÇÃO, CARGA E TRANSPORTE. AF_11/2019	M3	79,31	11,73	BDI 1	14,19	1.125,41 RA
383.682,21									
REVESTIMENTO									
1.6	DER	580400	Imprimação com CM-30, exclusive fornecimento de CM-30	M2	3.581,86	0,48	BDI 1	0,58	2.077,48 RA
1.6.1	DER	580100	Fornecimento de asfalto diluído CM-30 (0,3012 T/m2)	T	4,30	7.415,78	BDI 1	6.973,00	36.584,29 RA
1.6.2	Composição	14	TRANSPORTE DE MATERIAL ASFÁLTICO COM CAMINHÃO TANQUE DE 30.000 L, EM VIA URBANA PAVIMENTADA, DMT DE 117 KM.	T	4,30	85,74	BDI 1	103,75	446,13 RA
1.6.3	Composição	14	TRANSPORTE DE MATERIAL ASFÁLTICO COM CAMINHÃO TANQUE DE 30.000 L, EM VIA URBANA PAVIMENTADA, DMT DE 117 KM.	T	4,30	85,74	BDI 1	103,75	446,13 RA
1.6.4	DER	581100	Pintura de ligação com RR-1C, exclusive fornecimento de RR-1C	M2	3.581,86	0,33	BDI 1	0,40	1.432,74 RA
1.6.5	DER	589420	Fornecimento de emulsão asfáltica RR-1C (0,0005 T/m2)	T	1,79	4.452,99	BDI 1	5.368,12	9.644,73 RA
1.6.6	Composição	14	TRANSPORTE DE MATERIAL ASFÁLTICO COM CAMINHÃO TANQUE DE 30.000 L, EM VIA URBANA PAVIMENTADA, DMT DE 117 KM.	T	1,79	85,74	BDI 1	103,75	185,71 RA
1.6.7	SINAPI	95995	EXECUÇÃO DE PAVIMENTO COM APLICAÇÃO DE CONCRETO ASFÁLTICO, CAMADA DE ROLAMENTO - EXCLUSIVE CARGA E TRANSPORTE. AF_11/2019	M3	179,09	1.374,16	BDI 1	1.662,73	297.778,32 RA
1.6.8	Composição	15	CARGA E TRANSPORTE DE MISTURA ASFÁLTICA COM CAMINHÃO BASCULANTE DE 10 MP, EM VIA URBANA PAVIMENTADA, DMT DE 115 KM.	M3	179,09	154,74	BDI 1	187,24	33.532,81 RA
6.557,42									
SINALIZAÇÃO									
1.7	Composição	8	FORNECIMENTO E INSTALAÇÃO DE PLACA DE SINALIZAÇÃO VERTICAL "PARE" (Parada obrigatória) R-1, 80 X 80 cm, EM AÇO 16, COM PELÍCULA REFLETIVA, COM POSTE EM AÇO GALVANIZADO 2", INCLUSO BASE EM CONCRETO	UN	3,00	475,54	BDI 1	575,40	1.726,20 RA
1.7.1	Composição	8	FORNECIMENTO E INSTALAÇÃO DE PLACA DE SINALIZAÇÃO VERTICAL "PARE" (Parada obrigatória) R-1, 80 X 80 cm, EM AÇO 16, COM PELÍCULA REFLETIVA, COM POSTE EM AÇO GALVANIZADO 2", INCLUSO BASE EM CONCRETO	UN	3,00	475,54	BDI 1	575,40	1.726,20 RA
1.7.2	Composição	6	FORNECIMENTO E INSTALAÇÃO DE PLACA DE ADVERTÊNCIA, A-18, 50 X 80 CM, EM CHAPA DE AÇO 16 E PELÍCULA REFLETIVA, COM POSTE EM AÇO GALVANIZADO 2", INCLUSO BASE EM CONCRETO	UN	4,00	439,85	BDI 1	531,98	2.127,92 RA
1.7.3	Composição	17	SINALIZAÇÃO HORIZONTAL COM TINTA RETRORREFLETIVA A BASE DE RESINA ACRÍLICA COM MICROESFERAS DE VIDRO, E = 30 CM	M2	139,13	16,06	BDI 1	19,43	2.703,30 RA



FLS. 10

8. DA SOLUÇÃO DE MERCADO

Dentre as opções de aquisição do objeto verificadas no mercado temos:

Conforme estudo técnico a melhor solução encontrada foi a pavimentação asfáltica em CEBUQ.

9. DA DESCRIÇÃO DA SOLUÇÃO COMO UM TODO

A pavimentação trará solução definitiva haja vista a referida rua ainda ser de cascalho ou terra, trazendo ainda transtorno com relação a poeira e barro.

10. DA JUSTIFICATIVA PARA O PARCELAMENTO OU NÃO DA SOLUÇÃO

Execução do objeto com o todo, conforme plano de trabalho.

11. DEMONSTRATIVO DO RESULTADO PRETENDIDO EM TERMO DE ECONOMICIDADE E DE MELHOR APROVEITAMENTO DOS RECURSOS HUMANOS, MATERIAIS E FINANCEIROS DISPONÍVEIS

A pavimentação trará maior qualidade de vida e também diminuirá os custos com manutenção das ruas, tendo um ganho com gastos com pessoal e material.

12. DA PROVIDÊNCIA PARA ADEQUAÇÃO DO AMBIENTE DO ÓRGÃO

A rua já esta aberta, seá preparadas conforme projeto técnico para receber a pavimentação asfáltica em CEBUQ,

13. DAS CONTRATAÇÕES CORRELATAS

Não há necessidade de contratações correlatas para atender ao objeto desta contratação.

14. DO GERENCIAMENTO DE RISCOS

Após estudos técnicos esta equipe identificou os seguintes riscos para a contratação e consequentes ações mitigadoras:

RISCOS IDENTIFICADOS	MEDIDAS MITIGADORAS (AÇÕES PARA OBSERVÂNCIA DOS FISCAIS)
Qualidade da massa asfáltica	Solicitar nota e laudos técnicos
Controle da compactação do solo	Acompanhamento técnico na execução
Não executar a obra em dias de chuva	Orientação e fiscalização

15. DOS IMPACTOS AMBIENTAIS DA CONTRATAÇÃO

Não há já que as ruas já são consolidadas.



16. DO ACESSO ÀS INFORMAÇÕES CONTIDAS NOS PRESENTES ESTUDOS PRELIMINARES

Nos termos da Lei n. 12.527, de 18 de novembro de 2011 esta equipe de planejamento entende que:

As informações contidas nos presentes Estudos Preliminares **DEVERÃO ESTAR DISPONÍVEIS** para qualquer interessado, pois não se caracterizam como sigilosas.

As informações contidas nos presentes Estudos Preliminares **ASSUMEM CARÁTER SIGILOSO** nos termos justificados no item 1 do presente relatório.

17. DA DECLARAÇÃO DA VIABILIDADE (OU NÃO) DA CONTRATAÇÃO

Com base nos estudos ora realizados por esta Equipe, **DECLARA** que:

É VIÁVEL a contratação proposta pela unidade requisitante.

NÃO É VIÁVEL a contratação proposta pela unidade requisitante.

A presente contratação teve a sua viabilidade alterada, conforme justificativa abaixo:

JUSTIFICATIVA:

18. ASSINATURAS

Santa Maria do Oeste/PR, 21 de março de 2023.

ANTONIO BORGES
Secretário Municipal de Urbanismo

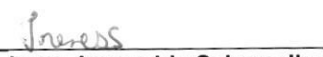
Irene Aparecida Schmoeller
Secretária Municipal de
Administração

Bruno Cesar de Campos
Engenheiro Civil



CNPJ: 95.684.544/0001-26

RUA JOSE DE FRANÇA PEREIRA, Nº 10 - CEP.: 85.230-000 - FONE/FAX: (042) 3644-1238

19.CIÊNCIA DA AUTORIDADE COMPETENTE

O presente planejamento está de acordo com as necessidades técnicas, operacionais e estratégicas do órgão. No mais, atende adequadamente às demandas de negócio formuladas, os benefícios pretendidos são adequados, os custos previstos são compatíveis e caracterizam a economicidade, os riscos envolvidos são administráveis e a área responsável priorizará o fornecimento de todos os elementos aqui relacionados necessários à consecução dos benefícios pretendidos, pelo que recomendamos a aquisição proposta.

Santa Maria do Oeste/PR, 21 de março de 2023.

ANTONIO BORGES

Secretário Municipal de Urbanismo



INSTRUÇÕES DE PREENCHIMENTO:

- 1 – TODOS OS ITENS DO RELATÓRIO SERÃO OBRIGATÓRIOS;
- 2 – Conforme o objeto, a equipe poderá acrescentar novos dados para que o relatório fique mais completo, preferencialmente como subitem no item Do Relatório;
- 3 – Os relatórios devem tomar como referência as informações e documentos constantes da SD e o processo da contratação anterior, quando for o caso;
- 4 – A equipe deve consultar dados do objeto junto às pessoas da estrutura que detenham o conhecimento necessário, ainda que não sejam membros do grupo de estudos;
- 5 – Os estudos devem ser pautados em informações oficiais advindas da Solicitação da Demanda – SD;

Em 21/03/2023.

Irene

Irene Aparecida Schmoeller
Secretária Municipal de Administração

Nº OPERAÇÃO 0	Nº SICONV 0	PROFONTE / TOMADOR 0 Prefeitura de Santa Maria do Oeste	APELIDO DO EMPREENDIMENTO PAVIMENTAÇÃO ASFÁLTICA
LOCALIDADE SINAPI CURITIBA	DATA BASE 12-22 (N DES.)	DESCRIÇÃO DO LOTE AV. DONA EUNICE	MUNICÍPIO / UF Santa Maria do Oeste/PR
			BDI 1 21,00%
			BDI 2 0,00%
			BDI 3 0,00%

RECURSO →

Item	Fonte	Código	Descrição	Unidade	Quantidade	Custo Unitário (sem BDI) (R\$)	BDI (%)	Preço Unitário (com BDI) (R\$)	Preço Total (R\$)
AV. DONA EUNICE									
1. SERVIÇOS PRELIMINARES									
AV. DONA EUNICE									
1.1.			PLACA DE OBRA PARA CONSTRUÇÃO CIVIL EM CHAPA GALVANIZADA N. 22 ADESVADA, DIMENSÃO DE 2,40 X 1,20 M. COM POSTES PARA FIXAÇÃO, FORNECIMENTO E INSTALAÇÃO	UN	1,00	1.096,71	BDI 1	1.327,02	1.327,02
1.1.1.	Composição	12							
1.2.			TERRAPLANAGEM						
1.2.1.	SINAPI	101149	ESCAVAÇÃO HORIZONTAL, INCLUINDO ESCARIFICAÇÃO, CARGA, DESCARGA E TRANSPORTE EM SOLO DE 2ª CATEGORIA COM TRATOR DE ESTEIRAS (100HP/LÂMINA: 2,19M3) E CAMINHÃO BASCULANTE DE 14M3, DMT ATÉ 200M. AF. 07/2020	M3	1.313,87	20,17	BDI 1	24,41	32.071,57
1.3.			DRENAGEM						
1.3.1.	SINAPI	102302	ESCAVAÇÃO MECANIZADA DE VALA COM PROF. ATÉ 1,5 M (MÉDIA MONTANTE E JUSANTE/JUMA COMPOSIÇÃO POR TRECHO), RETROSCAV. (0,26 M3), LARG. MENOR QUE 0,8 M, EM SOLO MOLE, LOCAIS COM BAIXO NÍVEL DE INTERFERÊNCIA. AF. 02/2021	M3	52,98	10,23	BDI 1	12,38	655,89
1.3.2.	SINAPI	93378	REATERRO MECANIZADO DE VALA COM RETROSCAVADEIRA (CAPACIDADE DA CAÇAMBA DA RETRO: 0,26 M³ / POTÊNCIA: 88 HP), LARGURA ATÉ 0,8 M, PROFUNDIDADE ATÉ 1,5 M, COM SOLO DE 1ª CATEGORIA EM LOCAIS COM BAIXO NÍVEL DE INTERFERÊNCIA. AF. 04/2016	M3	28,02	26,85	BDI 1	32,49	910,37
1.3.3.	SINAPI	97956	CAIXA PARA BOCA DE LOBO SIMPLES RETANGULAR, EM ALVENARIA COM BLOCOS DE CONCRETO, DIMENSÕES INTERNAS: 0,6X1X1,2 M. AF. 12/2020	UN	8,00	1.454,47	BDI 1	1.759,91	14.079,28
1.3.4.	SINAPI	97956	CAIXA DE PASSAGEM SIMPLES RETANGULAR, EM ALVENARIA COM BLOCOS DE CONCRETO, DIMENSÕES INTERNAS: 0,6X1X1,2 M. AF. 12/2020	UN	1,00	1.454,47	BDI 1	1.759,91	1.759,91
1.3.5.	SINAPI	92809	ASSENTAMENTO DE TUBO DE CONCRETO PARA REDES COLETORAS DE ÁGUAS PLUVIAIS, DIÂMETRO DE 400 MM, JUNTA RÍGIDA, INSTALADO EM LOCAL COM BAIXO NÍVEL DE INTERFERÊNCIAS (NÃO INCLUI FORNECIMENTO). AF. 12/2015	M	88,30	59,25	BDI 1	71,69	6.330,23
1.3.6.	Composição	19	FORNECIMENTO, CARGA E TRANSPORTE DE TUBO DE CONCRETO ARMADO PARA ÁGUAS PLUVIAIS, COM ENCAIXE PONTA E BOLSA, DIÂMETRO NOMINAL DE 400 MM (0,23 T/M), DMT DE 104 KM	M	88,30	129,00	BDI 1	156,09	13.782,75
1.4.			BASE/SUB BASE						
1.4.1.	SINAPI	96396	EXECUÇÃO E COMPACTAÇÃO DE BASE E OU SUB BASE PARA PAVIMENTAÇÃO DE BRITA GRADUADA SIMPLES - EXCLUSIVE CARGA E TRANSPORTE. AF. 11/2019	M3	537,28	112,76	BDI 1	136,44	73.306,48
1.4.2.	SINAPI	96400	EXECUÇÃO E COMPACTAÇÃO DE BASE E OU SUB BASE PARA PAVIMENTAÇÃO DE MACADAME SECO - EXCLUSIVE CARGA E TRANSPORTE. AF. 11/2019	M3	750,78	103,26	BDI 1	124,94	93.802,45
									798.464,36
									798.464,36
									1.327,02
									32.071,57
									37.518,43
									298.838,83



PO - PLANILHA ORÇAMENTÁRIA
Orçamento Base para Licitação - (SELECIONAR)

Grau de Sigilo
#PUBLICO

Nº OPERAÇÃO 0	Nº SICONV 0	PROPRIETÁRIO / TOMADOR Prefeitura de Santa Maria do Oeste	APELIDO DO EMPREENDIMENTO PAVIMENTAÇÃO ASFÁLTICA
LOCALIDADE SINAPI CURITIBA	DATA BASE 12-22 (N DES.)	DESCRIÇÃO DO LOTE AV. DONA EUNICE	MUNICÍPIO / UF Santa Maria do Oeste/PR
			BDI 1 21,00%
			BDI 2 0,00%
			BDI 3 0,00%

RECURSO →

Item	Fonte	Código	Descrição	Unidade	Quantidade	Custo Unitário (sem BDI) (R\$)	BDI (%)	Preço Unitário (com BDI) (R\$)	Preço Total (R\$)
AV. DONA EUNICE									
1.4.3.	Composição	16	CARGA E TRANSPORTE DE MATERIAIS GRANULARES COM CAMINHÃO BASCULANTE DE 10 M³, EM VIA URBANA PAVIMENTADA, DMT DE 38 KM.	M3	1.288,06	84,52	BDI 1	102,27	131.729,90
1.5.			MEIO-FIO/ SARJETA E CONTEÇÃO LATERAL						38.408,88
1.5.1.	DER	810150	Meio fio de concreto tipo 2 (0,042 M3/M)	M	631,20	42,20	BDI 1	51,06	32.229,07
1.5.2.	DER	810650	Meio fio de concreto tipo 7 (0,031 M3/M)	M	57,00	35,44	BDI 1	42,88	2.444,16
1.5.3.	Composição	18	TRANSPORTE DE CONCRETO COM CAMINHÃO BASCULANTE DE 10 M³, EM VIA URBANA PAVIMENTADA, DMT DE 38 KM.	M3	28,28	76,28	BDI 1	92,30	2.610,24
1.5.4.	SINAPI	96385	EXECUÇÃO E COMPACTAÇÃO DE ATERRO COM SOLO PREDOMINANTEMENTE ARGILOSO - EXCLUSIVE SOLO, ESCAVAÇÃO, CARGA E TRANSPORTE. AF_11/2019	M3	79,31	11,73	BDI 1	14,19	1.125,41
1.6.			REVESTIMENTO						383.682,21
1.6.1.	DER	560400	Imprimação com CM-30, exclusive fornecimento de CM-30	M2	3.581,86	0,48	BDI 1	0,58	2.077,48
1.6.2.	DER	589100	Fornecimento de asfalto diluído CM-30 (0,0012 T/m2)	T	4,30	7.415,78	BDI 1	8.973,09	38.584,29
1.6.3.	Composição	14	TRANSPORTE DE MATERIAL ASFÁLTICO COM CAMINHÃO TANQUE DE 30.000 L, EM VIA URBANA PAVIMENTADA, DMT DE 117 KM.	T	4,30	85,74	BDI 1	103,75	446,13
1.6.4.	DER	561100	Pintura de ligação com RR-1C, exclusive fornecimento de RR-1C	M2	3.581,86	0,33	BDI 1	0,40	1.432,74
1.6.5.	DER	589420	Fornecimento de emulsão asfáltica RR-1C (0,0005 T/m2)	T	1,79	4.452,99	BDI 1	5.388,12	9.644,73
1.6.6.	Composição	14	TRANSPORTE DE MATERIAL ASFÁLTICO COM CAMINHÃO TANQUE DE 30.000 L, EM VIA URBANA PAVIMENTADA, DMT DE 117 KM.	T	1,79	85,74	BDI 1	103,75	185,71
1.6.7.	SINAPI	95995	EXECUÇÃO DE PAVIMENTO COM APLICAÇÃO DE CONCRETO ASFÁLTICO, CAMADA DE ROLAMENTO - EXCLUSIVE CARGA E TRANSPORTE. AF_11/2019	M3	179,09	1.374,16	BDI 1	1.662,73	297.778,32
1.6.8.	Composição	15	CARGA E TRANSPORTE DE MISTURA ASFÁLTICA COM CAMINHÃO BASCULANTE DE 10 M³, EM VIA URBANA PAVIMENTADA, DMT DE 115 KM.	M3	179,09	154,74	BDI 1	187,24	33.532,81
1.7.			SINALIZAÇÃO						6.557,42
1.7.1.	Composição	8	FORNECIMENTO E INSTALAÇÃO DE PLACA DE SINALIZAÇÃO VERTICAL "PARE" (Parada obrigatória) R-1, 60 X 60 cm. EM AÇO 16, COM PELÍCULA REFLETIVA, COM POSTE EM AÇO GALVANIZADO 2", INCLUSO BASE EM CONCRETO	UN	3,00	475,54	BDI 1	575,40	1.726,20
1.7.2.	Composição	6	FORNECIMENTO E INSTALAÇÃO DE PLACA DE ADVERTÊNCIA, A-18, 50 X 50 CM, EM CHAPA DE AÇO 16 E PELÍCULA REFLETIVA, COM POSTE EM AÇO GALVANIZADO 2", INCLUSO BASE EM CONCRETO	UN	4,00	439,65	BDI 1	531,98	2.127,92
1.7.3.	Composição	17	SINALIZAÇÃO HORIZONTAL COM TINTA RETRORREFLETIVA A BASE DE RESINA ACRÍLICA COM MICROESFERAS DE VIDRO, E = 30 CM	M2	139,13	16,06	BDI 1	19,43	2.703,30

Encargos sociais: [Para elaboração deste orçamento, foram utilizados os encargos sociais do SINAPI para a Unidade da Federação indicada.]

Observações:



PO - PLANILHA ORÇAMENTÁRIA
Orçamento Base para Licitação - (SELECIONAR)

Grau de Sigilo
#PUBLICO

Nº OPERAÇÃO 0	Nº SICONV 0	PROPONENTE / TOMADOR Prefeitura de Santa Maria do Oeste	APELIDO DO EMPREENDIMENTO PAVIMENTAÇÃO ASFÁLTICA			
LOCALIDADE SINAPI CURITIBA	DATA BASE 12-22 (N DES.)	DESCRIÇÃO DO LOTE AV. DONA EUNICE	MUNICÍPIO / UF Santa Maria do Oeste/PR	BDI 1 21,00%	BDI 2 0,00%	BDI 3 0,00%

RECURSO →

Item	Fonte	Código	Descrição	Unidade	Quantidade	Custo Unitário (sem BDI) (R\$)	BDI (%)	Preço Unitário (com BDI) (R\$)	Preço Total (R\$)
AV. DONA EUNICE									
									798.404,38

Foi considerado arredondamento de duas casas decimais para Quantidade; Custo Unitário; BDI; Preço Unitário; Preço Total.

Siglas da Composição do Investimento: RA - Rateio proporcional entre Repasse e Contrapartida; RP - 100% Repasse; CP - 100% Contrapartida; OU - 100% Outros.

Santa Maria do Oeste/PR

Local

segunda-feira, 20 de março de 2023

Data

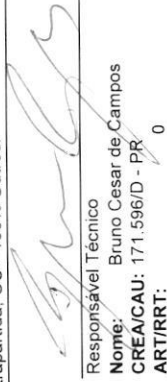
Responsável Técnico
Nome: Bruno Cesar de Campos
CREA/CAU: 171.596/D - PR
ART/IRT: 0



**CRONOGRAMA FÍSICO-FINANCEIRO
(SELECIONAR)**

Grau de Sigilo
#PÚBLICO

Nº OPERAÇÃO 0	Nº SICONV 0	PROponente TOMADOR Prefeitura de Santa Maria do Oeste	APeLIDO EMPReENDIMENTO PAVIMENTAÇÃO ASFÁLTICA	DESCRIÇÃO DO LOTE AV. DONA EUNICE
------------------	----------------	--	--	--------------------------------------

Item	Descrição	Valor (R\$)	Parcelas:	1	2	3	4	5	6	7	8	9	10	11	12
1.	AV. DONA EUNICE	798.404,36	% Período:	04/18	05/18	06/18	07/18	08/18	09/18	10/18	11/18	12/18	01/19	02/19	03/19
				4,18%	4,70%	18,71%	18,71%	14,42%	14,42%	14,42%	10,43%				
1.1.	SERVIÇOS PRELIMINARES	1.327,02	% Período:	100,00%											
				100,00%											
1.2.	TERRAPLANAGEM	32.071,57	% Período:	100,00%											
				100,00%											
1.3.	DRENAGEM	37.518,43	% Período:	100,00%											
				100,00%											
1.4.	BASE/SUB BASE	298.838,83	% Período:	50,00%	50,00%										
				50,00%	50,00%										
1.5.	MEIO-FIO/ SARJETA E CONTEÇÃO LATERAL	38.408,98	% Período:	100,00%											
				100,00%											
1.6.	REVESTIMENTO	383.682,21	% Período:	20,00%	30,00%	30,00%	30,00%	20,00%	30,00%	30,00%	20,00%				
				20,00%	30,00%	30,00%	30,00%	20,00%	30,00%	30,00%	20,00%				
1.7.	SINALIZAÇÃO	6.557,42	% Período:	100,00%											
				100,00%											
Total: R\$ 798.404,36				4,18%	4,70%	18,71%	18,71%	14,42%	14,42%	14,42%	10,43%				
Período:				Repassa:											
				Contrapartida:	33.398,59	37.518,43	149.419,42	149.419,41	115.145,32	115.104,67	115.104,66	83.293,86			
				Outros:											
Acumulado:				Investimento:	33.398,59	37.518,43	149.419,42	149.419,41	115.145,32	115.104,67	115.104,66	83.293,86			
				%:	4,18%	4,70%	18,71%	18,71%	14,42%	14,42%	14,42%	10,43%			
				Repassa:											
				Contrapartida:	33.398,59	37.518,43	149.419,42	149.419,41	115.145,32	115.104,67	115.104,66	83.293,86			
				Outros:											
				Investimento:	33.398,59	37.518,43	149.419,42	149.419,41	115.145,32	115.104,67	115.104,66	83.293,86			

Santa Maria do Oeste/PR
Local
segunda-feira, 20 de março de 2023
Data

Responsável Técnico
Nome: Bruno Cesar de Campos
CREA/CAU: 171.596/D - PR
ART/IRRT:

Nº OPERAÇÃO 0	Nº SICONV 0	PROPONENTE / TOMADOR Prefeitura de Santa Maria do Oeste
------------------	----------------	--

APELIDO DO EMPREENDIMENTO / DESCRIÇÃO DO LOTE

PAVIMENTAÇÃO ASFÁLTICA / AV. DONA EUNICE

Conforme legislação tributária municipal, definir estimativa de percentual da base de cálculo para o ISS:	30,00%
Sobre a base de cálculo, definir a respectiva alíquota do ISS (entre 2% e 5%):	5,00%

BDI 1**TIPO DE OBRA**

Construção de Praças Urbanas, Rodovias, Ferrovias e recapeamento e pavimentação de vias urbanas

Itens	Siglas	% Adotado
Administração Central	AC	4,01%
Seguro e Garantia	SG	0,40%
Risco	R	0,60%
Despesas Financeiras	DF	1,20%
Lucro	L	8,00%
Tributos (impostos COFINS 3%, e PIS 0,65%)	CP	3,65%
Tributos (ISS, variável de acordo com o município)	ISS	1,50%
Tributos (Contribuição Previdenciária sobre a Receita Bruta - 0% ou 4,5% - Desoneração)	CPRB	0,00%
BDI SEM desoneração (Fórmula Acórdão TCU)	BDI PAD	21,00%

Os valores de BDI foram calculados com o emprego da fórmula:

$$BDI = \frac{(1+AC + S + R + G) * (1 + DF) * (1+L)}{(1-CP-ISS-CRPB)} - 1$$

Declaro para os devidos fins que, conforme legislação tributária municipal, a base de cálculo deste tipo de obra corresponde à 30%, com a respectiva alíquota de 5%.

Declaro para os devidos fins que o regime de Contribuição Previdenciária sobre a Receita Bruta adotado para elaboração do orçamento foi SEM Desoneração, e que esta é a alternativa mais adequada para a Administração Pública.

Observações:

Santa Maria do Oeste/PR
Local

segunda-feira, 20 de março de 2023
Data



Responsável Técnico
Nome: Bruno Cesar de Campos
CREA/CAU: 171.596/D - PR
ART/RRT: 0

Nº OPERAÇÃO	Nº SICONV	PROponente / TOMADOR	MUNICÍPIO / UF	VALORES CONTRATADOS (R\$):	
0	0	Prefeitura de Santa Maria do Oeste	Santa Maria do Oeste/PR	REPASSE	CONTRAPARTIDA INVESTIMENTO
APELIDO DO EMPREENDIMENTO			RECURSO (SELECIONAR)	0,00	798.404,36
PAVIMENTAÇÃO ASFÁLTICA			Saldo a Reprogramar	Repassse (R\$)	Contrapartida (R\$)
				-	-

Meta	Item de Investimento	Subitem de Investimento	Descrição da Meta	Situação	Quantidade	Unid.	Lote de Licitação / nº do CTEF	Repassse (R\$)	Contrapartida Financeira (R\$)	Outros (R\$)	Investimento (R\$)
1.	Pavimentação	Pavimentação de vias	AV. DONA EUNICE	Análise Concluída / A Licitar	3.581,86	m²	LOTE 1	-	798.404,36	-	798.404,36
TOTAL								(0,00%)	798.404,36 (100,00%)	(0,00%)	798.404,36 (100,00%)

Observações:

Santa Maria do Oeste/PR

Local

segunda-feira, 20 de março de 2023

Data



Representante Tomador

Nome: Oscar Deigado

Cargo: Prefeito Municipal

FONTE	CÓDIGO	DESCRIÇÃO	UNIDADE	COEFIC.	CUSTO UNIT DESONERADO	CUSTO UNIT NÃO DESONER.
Composição	5	FORNECIMENTO E INSTALAÇÃO DE POSTE EM AÇO GALVANIZADO, 2", PAREDES COM 3,00MM DE ESPESSURA, COM HALETAS ANTI-GIRO, ALTURA 3 M	UN		264,34	266,40
SINAPI-I	370	AREIA MEDIA - POSTO JAZIDA/FORNECEDOR (RETIRADO NA JAZIDA, SEM TRANSPORTE)	M3	0,0249	86,75	86,75
SINAPI-I	1379	CIMENTO PORTLAND COMPOSTO CP II-32	KG	11	0,70	0,70
SINAPI-I	4718	PEDRA BRITADA N. 2 (19 A 38 MM) POSTO PEDREIRA/FORNECEDOR, SEM FRETE	M3	0,0312	61,34	61,34
SINAPI-I	21013	TUBO AÇO GALVANIZADO COM COSTURA, CLASSE LEVE, DN 50 MM (2"), E = 3,00 MM, *4,40* KG/M (NBR 5580)	M	3	70,77	70,77
SINAPI	73467	CAMINHÃO TOCO, PBT 14.300 KG, CARGA ÚTIL MÁX. 9.710 KG, DIST. ENTRE EIXOS 3,56 M, POTÊNCIA 185 CV, INCLUSIVE CARROCERIA FIXA ABERTA DE MADEIRA P/ TRANSPORTE GERAL DE CARGA SECA, DIMEN. APROX. 2,50 X 6,50 X 0,50 M - CHP DIURNO. AF_06/2014	CHP	0,1	236,54	239,34
SINAPI	88309	PEDREIRO COM ENCARGOS COMPLEMENTARES	H	0,1	29,14	32,54
SINAPI	88316	SERVENTE COM ENCARGOS COMPLEMENTARES	H	0,6	22,71	25,11
SINAPI	89225	BETONEIRA CAPACIDADE NOMINAL DE 600 L, CAPACIDADE DE MISTURA 360 L, MOTOR ELÉTRICO TRIFÁSICO POTÊNCIA DE 4 CV, SEM CARREGADOR - CHP DIURNO. AF_11/2014	CHP	0,02	4,36	4,36
Composição	6	FORNECIMENTO E INSTALAÇÃO DE PLACA DE ADVERTÊNCIA, A-18, 50 X 50 CM, EM CHAPA DE AÇO 16 E PELÍCULA REFLETIVA, COM POSTE EM AÇO GALVANIZADO 2", INCLUSO BASE EM CONCRETO	UN		437,59	439,65
SINAPI-I	34723	PLACA DE SINALIZACAO EM CHAPA DE AÇO NUM 16 COM PINTURA REFLETIVA	M2	0,25	693,00	693,00
COMPOSIÇÃO	5	FORNECIMENTO E INSTALAÇÃO DE POSTE EM AÇO GALVANIZADO, 2", PAREDES COM 3,00MM DE ESPESSURA, COM HALETAS ANTI-GIRO, ALTURA 3 M	UN	1	264,34	266,40
Composição	8	FORNECIMENTO E INSTALAÇÃO DE PLACA DE SINALIZAÇÃO VERTICAL "PARE" (Parada obrigatória) R-1, 60 X 60 cm, EM AÇO 16, COM PELÍCULA REFLETIVA, COM POSTE EM AÇO GALVANIZADO 2", INCLUSO BASE EM CONCRETO	UN		473,48	475,54
SINAPI-I	34723	PLACA DE SINALIZACAO EM CHAPA DE AÇO NUM 16 COM PINTURA REFLETIVA	M2	0,3018	693,00	693,00
COMPOSIÇÃO	5	FORNECIMENTO E INSTALAÇÃO DE POSTE EM AÇO GALVANIZADO, 2", PAREDES COM 3,00MM DE ESPESSURA, COM HALETAS ANTI-GIRO, ALTURA 3 M	UN	1	264,34	266,40
Composição	12	PLACA DE OBRA PARA CONSTRUÇÃO CIVIL EM CHAPA GALVANIZADA N. 22 ADESIVADA, DIMENSÃO DE 2,40 X 1,20 M, COM POSTES PARA FIXAÇÃO, FORNECIMENTO E INSTALAÇÃO	UN		1.094,31	1.096,71
SINAPI-I	4813	PLACA DE OBRA (PARA CONSTRUÇÃO CIVIL) EM CHAPA GALVANIZADA *N. 22*, ADESIVADA, DE *2,4 X 1,2* M (SEM POSTES PARA FIXAÇÃO)	M2	2,88	300,00	300,00
SINAPI-I	4430	CAIBRO NAO APARELHADO *5 X 6* CM, EM MACARANDUBA, ANGELIM OU EQUIVALENTE DA REGIAO - BRUTA	M	12	17,30	17,30
SINAPI	88316	SERVENTE COM ENCARGOS COMPLEMENTARES	H	1	22,71	25,11
Composição	14	TRANSPORTE DE MATERIAL ASFÁLTICO COM CAMINHÃO TANQUE DE 30.000 L, EM VIA URBANA PAVIMENTADA, DMT DE 117 KM.	T		85,44	85,74
SINAPI	102330	TRANSPORTE COM CAMINHÃO TANQUE DE TRANSPORTE DE MATERIAL ASFÁLTICO DE 30000 L, EM VIA URBANA PAVIMENTADA, DMT ATÉ 30KM (UNIDADE: TXKM). AF_07/2020	TXKM	30	1,34	1,35
SINAPI	102331	TRANSPORTE COM CAMINHÃO TANQUE DE TRANSPORTE DE MATERIAL ASFÁLTICO DE 30000 L, EM VIA URBANA PAVIMENTADA, ADICIONAL PARA DMT EXCEDENTE A 30 KM (UNIDADE: TXKM). AF_07/2020	TXKM	87	0,52	0,52
Composição	15	CARGA E TRANSPORTE DE MISTURA ASFÁLTICA COM CAMINHÃO BASCULANTE DE 10 M³, EM VIA URBANA PAVIMENTADA, DMT DE 115 KM.	M3		152,88	154,74
SINAPI	100986	CARGA DE MISTURA ASFÁLTICA EM CAMINHÃO BASCULANTE 10 M³ (UNIDADE: M3). AF_07/2020	M3	1	8,28	8,39
SINAPI	95875	TRANSPORTE COM CAMINHÃO BASCULANTE DE 10 M³, EM VIA URBANA PAVIMENTADA, DMT ATÉ 30 KM (UNIDADE: M3XKM). AF_07/2020	M3XKM	30	2,27	2,30
SINAPI	93590	TRANSPORTE COM CAMINHÃO BASCULANTE DE 10 M³, EM VIA URBANA PAVIMENTADA, ADICIONAL PARA DMT EXCEDENTE A 30 KM (UNIDADE: M3XKM). AF_07/2020	M3XKM	85	0,90	0,91
Composição	16	CARGA E TRANSPORTE DE MATERIAIS GRANULARES COM CAMINHÃO BASCULANTE DE 10 M³, EM VIA URBANA PAVIMENTADA, DMT DE 38 KM.	M3		83,40	84,52
SINAPI	100974	CARGA, MANOBRA E DESCARGA DE SOLOS E MATERIAIS GRANULARES EM CAMINHÃO BASCULANTE 10 M³ - CARGA COM PÁ CARREGADEIRA (CAÇAMBA DE 1,7 A 2,8 M³ / 128 HP) E DESCARGA LIVRE (UNIDADE: M3). AF_07/2020	M3	1	8,10	8,24
SINAPI	95875	TRANSPORTE COM CAMINHÃO BASCULANTE DE 10 M³, EM VIA URBANA PAVIMENTADA, DMT ATÉ 30 KM (UNIDADE: M3XKM). AF_07/2020	M3XKM	30	2,27	2,30
SINAPI	93590	TRANSPORTE COM CAMINHÃO BASCULANTE DE 10 M³, EM VIA URBANA PAVIMENTADA, ADICIONAL PARA DMT EXCEDENTE A 30 KM (UNIDADE: M3XKM). AF_07/2020	M3XKM	8	0,90	0,91
Composição	17	SINALIZAÇÃO HORIZONTAL COM TINTA RETRORREFLETIVA A BASE DE RESINA ACRÍLICA COM MICROESFERAS DE VIDRO, E = 30 CM	M2		15,61	16,06
SINAPI	88316	SERVENTE COM ENCARGOS COMPLEMENTARES	H	0,043	22,71	25,11
SINAPI	88310	PINTOR COM ENCARGOS COMPLEMENTARES	H	0,103	30,35	33,73
SINAPI-I	5318	DILUENTE AGUARRAS	L	0,021	19,80	19,80
SINAPI-I	44478	MICROESFERAS DE VIDRO PARA SINALIZACAO HORIZONTAL VIARIA, TIPO I-B (PREMIX) - NBR 16184	KG	0,11	11,24	11,24
SINAPI-I	44477	MICROESFERAS DE VIDRO PARA SINALIZACAO HORIZONTAL VIARIA, TIPO II-A (DROP-ON) - NBR 16184	KG	0,25	11,24	11,24
SINAPI-I	7343	TINTA ACRILICA A BASE DE SOLVENTE, PARA SINALIZACAO HORIZONTAL VIARIA (NBR 11862)	L	0,427	16,56	16,56
Composição	18	TRANSPORTE DE CONCRETO COM CAMINHÃO BASCULANTE DE 10 M³, EM VIA URBANA PAVIMENTADA, DMT DE 38 KM.	M3		75,30	76,28
SINAPI	95875	TRANSPORTE COM CAMINHÃO BASCULANTE DE 10 M³, EM VIA URBANA PAVIMENTADA, DMT ATÉ 30 KM (UNIDADE: M3XKM). AF_07/2020	M3XKM	30	2,27	2,30
SINAPI	93590	TRANSPORTE COM CAMINHÃO BASCULANTE DE 10 M³, EM VIA URBANA PAVIMENTADA, ADICIONAL PARA DMT EXCEDENTE A 30 KM (UNIDADE: M3XKM). AF_07/2020	M3XKM	8	0,90	0,91

FONTE	CÓDIGO	DESCRIÇÃO	UNIDADE	COEFIC.	DESONERADO	NÃO DESONER.
Composição	19	FORNECIMENTO, CARGA E TRANSPORTE DE TUBO DE CONCRETO ARMADO PARA ÁGUAS PLUVIAIS, COM ENCAIXE PONTA E BOLSA, DIAMETRO NOMINAL DE 400 MM (0,23 T/M), DMT DE 104 KM	M		128,19	129,00
SINAPI-I	7745	TUBO DE CONCRETO ARMADO PARA AGUAS PLUVIAIS, CLASSE PA-1, COM ENCAIXE PONTA E BOLSA, DIAMETRO NOMINAL DE 400 MM	M	1	82,68	82,68
SINAPI	101014	CARGA, MANOBRA E DESCARGA DE TUBOS DE CONCRETO, DN 400 MM, EM CAMINHÃO CARROCERIA COM GUINDAUTO (MUNCK) 11,7 TM. AF_07/2020	T	0,23	39,66	40,98
SINAPI	100952	TRANSPORTE COM CAMINHÃO CARROCERIA COM GUINDAUTO (MUNCK), MOMENTO MÁXIMO DE CARGA 11,7 TM, EM VIA URBANA PAVIMENTADA, DMT ATÉ 30KM (UNIDADE: TXKM). AF_07/2020	TXKM	6,9	2,66	2,71
SINAPI	100953	TRANSPORTE COM CAMINHÃO CARROCERIA COM GUINDAUTO (MUNCK), MOMENTO MÁXIMO DE CARGA 11,7 TM, EM VIA URBANA PAVIMENTADA, ADICIONAL PARA DMT EXCEDENTE A 30 KM (UNIDADE: TXKM). AF_07/2020	TXKM	17,02	1,06	1,07

20/03/2023
Data

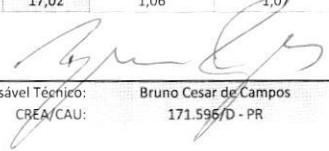
Responsável Técnico: Bruno Cesar de Campos
CREA/CAU: 171.596/D - PR

MEMORIAL DESCRITIVO

1. APRESENTAÇÃO

O presente memorial descritivo e caderno de encargos aplica-se à execução de pavimentação em CBUQ com área de 3.581,86 m², incluindo drenagem e sinalização, que serão executados na Av. Dona Eunice, situadas em área urbana no Distrito de São Manoel no município de Santa Maria do Oeste – PR.

A execução dos serviços obedecerá criteriosamente aos projetos e especificações fornecidos pelo município, sendo que as especificações dos serviços de pavimentação são baseadas nas especificações técnicas do DER-PR. A mão de obra deverá ser especializada, bem como os equipamentos deverão ser apropriados aos serviços de pavimentação, ficando a critério da fiscalização do município impugnar qualquer etapa construtiva que não obedeça às condições impostas, ou ainda, intervir na execução dos serviços que estiverem sendo executados em desacordo com o projeto ou normas técnicas de segurança.

2. SERVIÇOS PRELIMINARES

2.1. Instalações provisórias

Todas as providências correspondentes às instalações provisórias da obra, compreendendo: aparelhamento, maquinários e ferramentas necessárias à execução dos serviços contratados, ficarão a cargo da empresa executora.

2.2. Máquinas e ferramentas

A empresa executora deverá fornecer todos os equipamentos e ferramentas adequadas, de maneira a garantir o bom desempenho da obra.

2.4. Segurança e higiene (obra e operários)

A obra deverá ser suprida de todos os materiais e equipamentos de segurança individuais e coletivos necessários para garantir a segurança e higiene da obra, operários, veículos e transeuntes. A empresa executora deverá sinalizar as vias de trânsito onde for necessário durante o andamento da obra.

2.5. Placa da obra

Deverá ser confeccionada e instalada, em local definido pela fiscalização da obra com dimensões de 2,40 x 1,20.

3. DRENAGEM

3.1. Fornecimento de tubos

As galerias de águas pluviais serão de seção circular constituídas por tubos de concreto armado do tipo ponta e bolsa, com diâmetro de 0,40 m, de acordo com o determinado em projeto, devendo atender às especificações da ABNT NBR 8890:2007 (versão corrigida:2008).

3.2. Aberturas de valas

A escavação deverá ser executada segundo indicado em projeto, devendo-se providenciar tapumes para a contenção da terra depositada ao longo da vala. Se a escavação vier colocar em risco canalizações de água e esgoto, precisará ser executado um escoramento adequado para sua sustentação.

A vala somente será aberta quando forem confirmadas as posições de outras tubulações subterrâneas, e uma vez que os materiais para execução da rede estiverem disponíveis no local da obra.

As valas que receberão as tubulações serão escavadas segundo a linha de eixo, sendo respeitados o alinhamento e as cotas indicadas no projeto, devendo ser abertas no sentido de jusante para montante, a partir dos pontos de lançamento por gravidade.

A escavação poderá ser feita manualmente ou com equipamento apropriado. No caso de escavação mecânica, deverá se aproximar do greide para a geratriz inferior da tubulação, devendo o acerto dos taludes e do fundo da vala ser feito manualmente.

A largura da vala deve ser fixada em função das características do solo e da tubulação empregada, da profundidade, do tipo de escoramento e do processo de escavação.

A largura livre de trabalho na vala deve ser, no mínimo, igual ao diâmetro do tubo mais 0,60 m, para profundidades até 2 m, devendo ser acrescida de 0,10 m para cada metro ou fração que exceder a 2 m.

Qualquer excesso de escavação ou depressão no fundo da vala deve ser preenchido com material granular fino, compactado.

O material escavado será depositado, sempre que possível, de um só lado da vala, afastado 1 m da borda da escavação. Em casos especiais, poderá a fiscalização determinar retirada total do material escavado.

Os taludes das escavações de profundidade superior a 1,50 m deverão ser escorados com peças de madeira ou perfis metálicos, assegurando estabilidade de acordo com a natureza do solo.

As escavações devem obedecer às normas de segurança vigentes, sendo que essas devem apresentar sinalização de advertência, inclusive noturna, e barreira de isolamento em todo seu perímetro, conforme Norma Regulamentadora do MTE NR 18.

3.3. Assentamento dos tubos

O assentamento das tubulações deverá seguir concomitante a abertura das valas, e deverá ser executado no sentido de jusante para montante, com a bolsa voltada para montante.

Antes do assentamento os tubos deverão ser totalmente limpos, devendo ser verificada sua regularidade, principalmente antes da execução da junta, a qual deverá ser também verificada se a ponta está perfeitamente centrada em relação à bolsa.

A geratriz inferior da tubulação deve ficar perfeitamente alinhada, tanto em greide como em planta, com declividade mínima de 2%. As bolsas serão rejuntadas com argamassa de cimento e areia no traço 1:3.

Deverão ser tomados cuidados especiais com o alinhamento, cotas e declividades antes do reaterro das valas.

3.4. Reaterro de valas

Completado o envolvimento lateral do tubo, deve ser processado o recobrimento da vala,

com material de boa qualidade, isento de pedras e outros corpos estranhos, provenientes da escavação ou importado. O material utilizado no reaterro poderá ser oriundo da própria escavação quando o mesmo for de boa qualidade ou de jazida próxima.

O preenchimento e o adensamento acima de 0,50 m da geratriz superior da tubulação podem ser executados por processo mecânicos. O restante do reaterro deve ser compactado manual ou mecanicamente até a altura do pavimento existente, ou até a base do pavimento a recompor. O material excedente da escavação deve ser removido do local.

A vala, até atingir o nível da base do pavimento ou, então, leito da rua ou do logradouro, se em terra, deve ser preenchido com material de boa qualidade, também em camadas de 20 cm de espessura, compactadas mecanicamente, de modo a adquirir uma compactação aproximadamente igual à do solo adjacente, sendo que o restante da vala será preenchido em camadas de no máximo 20 cm, podendo receber compactação manual ou mecânica, com o solo próximo da umidade ótima, conforme indicação do ensaio de "Proctor Normal". As últimas camadas para o preenchimento da vala deverão ser executadas com maior rigor.

3.5. Caixas de ligação

Serão confeccionadas em alvenaria de tijolos maciços ou blocos de concreto assentes com argamassa mista de cimento, cal e areia (traço 1:4:8) na espessura de 1 tijolo, conforme projeto.

As caixas serão assentes sobre lastro contínuo e maciço de concreto simples, com espessura mínima de 10 cm, sendo que a sua resistência à compressão igual ou superior a 15 MPa. Este lastro deverá ser desempenado, sendo aplicado sobre uma camada de pedra britada nº 2 de 10 cm de espessura, fortemente compactada.

Internamente as caixas serão revestidas com argamassa de cimento e areiano traço 1:3, devidamente desempenada, com espessura mínima de 2 cm, e externamente, chapiscadas com a mesma argamassa.

A tampa será confeccionada uma laje armada com espessura mínima de 10 cm. Em caso de poço de vista, a tampa poderá ser substituída por tampão de ferro fundido.

3.6. Boca de Lobo

Deverá ser realizada escavação mecanizada de vala com profundidade e larguras conforme detalhe do projeto em anexo. Para realização do radier deverá ser feita uma regularização de superfície de solo e compactação, e será lançado concreto armado com Fck 15mpa, com preparo através de betoneira, as armaduras do Radier será de aço CA \varnothing 8,0mm cada 10cm.

A alvenaria será de tijolos cerâmico maciço com espessura de 19cm, assentados com argamassa (cimento, cal e areia), traço 1:2:8 e receberão chapisco de cimento e areias na espessura de 5mm, preparo mecânico nas faces internas e externas.

O revestimento da alvenaria será com emboço paulista massa única traço 1:4 (cimento e areia), espessura de 2,0cm sendo preparo manual, incluindo aditivo impermeabilizante.

A tampa da caixa terá dimensões conforme projeto em anexo, e será de concreto armado Fck 15mpa com preparo em betoneira, a armadura da malha será de aço CA 50 \varnothing 8mm cada 10cm.

Deverá ser utilizado guia chapéu.

4. PAVIMENTAÇÃO

4.1. Características dos materiais e equipamentos

Todos os materiais e equipamentos utilizados na execução dos serviços de pavimentação deverão atender às especificações técnicas do DER-PR, conforme as normas vigentes sobre Especificações de Materiais para Serviços Rodoviários e Especificações de Serviços Rodoviários.

4.2. Condições gerais para execução

Algumas condições gerais são estabelecidas para a execução da obra, dentre elas:

- A responsabilidade civil e ético-profissional pela qualidade, solidez e segurança da obra e dos serviços é da executante;
- Não será permitida a execução dos serviços objetos desta especificação sem a implantação prévia da sinalização da obra, conforme normas de segurança pertinentes;
- Durante a execução dos serviços devem ser preservadas as condições ambientais, exigindo-se que todo o material excedente da escavação ou da própria execução dos dispositivos seja removido das proximidades dos serviços, cuidando-se que este material não seja conduzido para os cursos d'água, entre outras medidas.

4.3. Base de Macadame seco com bica corrida e brita graduada

Após a adequada execução da regularização e compactação do subleito, será distribuída e compactada uma camada de 20 cm de macadame seco com bica corrida e 15 cm de brita graduada, com composição granulométrica atendendo as especificações da norma DER/PR ES-P 05/05.

As condições de execução devem seguir às especificações da norma do DER/PR ES-P 05/05 (Pavimentação: Brita Graduada).

A superfície que receberá a camada de base deve apresentar-se desempenada e limpa, isenta de pó ou outras substâncias prejudiciais. A distribuição da mistura deve ser realizada com distribuidor de agregados, de maneira uniforme, sem causar segregação do material. A energia de compactação deve ser no mínimo a modificada, sendo que a compactação deve ser idealmente executada no ramo seco, com umidade cerca de 1% abaixo da ótima, obtida no ensaio de compactação.

A compactação deve evoluir até que se obtenha o grau de compactação mínimo de 100%, em relação a massa específica aparente seca máxima obtida no ensaio de compactação adotado como referência (energia modificada ou superior).

Não será permitida a execução desse serviço, se: não houver o preparo prévio da superfície a receber a camada de brita, e em dias de chuva.

4.4. Imprimação

A imprimação é uma pintura asfáltica, constituída por uma película betuminosa de asfalto diluído de cura média CM-30, aplicada sobre a camada de base (granular) para promover certa coesão à superfície da camada, impermeabilizar e conferir condições adequadas de ligação entre a base e o revestimento asfáltico.

As condições de execução devem seguir às especificações da norma do DER/PR ES-P



17/17 (Pavimentação: Pinturas Asfálticas).

Sendo que, a taxa de aplicação do ligante deverá ser obtida experimentalmente, variando-se a mesma entre 0,8 l/m² a 1,7 l/m², observando, após 24 horas, qual apresentou maior eficiência em termos de penetração e formou uma película consistente na superfície imprimada, sem excessos ou deficiências.

A superfície a ser imprimada deve ser varrida, eliminando o pó e/ou qualquer material solto, é permitido o ligeiro umedecimento da base, de maneira a facilitar a penetração do ligante.

Aplica-se o ligante, na taxa obtida experimentalmente, de maneira mais uniforme possível. A temperatura de aplicação deve ser fixada para cada tipo de ligante, em função da relação temperatura x viscosidade.

Após a aplicação, deve-se esperar o escoamento da água e evaporação do solvente.

O tempo de cura do serviço é função do tipo de ligante empregado, das condições climáticas e da natureza da superfície da camada, ou seja, deve ser definido em função das condições particulares vigentes.

Não será permitida a execução desse serviço, se: a temperatura ambiente for igual ou inferior a 10° C, em dias de chuva, sem o preparo prévio da superfície, sem calibragem dos dispositivos de espargimento.

4.5. Pintura de ligação

A pintura de ligação é uma pintura asfáltica, constituída por uma película betuminosa de emulsão asfáltica de ruptura rápida RR-2C, aplicada sobre a base, após imprimação, para promover a aderência entre as camadas.

As condições de execução devem seguir às especificações da norma do DER/PR ES-P 17/17 (Pavimentação: Pinturas Asfálticas). Sendo que, a taxa de aplicação do ligante deverá ser obtida experimentalmente, variando-se a emulsão entre 0,5 l/m² a 0,8 l/m², e acrescentando-se água proporcionalmente entre 0,5 l/m² a 0,2 l/m², a taxa total deve ser sempre igual a 1,0 l/m²; após o tempo de cura (4 a 6 horas), deve-se observar qual o teor não provocou escorrimento do ligante para os bordos e formou uma película superficial consistente, sem excessos ou deficiências.

A superfície a ser pintada deve ser varrida, eliminando o pó e/ou qualquer material solto.

Aplica-se o ligante, na taxa obtida experimentalmente, de maneira mais uniforme possível. A temperatura de aplicação deve ser fixada para cada tipo de ligante, em função da relação temperatura x viscosidade.

Após a aplicação, deve-se esperar o escoamento da água e evaporação em decorrência da ruptura.

O tempo de cura do serviço é função do tipo de ligante empregado, das condições climáticas e da natureza da superfície da camada, ou seja, deve ser definido em função das condições particulares vigentes.

Não será permitida a execução desse serviço, se: a temperatura ambiente for igual ou inferior a 10° C, em dias de chuva, sem o preparo prévio da superfície, sem calibragem dos dispositivos de espargimento.

4.6. Revestimento em CBUQ

Os materiais deverão atender às especificações do DER/PR.

Deverá ser utilizada neste tipo de serviço o material betuminoso utilizado no CBUQ, o

cimento asfáltico de petróleo (CAP), ou seja, CAP 50/70.

O agregado mineral deve ser de pedra britada, isento de matéria orgânica, argila ou outras substâncias nocivas, devendo ser constituído de partículas limpas, duras, duráveis, isentos de fragmentos moles ou em decomposição.

A superfície que receber a camada de CBUQ Faixa "C", deve estar limpa, isenta de pó ou outras substâncias prejudiciais. A mistura deve ser distribuída por acabadora, de maneira uniforme, a compressão tem início imediatamente após a distribuição do material.

A capa terá 5 cm de espessura.

Conforme projeto apresentado em anexo, o teor de CAP utilizado é de 5,10%, com densidade do CBUQ de 2,623 ton/m³.

A compactação deve evoluir longitudinalmente, iniciando no bordo mais baixo e progredindo no sentido do bordo mais alto da seção transversal, sendo que em cada passada deve ser recoberta no mínimo metade da largura da faixa comprimida anteriormente.

A camada recém-acabada somente deverá ser liberada ao tráfego após o seu completo resfriamento.

Não será permitida a execução desse serviço: se não houver preparo prévio da superfície, sem a elaboração do projeto de dosagem da mistura, sem adequada sinalização da obra, quando a temperatura do ambiente for igual ou inferior a 10° C, e em dias de chuva.

4.7. Equipamentos

Os equipamentos usuais são os seguintes:

- Vassouras mecânicas ou manuais, podendo ainda ser utilizado jato de ar;
- Distribuidor de material betuminoso equipado com bomba reguladora de pressão e sistema completo de aquecimento, capaz de aplicar o material em quantidade uniforme e em temperatura adequada. Deve ainda conter um aplicador manual para corrigir eventuais falhas de aplicação;
- Depósito de material betuminoso, que permita aquecimento de maneira uniforme e que tenha capacidade com o consumo da obra;
- Distribuidores de agregados, rebocáveis ou automotrizes capazes de obter distribuição homogênea dos agregados;
- Rolo tipo Tandem de 5 (cinco) a 8 (oito) toneladas;
- Vassouras de arrasto, para corrigir eventuais falhas de distribuição de agregados.
- Não será permitida a execução dos serviços de cbuq em períodos chuvosos, ou quando a temperatura ambiente for inferior a 10° C;
- Antes do início da execução do tratamento deverá ser efetuada a limpeza total da pista com equipamento adequado;
- Antes da execução do tratamento deverá ser determinada a temperatura ideal de aplicação do material asfáltico, em função da relação temperatura-viscosidade;
- Deve-se adotar um esquema de espargimento de modo a proporcionar recobrimento triplo em toda a largura da camada (regulagem dos bicos da barra espargidora);
- A compactação será executada no sentido longitudinal, iniciando no lado mais baixo da seção transversal, sendo que cada passada do equipamento de compactação recubra no mínimo a metade da largura da faixa já comprimida;

- Não deverá haver coincidência entre as juntas, de duas camadas sucessivas, devendo estas estarem defasadas entre si em no mínimo 2,0 m (dois metros);
- Para evitar sobreposição de ligante, nas juntas transversais, será colocado sobre a superfície da camada anterior, uma faixa de papel com largura mínima de 0,80 m (oitenta centímetros);
- Os agregados deverão respeitar as especificações do DER/PR e sua granulometria deve estar encaixada dentro da faixa de trabalho definida neste projeto.

5. MEIO FIO COM SARJETA

5.1. Meio-fio com sarjeta

O meio-fio com sarjeta será extrusado, terá a seção indicada no projeto e deverá ser executado com concreto com $f_{ck} = 15$ MPa. Seu processo de fabricação deve atender ao disposto nas normas da ABNT pertinentes.

Deverá ser considerado rebaixo no meio-fio para entrada de veículos em todos os lotes e para rampas de acessibilidade, conforme detalhado no projeto.

Para assentamento, deverá ser seguida a seguinte metodologia:

- Escavação e/ou conformação da porção anexa à borda do pavimento, de acordo com os alinhamentos, cotas e dimensões do projeto;
- Depois de concluída a escavação da vala, o fundo da mesma deverá ser regularizado e apiloado. Os recalques produzidos pelo apiloamento serão corrigidos através da colocação de uma camada do próprio material escavado, devidamente apiloado, em operações contínuas, até chegar ao nível desejado. O material retirado quando da escavação da vala, deverá ser recolocado na mesma, ao lado do meio-fio já assentado e devidamente apiloado, logo que fique concluída a colocação das referidas peças;
- Execução de lastro de brita, para permitir adequado apoio ao meio-fio;

6. CONTROLE DE QUALIDADE/ ENSAIOS

Os serviços serão aceitos somente se executados em conformidade com as especificações de projeto, do memorial e caderno de encargos; sendo que os materiais e equipamento utilizados devem atender às respectivas especificações técnicas.

Deverão ainda ser precedidos os seguintes ensaios, para aceitação dos serviços de pavimentação:

6.1 Regularização e compactação do subleito

- Determinação da massa específica aparente “in situ”, com emprego do frasco de areia (Grau de Compactação) – Norma DNER-ME 092/94 - mínimo 1 ensaio a cada 100 m de pista.

6.2 Base e Sub-base

- Análise Granulométrica dos Agregados – Norma DNER-ME 083/98 – mínimo 1 ensaio a cada 100 m de pista, para cada camada (sub-base e base);
- Determinação da massa específica aparente “in situ”, com emprego do frasco de areia (Grau de Compactação) – Norma DNER-ME 052/94 ou 088/94 e Norma DNER-ME 092/94 (de

acordo com a Norma DNIT 141/2010-ES) - mínimo 1 ensaio a cada 100 m de pista, para cada camada (sub-base e base).

- Viga Benkelman – Prefeitura disponibilizará estes ensaios para comprovação da compactação da base e sub base.

6.3 Imprimação e Pintura de ligação

- Taxa de Ligante Asfáltico (mediante a colocação de bandejas de massa e área conhecidas na pista onde está sendo feita a aplicação) – mínimo 1 ensaio a cada 800 m² de pista, para cada camada (imprimação e pintura de ligação).

- Controle de Taxas de Aplicação e espalhamento de cada camada– Norma DNIT 148/2012- ES - mínimo 1 ensaio a cada 800 m² de pista, para cada camada (imprimação e pintura de ligação).

6.4 Revestimento em CBUQ

- Determinação da espessura do revestimento com a extração de corpos de prova com a utilização de sonda rotativa (medir a altura do corpo-de-prova com paquímetro, em quatro posições equidistantes, e adotar como altura o valor da média aritmética das quatro leituras) - mínimo 1 ensaio a cada 700 m² de pista;

- Percentagem de Betume – Norma DNER-ME 053/94 – mínimo 1 ensaio a cada 700 m² de pista;

- Determinação da Densidade Aparente – Norma DNER-ME 117/94 – mínimo 1 ensaio a cada 700 m² de pista;

- Grau de Compactação (razão entre a densidade aparente da massa asfáltica compactada na pista e a densidade máxima indicada em laboratório para a mistura – ensaio Marshall) –mínimo 1 ensaio a cada 700 m² de pista.

Antes do início dos serviços deverá ser apresentada à fiscalização o projeto de massa asfáltica (traço), baseado pelo Método Marshall, de todas as misturas das camadas do revestimento asfáltico, produzidas em conformidade com as especificações do DER-PR e/ou DNIT, atendendo as condições indicadas no projeto, com as devidas adaptações inerentes a disponibilidade de materiais na região.

Durante a execução da obra, todos os consumos de materiais das misturas serão reavaliados através de ensaios. Os serviços somente serão aceitos e medidos se forem executados dentro da margem de tolerância, conforme especificações do DER-PR e/ou DNIT.

Os consumos de materiais aferidos através de ensaios, quando executados a menor do que os quantitativos contratados, desde que aceitos tecnicamente pela fiscalização, serão glosados e descontados nas medições. Consumos acima dos quantitativos contratados só serão aceitos se forem previstos e aprovados pelo Município e PARANACIDADE, antes da execução.

7. SINALIZAÇÃO VIÁRIA

Nos locais indicados no projeto deverão ser implantadas placas de sinalização vertical, bem como deverá ser executada a pintura da sinalização horizontal, ambas conforme normas e especificações do CONTRAN – Conselho Nacional de Trânsito.

8. CONSIDERAÇÕES FINAIS

A obra obedecerá à boa técnica, atendendo às recomendações das normas técnicas vigentes. Deverá estar disponibilizada em canteiro a seguinte documentação: projetos, orçamento, cronograma, memorial, diário de obra, Anotações de Responsabilidade Técnica e alvará de construção.

A empresa responsabiliza-se pela execução e ônus financeiro de eventuais serviços extras, indispensáveis à perfeita execução da obra, mesmo que não constem no projeto, memorial e orçamento.

A obra será entregue completamente limpa, devidamente testada e em perfeito estado de trafegabilidade.

As especificações dos serviços de pavimentação obedecerão às especificações técnicas do DER-PR, conforme listagem em anexo.

Turvo, 20 de março de 2023.



Bruno Cesar de Campos
Engenheiro Civil
CREA-PR 171.596/D

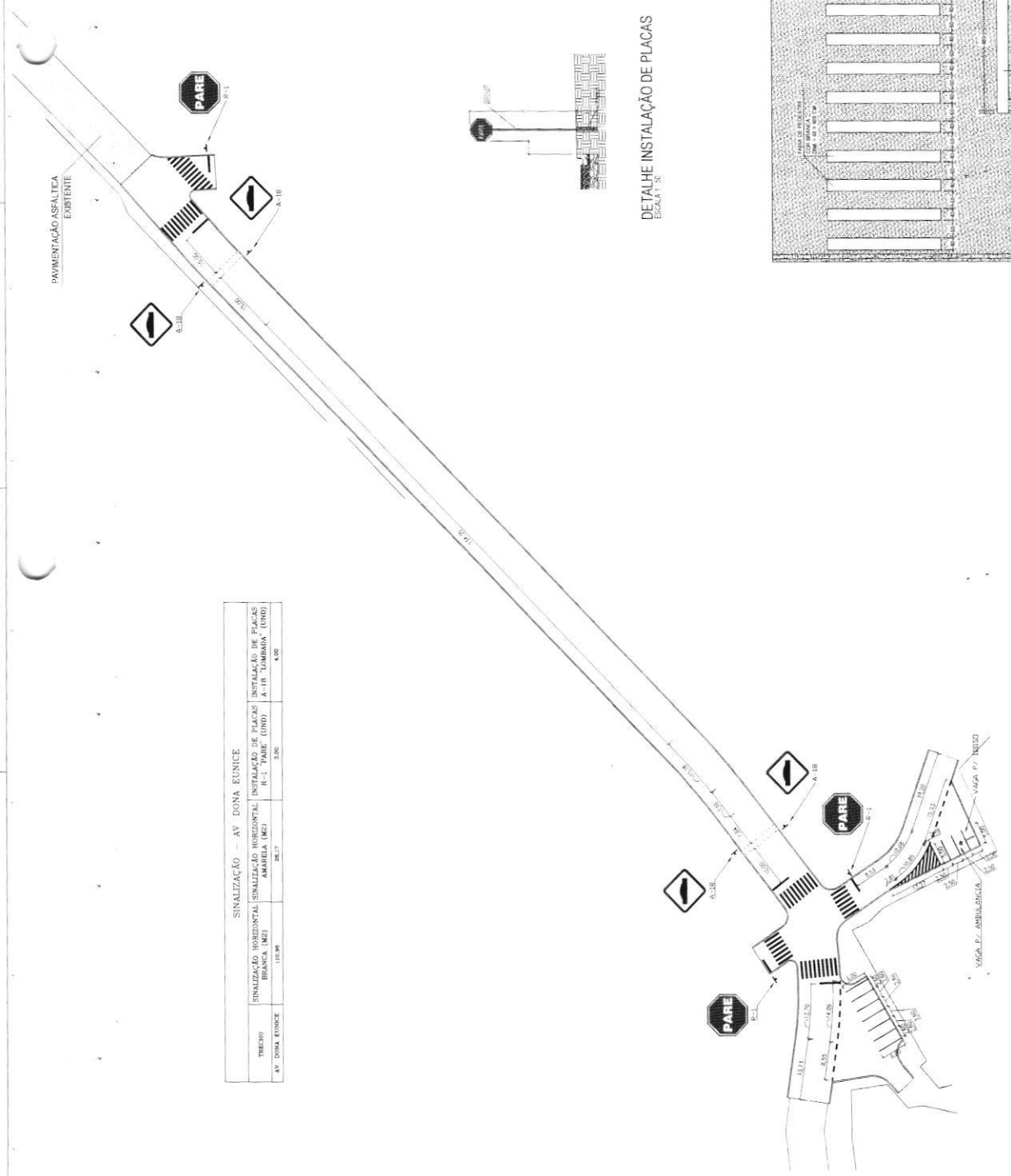

SINALIZAÇÃO - AV. DONA EUNICE			
TERÇO	SINALIZAÇÃO HORIZONTAL	INSTALAÇÃO DE PLACAS	INSTALAÇÃO DE PLACAS
AV. DONA EUNICE	BRANCA (M2)	R-1 "PARE" (UND)	A-10 "LOMBADA" (UND)
	110,99	2,00	4,00
	26,17		

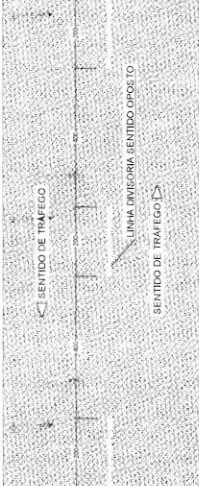

LINHA SIMPLES SECCIONADA P/ SENTIDO OPOSTO
ESCALA: 1/75

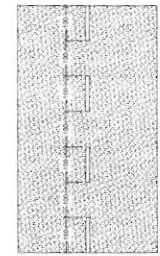

LINHA SIMPLES SECCIONADA
ACESSO ESTACIONAMENTO
ESCALA: 1/75



LINHAS DE ESTREITAMENTO
DE PISTA
ESCALA: 1/75

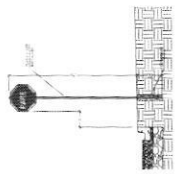

DETALHE INSTALAÇÃO DE PLACAS
ESCALA: 1/30

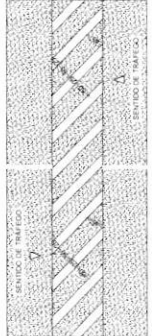

SINALIZAÇÃO LOMBADAS
ESCALA: 1/75

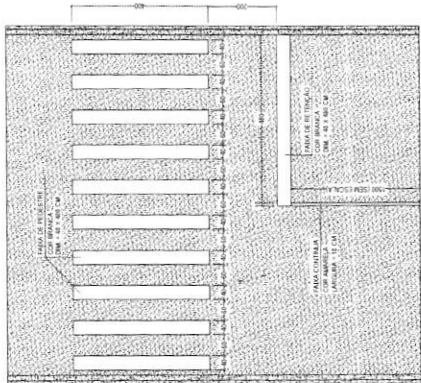

FAIXA DE PEDESTRE / FAIXA DE RETENÇÃO
ESCALA: 1/75

PREFEITURA MUNICIPAL DE SANTA MARIA DO OESTE
 CNPJ: 05.854.544/0001-26

PAVIMENTAÇÃO ASFÁLTICA EM CBUQ
 AV. DONA EUNICE - DISTRITO DE SÃO BERNARDEZ - SANTA MARIA DO OESTE-PR

PROJETO DE SINALIZAÇÃO

Bruno C. de Campos | 01/03/2023 | 016342023

PAVIMENTAÇÃO ASFÁLTICA
 Técnico: 3.587.86/07

Indicadas

04/04

Bruno Cesar de Campos
 CREA-PR 177.586/0

Oscar Delgado
 PREFEITO MUNICIPAL

PLANTA DE SINALIZAÇÃO
ESCALA: 1/500

PREFEITURA MUNICIPAL DE SANTA MARIA DO OESTE
 CNPJ 56.884.544/0001-26

PAVIMENTAÇÃO ASFÁLTICA EM CUBO
 AV. DONA EUNICE - DISTRITO DE SÃO MARCEL - SANTA MARIA DO OESTE-PR

PROJETO DE PAVIMENTAÇÃO
 Bruno Cesar Campos 01/03/2023 01/03/2023

PAVIMENTAÇÃO ASFÁLTICA
 Trecho: 3.501,86 m²

Indicador: 02/04

Bruno Cesar de Campos
 CREA-PR 177.596/0
 Oscar Delgado
 PREFEITO MUNICIPAL

DETALHE LOMBADA
 ESCALA 1:25

LOMBADAS		EXTENSÃO (M)	LARGURA (M)	PIRÂMIDA DE LIGAÇÃO (M ²)	PIRÂMIDA DE LIGAÇÃO (M ²)	CRUZO (M ²)
LOMBADA 01	9,70	1,90	14,55	0,974	0,974	0,974
LOMBADA 02	9,70	1,90	14,55	0,974	0,974	0,974
TOTAL		29,10				1,95

PAVIMENTAÇÃO ASFÁLTICA - AV. DONA EUNICE

RUA	EXTENSÃO (M)	LARGURA (M)	ÁREA DE PAVIMENTAÇÃO (M ²)	ESCAVAÇÃO (M ³)	CONTENÇÃO LATERAL (M ²)	MEIO-FIO REBAIXADO (M)	MACADAME (M ³)	MACADAME (MEIO-FIO) (M ³)	BRITA GRADUADA (M ³)
TRECHO 1	274,74	9,70	2.664,98	979,06	45,67	497,23	497,50	319,63	229,72
ESCAPE 1	68,33	31,82	3,36	18,39	4,00	19,37	1,12	1,12	14,53
ESCAPE 2	69,70	28,42	3,47	23,11	—	15,01	1,18	1,18	11,25
ESCAPE 3	797,07	281,39	3,67	24,45	—	17,82	1,22	1,22	13,97
TOTAL	3.017,86	1.319,29	272,80	1.009,40	161,50	1.984,27	98,55	1.029,20	

- LEGENDA:**
- ÁREA DE PAVIMENTO EXISTENTE
 - ÁREA DE PAVIMENTO NOVO
 - ALINHAMENTO FRENAL
 - MEIO-FIO COM SARRETA A EXECUTAR
 - MEIO-FIO REBAIXADO A EXECUTAR
 - POSTE EXISTENTE

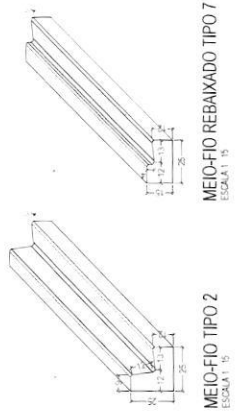
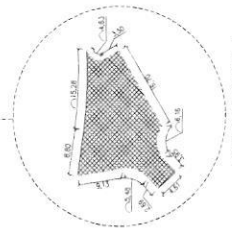
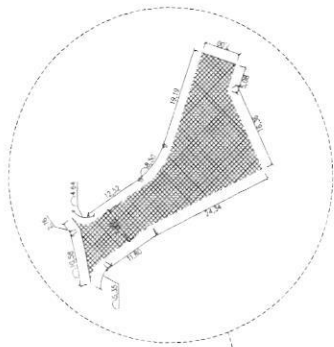
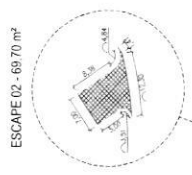
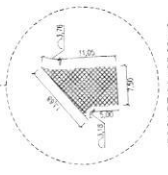
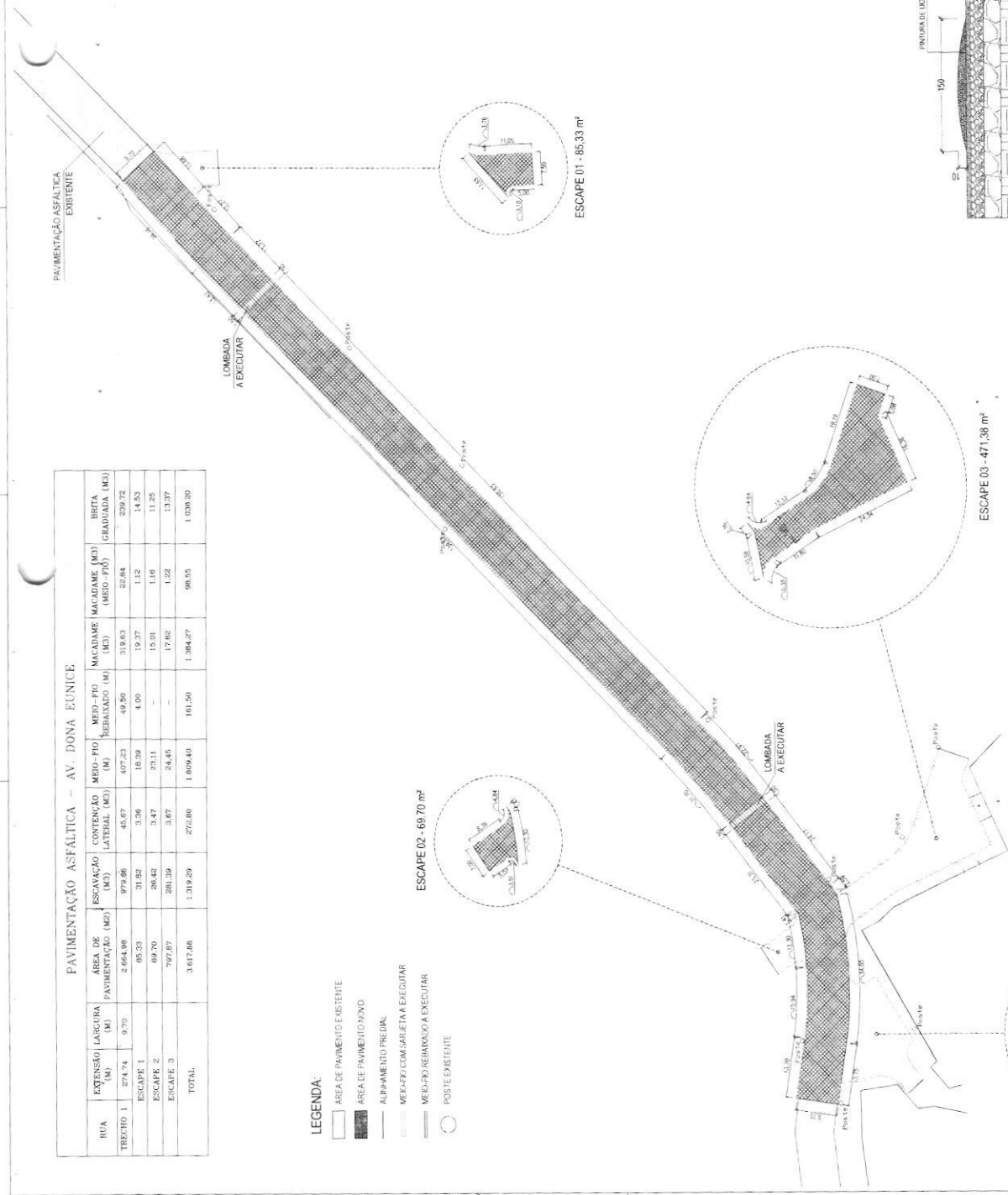

MEIO-FIO TIPO 2
 ESCALA 1:25



MEIO-FIO REBAIXADO TIPO 7
 ESCALA 1:25

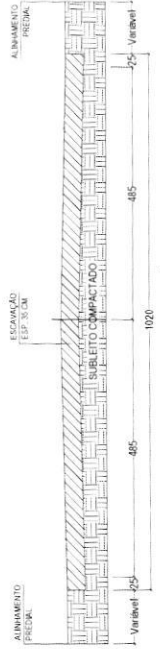

CORTE DA ESCAVAÇÃO
 ESCALA 1:50

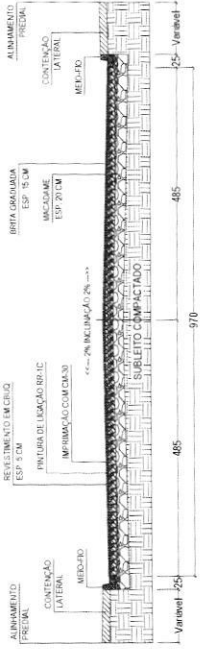

CORTE DO PAVIMENTO
 ESCALA 1:50

PLANTA DE PAVIMENTAÇÃO
 ESCALA 1:500

PAVIMENTAÇÃO ASFÁLTICA EXISTENTE

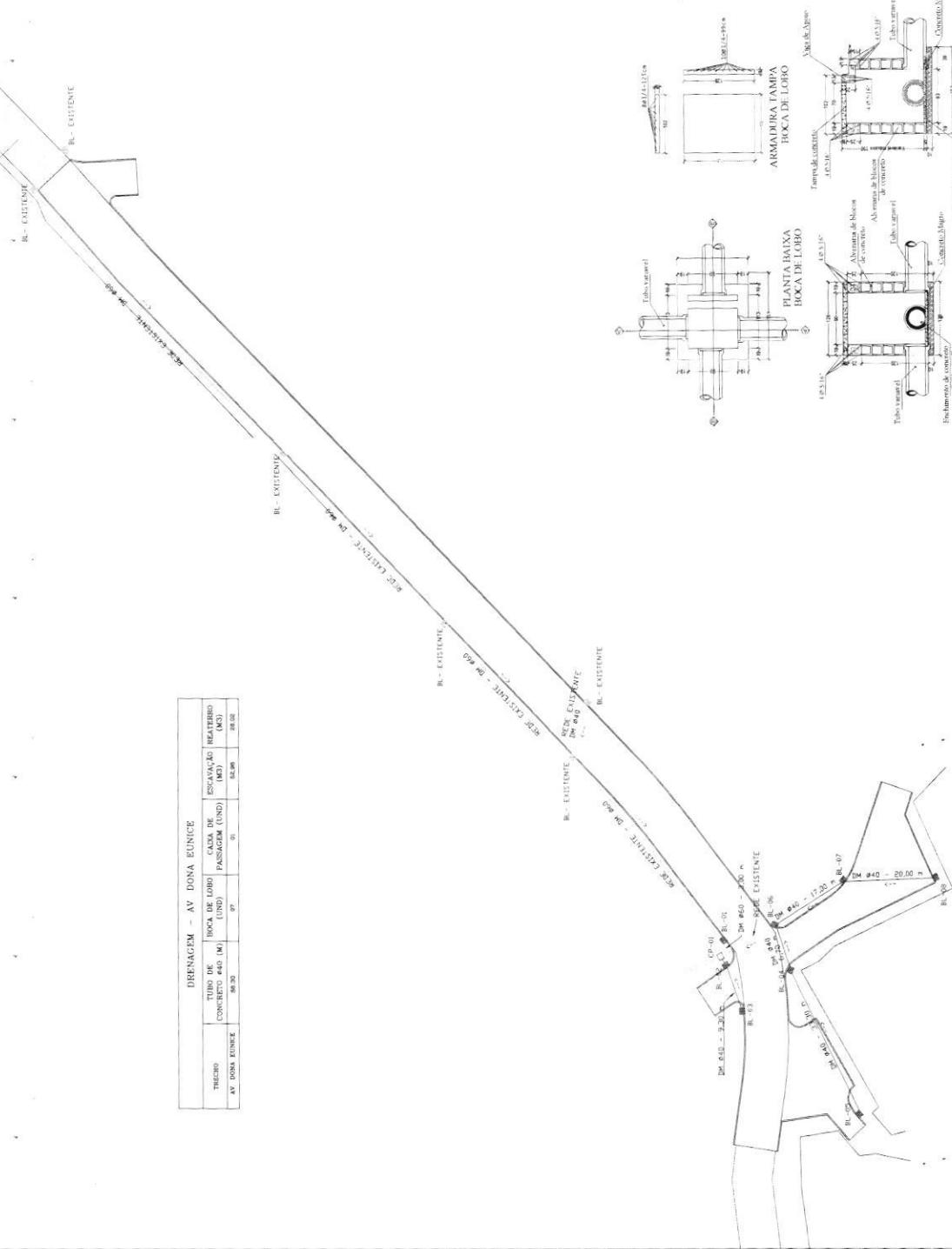

DRENAGEM - AV DONA EUNICE			
TRECHO	TIPO DE CONTEÚDO (M)	CAIXA DE PASSAGEM (IND)	ESTRUTURA (M)
AV DONA EUNICE	08,30	07	01
			02,30
			04,00

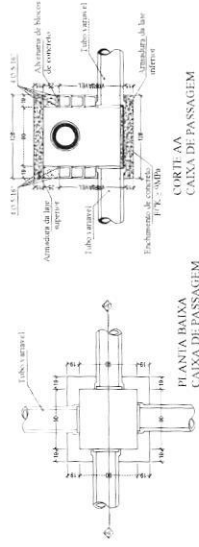

LEGENDA

- BOCA DE LOBO A EXECUTAR
- BOCA DE LOBO EXISTENTE
- CAIXA DE PASSAGEM A EXECUTAR
- DISPARADOR DE ENERGIA A EXECUTAR
- ESTIC 8/80 A EXECUTAR
- GALERIA EXISTENTE
- GALERIA DE 400 A EXECUTAR
- GALERIA DE 450 A EXECUTAR
- GALERIA DE 480 A EXECUTAR

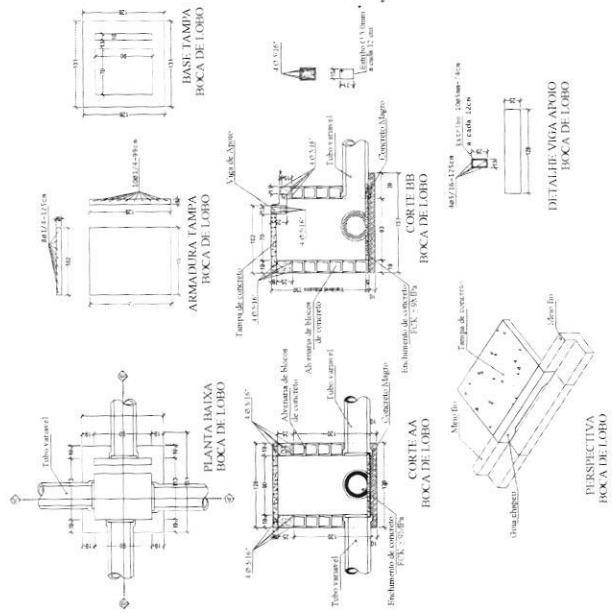

PREFEITURA MUNICIPAL DE SANTA MARIA DO OESTE

CNPJ 06.584.544/0001-26

PAVIMENTAÇÃO ASFÁLTICA EM CBUQ

AV. DONA EUNICE - DISTRITO DE SÃO MARCEL - SANTA MARIA DO OESTE-PR

PROJETO DE DRENAGEM

Bruno C de Campos | 01/05/2023 | 01/05/2023

PAVIMENTAÇÃO ASFÁLTICA

Trechos: 3.507,06 m²

Indicador

03/04

Bruno César de Campos
CREA-PR: 177.596/0

Oscar Delgado
PREFEITO MUNICIPAL

PLANTA DE DRENAGEM
ESCALA 1:50

PREFEITURA MUNICIPAL DE SANTA MARIA DO OESTE CNPJ 95.884.544/0001-26	
PÁVIMENTAÇÃO ASFALTICA EM CRUAS AV. DORNAS EUNICE - DISTRITO DE SÃO MIGUEL - SANTA MARIA DO OESTE-PR	
PROJETO DE LOCALIZAÇÃO	
Bruno C. de Campos	01/03/2023 10:13:02:03
PÁVIMENTAÇÃO ASFALTICA Trecho: 3,581,86 m²	
Indicador	01/04
Bruno Cesar de Campos CREA-PR 177.596/0	Oscar Delgado PREFEITO MUNICIPAL

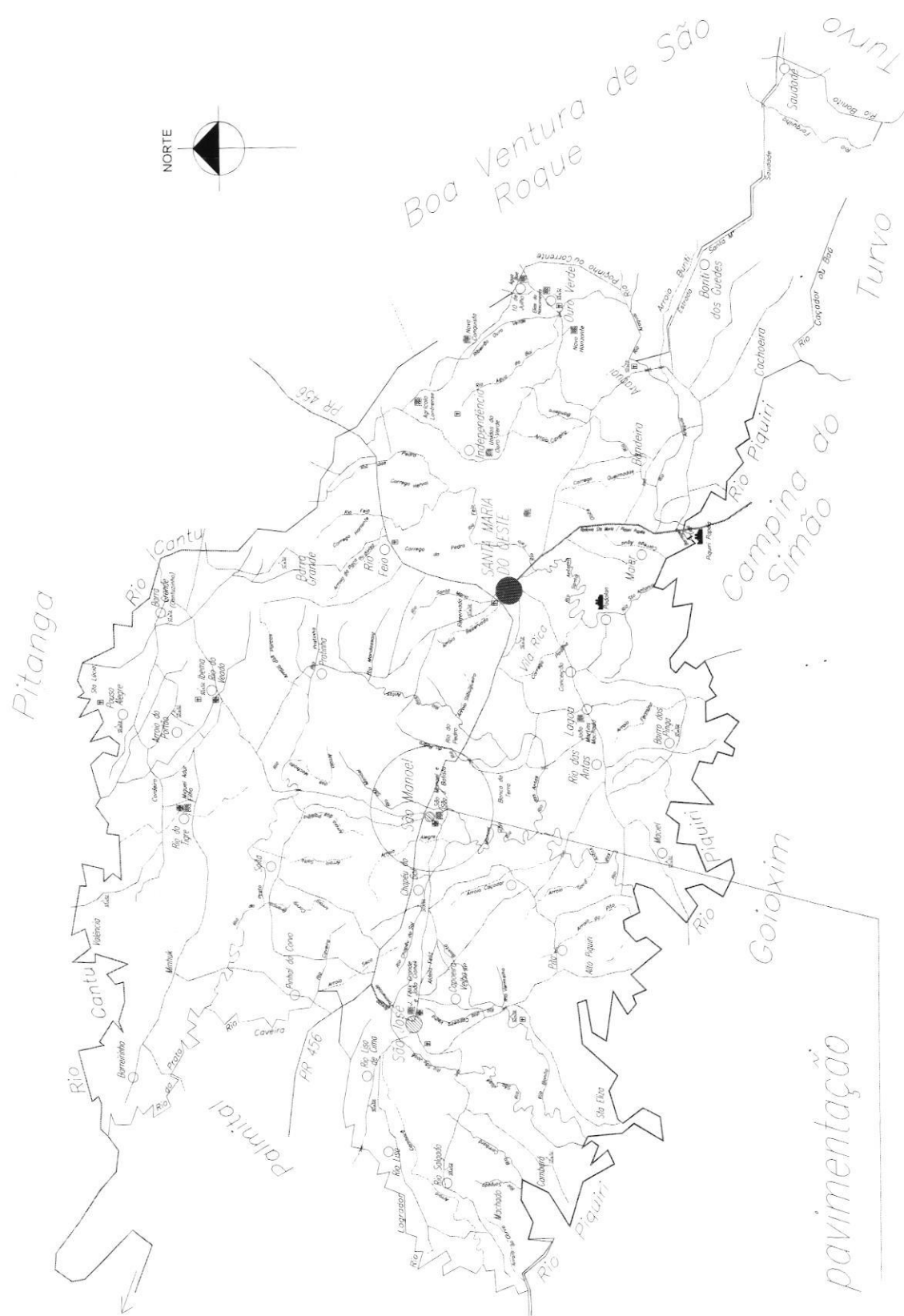
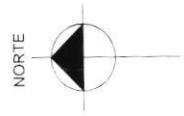



Anotação de Responsabilidade Técnica - ART
Lei nº 6.496, de 7 de dezembro de 1977

CREA-PR

ART de Obra ou Serviço
1720231855684

Conselho Regional de Engenharia e Agronomia do Paraná

1. Responsável Técnico
BRUNO CESAR DE CAMPOS
 Título profissional:
ENGENHEIRO CIVIL
 RNP: 1717726941
 Carteira: PR-171596/D

2. Dados do Contrato
 Contratante: **MUNICÍPIO DE SANTA MARIA DO OESTE**
 RUA JOSÉ DE FRANÇA PEREIRA, 10
 CENTRO - SANTA MARIA DO OESTE/PR 85230-000
 CNPJ: 95.684.544/0001-26
 Contrato: 10/2023 Celebrado em: 24/02/2023
 Tipo de contratante: Pessoa Jurídica (Direito Público) brasileira
 Ação Institucional: Órgão Público (Servidor/Empregado)

3. Dados da Obra/Serviço
 AV. DONA EUNICE, 10
 DISTRITO SÃO MANOEL - SANTA MARIA DO OESTE/PR 85230-000
 Data de Início: 15/05/2023 Previsão de término: 15/12/2023
 Coordenadas Geográficas: -24,897928 x -51,962723
 CNPJ: 95.684.544/0001-26
 Proprietário: **MUNICÍPIO DE SANTA MARIA DO OESTE**

4. Atividade Técnica

	Quantidade	Unidade
[Dimensionamento, Elaboração de orçamento, Projeto] de <i>pavimentação asfáltica para vias urbanas</i>	3581,86	M2
[Elaboração de orçamento, Projeto] de <i>sistema de redes de águas pluviais</i>	88,30	METRO
[Elaboração de orçamento, Projeto] de <i> sinalização viária</i>	3581,86	M2

Após a conclusão das atividades técnicas o profissional deverá proceder a baixa desta ART

7. Assinaturas
 Documento assinado eletronicamente por BRUNO CESAR DE CAMPOS, registro Crea-PR PR-171596/D, na área restrita do profissional com uso de login e senha, na data 10/04/2023 e hora 10H45
 MUNICÍPIO DE SANTA MARIA DO OESTE - CNPJ: 95.684.544/0001-26

8. Informações
 - A ART é válida somente quando quitada, conforme informações no rodapé deste formulário ou conferência no site www.crea-pr.org.br.
 - A autenticidade deste documento pode ser verificada no site www.crea-pr.org.br ou www.confex.org.br
 - A guarda da via assinada da ART será de responsabilidade do profissional e do contratante com o objetivo de documentar o vínculo contratual.
 Acesso nosso site www.crea-pr.org.br
 Central de atendimento: 0800 041 0067



Valor da ART: R\$ 96,62

Nosso número: 2410101720231855684

RASCUNHO sem validade legal

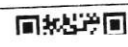

cobrança CAIXA

Beneficiário
CONSELHO REG ENGENHARIA E AGRON PR

Endereço do Beneficiário
DOUTOR ZAMENHOF,35,-ALTO DA GLORIA/CURITIBA

Pagador
MUNICIPIO DE SANTA MARIA DO OESTE

Endereço do Pagador
,-/

Sacador/Beneficiário Final

CPF/CNPJ
76.639.384/0001-59

UF
PR CEP
80030-320

CPF/CNPJ
95.684.544/0001-26

UF
CEP
00000-000

CPF/CNPJ

Instruções (Texto de Responsabilidade do Beneficiário)
ART 1720231855684 - Contratante:
MUNICPIO DE SANTA MARIA DO OESTE
NAO RECEBER APOS O VENCIMENTO

Data Documento
10/04/2023

Dt. de Processamento
10/04/2023

Num. Documento
20231855684

Aceite
SIM

Carteira
RG

Espécie
OUT

Ag./Cod. Beneficiário
0373/0081294

Nosso Número
14010172023185568-4

Valor do Documento
R\$ 96,62

Vencimento
10/05/2023

Autenticação Meânica - Recibo do Pagador

SAC CAIXA: 0800 726 0101 (informações, reclamações, sugestões e elogios)
Para pessoas com deficiência auditiva ou de fala:0800 726 2492
Ouvidoria: 0800 725 7474
www.caixa.gov.br

CAIXA

104-0

10490.81290 43010.117240 02318.556814 6 93460000009662

Local de Pagamento					Vencimento
PREFERENCIALMENTE NAS CASAS LOTÉRICAS ATÉ O VALOR LIMITE					10/05/2023
Beneficiário			76.639.384/0001-59		Ag./Cod. Beneficiário
CONSELHO REG ENGENHARIA E AGRON PR			PR 80030-320		0373/0081294
DOUTOR ZAMENHOF,35,-ALTO DA GLORIA/CURITIBA			Nosso Número		
Data do Documento	Num. Documento	Espécie Doc.	Aceite	Data do Processamento	14010172023185568-4
10/04/2023	20231855684	OUT	SIM	10/04/2023	
Uso do Banco	Carteira	Espécie Moeda	Qtde. Moeda	Valor	(=) Valor do Documento
	RG	R\$			R\$ 96,62
Instruções (Texto de responsabilidade do Beneficiário)					(-) Desconto
ART 1720231855684 - Contratante:					(-) Outras Deduções/Abatimento
MUNICPIO DE SANTA MARIA DO OESTE					(+) Mora/Multa/Juros
NAO RECEBER APOS O VENCIMENTO					(+) Outros Acréscimos
					(=) Valor Cobrado

Pagador: MUNICIPIO DE SANTA MARIA DO OESTE

Endereço: ,-/

Beneficiário Final:

CPF/CNPJ: 95.684.544/0001-26

UF: CEP: 00000-000

CPF/CNPJ:





Pagamento de títulos com débito em conta corrente

10/04/2023 - BANCO DO BRASIL - 15:11:27
475704757 0003

COMPROVANTE DE PAGAMENTO DE TITULOS

CLIENTE: PREF MUN STA MARIA D.OEST
AGENCIA: 4757-0 CONTA: 70.501-2

CAIXA ECONOMICA FEDERAL

1049081290430101172400231855681469346000009662

BENEFICIARIO:

CONSELHO REG ENGENHARIA E AGRON PR

NOME FANTASIA:

CONSELHO REG ENGENHARIA E AGRON PR

CNPJ: 76.639.384/0001-59

BENEFICIARIO FINAL:

CONSELHO REG ENGENHARIA E AGRON PR

CNPJ: 76.639.384/0001-59

PAGADOR:

MUNICIPIO DE SANTA MARIA DO OESTE

CNPJ: 95.684.544/0001-26

NR. DOCUMENTO 41.003
DATA DE VENCIMENTO 10/05/2023
DATA DO PAGAMENTO 10/04/2023
VALOR DO DOCUMENTO 96,62
VALOR COBRADO 96,62

NR.AUTENTICACAO 9.A2D.1B6.7BD.BF8.956

Central de Atendimento BB
4004 0001 Capitais e regioes metropolitanas
0800 729 0001 Demais localidades.
Consultas, informacoes e servicos transacionais.

SAC BB
0800 729 0722
Informacoes, reclamacoes, cancelamento de
produtos e servicos.

Ouvidoria
0800 729 5678
Reclamacoes nao solucionadas nos canais
habituais agencia, SAC e demais canais de
atendimento.

Atendimento a Deficientes Auditivos ou de Fala
0800 729 0088
Informacoes, reclamacoes, cancelamento de cartao,
outros produtos e servicos de Ouvidoria.

Assinada por JE686045 ADAO SANTANA DE LIMA 10/04/2023 15:08:32
JE685983 OSCAR DELGADO 10/04/2023 15:11:27

Transação efetuada com sucesso.

Transação efetuada com sucesso por: JE685983 OSCAR DELGADO.



Município de Santa Maria do Oeste
Solicitação 40/2023

Equipamento

Página:1

Solicitação		Emitido em	Quantidade de itens
Número	Tipo		
40	Contratação de Serviço	22/03/2023	1
Solicitante		Processo Gerado	
Código	Nome	Número	
106497-5	ANTONIO BORGES	0/2023	
Local			
39	GABINETE DO SECRETÁRIO DE URBANISMO		
Órgão			
12	SECRETARIA MUNICIPAL DE URBANISMO		
Forma de pagamento			
Descrição		Tipo	
CONFORME PRESTAÇÃO DE SERVIÇOS E APRESENTAÇÃO DA NOTA FISCAL		Depósito bancário	
Entrega			
Local		Prazo	
		Dias	

Descrição:

CONTRATAÇÃO DE EMPRESA PARA REALIZAR PAVIMENTAÇÃO ASFÁLTICA NA AVENIDA DONA EUNICE ÁREA URBANA NO DISTRITO DE SÃO MANOEL, COM AREA DE 3.581,86 M², CUJA OBRA DEVERÁ SER REALIZADO DE ACORDO COM A PLANILHA E DEMAIS PROJETOS.

Lote		Unidade	Quantidade	Unitário	Valor
001 Lote 001					
Código	Nome				
013239	CONTRATAÇÃO DE EMPRESA PARA REALIZAR PAVIMENTAÇÃO ASFÁLTICA NA AVENIDA DONA EUNICE ÁREA URBANA NO DISTRITO DE SÃO MANOEL, COM AREA DE 3.581,86 M ² , CUJA OBRA DEVERÁ SER REALIZADO DE ACORDO COM A PLANILHA E DEMAIS PROJETOS.	UN	1,00	798.404,36	798.404,36
				TOTAL	798.404,36
				TOTAL GERAL	798.404,36



GABINETE DO PREFEITO MUNICIPAL DE SANTA MARIA DO OESTE-PR

De: Gabinete do Prefeito Municipal

Para: Setor de Licitação

Preliminarmente, defiro o requerimento da solicitação da Secretaria Municipal de Urbanismo, solicitando a **“CONTRATAÇÃO DE EMPRESA PARA REALIZAR PAVIMENTAÇÃO ASFÁLTICA NA AVENIDA DONA EUNICE ÁREA URBANA NO DISTRITO DE SÃO MANOEL, COM AREA DE 3.581,86 M², CUJA OBRA DEVERÁ SER REALIZADA DE ACORDO COM A PLANILHA E DEMAIS PROJETOS”**.

O presente processo deverá tramitar pelos setores competentes com vistas:

- 1 – à indicação de recursos de ordem orçamentária para fazer face à despesa pela Divisão de Contabilidade;
- 2 – à elaboração de parecer sobre a necessidade de procedimento licitatório, indicando a modalidade e o tipo de licitação a serem adotados no certame pela Assessoria Jurídica;
- 3 – à elaboração da minuta do instrumento convocatório da licitação;
- 4 – ao exame e aprovação pelo Assessor Jurídico da minuta indicada no item.

Cujo valor estima-se em R\$ 798.404,36 (Setecentos e Noventa e Oito Mil Quatrocentos e Quatro Reais e Trinta e Seis Centavos).

Santa Maria do Oeste, 22 de Março de 2023.

OSCAR DELGADO
PREFEITO MUNICIPAL



Município de Santa Maria do Oeste - 2023

Saldo das contas de despesa

Calculado em : 30/03/2023

Orgão / Unidade / Projeto ou Atividade / Conta de despesa / Fonte de recurso (F. PADRÃO/ ORIG/ API/ DES/ DET)

Orgão / Unidade / Projeto ou Atividade / Conta de despesa / Fonte de recurso (F. PADRÃO/ ORIG/ API/ DES/ DET)	Valor autorizado	Valor atualizado	Liquido empenhado	Saldo atual
12 SECRETARIA MUNICIPAL DE URBANISMO	5.000.000,00	5.000.000,00	0,00	5.000.000,00
002 DEPARTAMENTO DE SERVIÇOS URBANOS	5.000.000,00	5.000.000,00	0,00	5.000.000,00
15.451.1501.1067 Infraestrutura e Mobilidade Urbana	5.000.000,00	5.000.000,00	0,00	5.000.000,00
4.4.90.51.00.00 OBRAS E INSTALAÇÕES				
02740 E 00618 10091059903/15 Operação de Crédito Interna - Finsisa - CEF	5.000.000,00	5.000.000,00	0,00	5.000.000,00
Total Geral	5.000.000,00	5.000.000,00	0,00	5.000.000,00

Critérios de seleção:

Data do cálculo: 30/03/2023

Fonte de recurso entre: 00618 e 00618

Marcia Renata Rosa
Marcia Renata Rosa
 Contadora - CRC 028.980/0-1
 CPF 030.455.100-80

40



PARECER JURÍDICO

Em análise aos atos de desencadeamento de procedimento, verifica-se que a Secretaria de Urbanismo, através de seu Secretário Sr. Antonio Borges, em data de 21 de março de 2023, solicitou a abertura de procedimento para a **“CONTRATAÇÃO DE EMPRESA PARA REALIZAR PAVIMENTAÇÃO ASFÁLTICA, NA AV. DONA EUNICE, COM ÁREA DE 3.581,86 M2, CUJA OBRA DEVERÁ SER REALIZADA DE ACORDO COM A PLANILHA E DEMAIS PROJETOS.”**, conforme relação em anexo. Sendo, que o mesmo foi deferido preliminarmente pelo Chefe do Executivo em 22 de Março de 2022.

Seguindo despacho do Chefe do Executivo, foi encaminhado ao departamento de Contabilidade o procedimento, o qual retornou com informações afirmando que há previsão de recursos orçamentários para assegurar o pagamento das despesas no valor de **R\$ 798.404,36** (Setecentos e noventa e oito mil, quatrocentos e quatro reais e trinta e seis centavos), conforme faz prova de documentos acostados nos autos.

Assim, considerando o valor estimado dos gastos e natureza do objeto, e uma vez inexistente a possibilidade de dispensa ou inexigibilidade, em atendimento ao disposto a Lei Federal nº 8.666/93 e suas alterações, obrigatório se faz o Procedimento Licitatório para a finalidade pretendida, o que poderá ser procedido pela Modalidade **TOMADA DE PREÇO**, pelo **MENOR PREÇO GLOBAL**, conforme disposto no art. 37, XXXI, da Constituição Federal, e Art. 27, incisos XX e XXI, da Constituição Estadual, nos moldes na Lei nº 10.520/2002, com aplicação subsidiária da Lei Federal nº 8.666/93 e suas alterações posteriores. Devendo o Pregoeiro e Equipe de Apoio, observadas as formalidades legais, iniciar o processo de licitação, com a elaboração da minuta do edital.



UNIÃO E TRABALHO
GESTÃO 2013/2016

RUA JOSE DE FRANÇA PEREIRA, N° 10 - CEP.: 85.230-000 - FONE/FAX: (042) 3644-1137/1244

Devendo o presente procedimento ser encaminhado a Divisão de Licitação – Comissão de Licitação, para elaboração de minuta de edital, e posteriormente a esta assessoria para aprovação.

S.M.J. É o parecer.

Santa Maria do Oeste-Pr, 29 de Março de 2023.

ÉDER JOSÉ SEBRENSKI
Assessor Jurídico



PROCEDIMENTO LICITATÓRIO Nº ***/2023.

TOMADA DE PREÇOS: ***/2023.

Edital:

Emissão: **/**/2023

Abertura: **/**/2023

Horário: **:** Horas

O MUNICÍPIO DE SANTA MARIA DO OESTE — ESTADO DO PARANÁ torna público que na sala do Departamento de Licitações e Contratos, situada na Rua José de França Pereira, nº 10, nesta cidade, CEP: 85.230-000, no dia, horário e local mencionados no preâmbulo acima, em sessão pública, realizar-se-á licitação na modalidade TOMADA DE PREÇOS, tipo MENOR PREÇO GLOBAL, conforme disposto na Constituição Federal, Artigo 37 XXI, Constituição Estadual Artigo 27, XX e XXI, nos moldes da Lei nº 8.666/93 de 21/06/1993 conjugado com as alterações na Lei nº 8.883/94 de 08/06/94, para escolha das melhores propostas do seguinte objeto:

1 – OBJETO

1.1A presente licitação tem por Objeto a "CONTRATAÇÃO DE EMPRESA PARA REALIZAR PAVIMENTAÇÃO ASFÁLTICA NA AVENIDA DONA EUNICE ÁREA URBANA DO DISTRITO DE SÃO MANOEL, COM ÁREA DE 3.581,86 M², CUJA OBRA DEVERÁ SER REALIZADA DE ACORDO COM A PLANILHA E DEMAIS PROJETOS, QUE FAZ PARTE INTEGRANTE DESTA EDITAL".

1.2 Será de responsabilidade do Contratado o fornecimento de todos os equipamentos, materiais, transportes e recursos humanos necessários à perfeita execução dos serviços contratados, bem como o recolhimento das devidas ARTs/RRT dos projetos complementares.

1.3 O proponente-contratado terá o prazo de até 03 (três) dias, contados da data de assinatura do contrato, para o recolhimento das respectivas ARTs/RRT, devendo apresentá-las junto ao Departamento de Engenharia da Prefeitura Municipal de Santa Maria do Oeste-Pr, para a respectiva conferência e aprovação;

1.4 O Departamento de Engenharia, após a aprovação e recolhimento das devidas ARTs/RRT, deverá encaminhar 01 (uma) via dos mesmos a Divisão de Licitação do Município.

1.5 É de responsabilidade do CONTRATANTE a indicação do local para a execução dos serviços, ofertando ao CONTRATADO condições propícias a boa e perfeita execução do objeto desta licitação.

2 – DO REGIME DE EXECUÇÃO:

2.1 A presente licitação será realizada sob o REGIME DE EMPREITADA POR PREÇO GLOBAL.

3 – DO PRAZO DE EXECUÇÃO:



3.1 O prazo de execução dos serviços será de 240 (Duzentos e Quarenta) dias, contados da data de emissão da Ordem de Serviços emitida pelo Departamento de Engenharia do Município de Santa Maria do Oeste, que ocorrerá para o início da obra.

3.2 Quaisquer prorrogações nos prazos somente será operadas com a anuência expressa do CONTRATANTE através de Termo Aditivo assinado entre as partes, desde que em estrita conformidade com as hipóteses previstas na minuta de contrato administrativo, integrante deste instrumento convocatório.

4 – DA ORDEM DE SERVIÇOS E FISCALIZAÇÃO PELO CONTRATANTE

4.1 O Departamento de Engenharia do Município de Santa Maria do Oeste, deverá fornecer a correspondente Ordem de Serviços, proceder a fiscalização e medição dos serviços realizados e emitir o Laudo de vistoria e Conclusão da Obra.

5 – DAS CONDIÇÕES DE PARTICIPAÇÃO NA LICITAÇÃO:

5.1 Poderão participar da presente licitação Pessoas Jurídicas regularmente estabelecidas no país, cuja finalidade e o ramo de atuação principal, seja e/ou esteja ligado ao objeto, cadastradas ou não, na seção de Cadastros de Fornecedores da Prefeitura Municipal de Santa Maria do Oeste - Pr, bem como, aqueles que manifestarem interesse em participar do certame, com antecedência de no mínimo 24 (vinte e quatro) horas da data marcada para a entrega da Proposta, nos termos do § 3º do Art. 22 da Lei nº 8.666/93, e que atendam as condições exigidas pela Lei referida e suas alterações.

5.2 Estão impedidos de participar desta Licitação, as pessoas e/ou empresas que se enquadrem no Art. 9º da Lei 8.666/93.

5.3 A participação nesta licitação implica na aceitação integral e irretirável dos termos e condições desta Licitação, e de seus anexos, que ficam fazendo parte integrante deste Edital, da Lei nº 8.666 de 21 de junho de 1993 e suas alterações.

5.3.1 As Empresas podem ser representadas no Processo Licitatório, por Preposto (modelo da Carta – Anexo VI), desde que apresente a Carta de Preposto, até o início da sessão de abertura das propostas;

6 – DA DOCUMENTAÇÃO DE HABILITAÇÃO E DA PROPOSTA

6.1 O(a) proponente poderá modificar ou retirar sua proposta (envelopes nº1 e nº 2) após a entrega, desde que a comunicação, por escrito, da modificação ou retirada, seja recebida pela Comissão de Licitação, 24h00 (vinte e quatro horas) antes da data e horário limite estabelecido para o recebimento das propostas (envelopes nº 1 e nº 2).

6.2 A proposta, os demais documentos, bem como toda a correspondência trocada entre a proponente e o licitador deverão ser escritos em língua portuguesa. Documentos de apoio, como ilustrações, catálogos, folhetos e outros similares, podem ser versados em outro idioma desde que acompanhados de tradução para o idioma português.

7 – HABILITAÇÃO



7.1 - Os interessados pleitearão sua habilitação mediante a entrega dos documentos abaixo relacionados, inseridos em envelope, devidamente lacrado e inviolado, em uma via, ordenado em um volume distinto. As folhas deverão, preferivelmente, ser do tamanho A4 (21,0 X 29,7cm).

7.1.1 Habilitação Jurídica:

a) Cópia autenticada do Contrato Social e última alteração contratual, ou Declaração de Firma Individual, devidamente registrado, em se tratando de sociedades comerciais e, no caso de sociedade por ações, acompanhados de documentos de eleições de seus administradores;

b) Comprovante de Inscrição e de Situação no Cadastro Nacional de Pessoa Jurídica – CNPJ;

c) Comprovante de Inscrição Cadastral Estadual (ICMS/CICAD);

d) Registro Cadastral, expedido pela Divisão de Licitações do Município Licitante, até 03 (três) dias úteis antes do prazo previsto para a abertura da Licitação, conforme preceitua o Artigo 22, Parágrafo Segundo da Lei nº 8.666/93, ou Certificado de Cadastro de Licitantes do Estado.

e) Declaração de que o preponente enquadra-se como pequena ou microempresa para fins da lei complementar nº 123/2006 (anexo II) se for o caso.

7.1.2 - Regularidade Fiscal:

a) Prova de Regularidade com as Fazendas:

1) Fazenda Federal e à Dívida Ativa da União: Certidão Negativa quanto à Dívida Ativa da União, emitida pela Procuradoria da Fazenda Nacional e Certidão de Quitação de Tributos e Contribuições Federais emitida pela Secretaria da Receita Federal – Unificada RFB/PGFN;

2) Estadual, mediante a apresentação de certidão de regularidade fiscal e a certidão negativa de dívida ativa de tributos estaduais emitida pela respectiva Secretária de Estado da Fazenda do estado da sede da empresa;

3) Municipal, mediante a apresentação de certidão negativa emitida pela respectiva Secretária de Fazenda do município da sede da empresa;

OBS.: No caso em que a certidão negativa de débitos de regularidade fiscal e a certidão negativa de dívida ativa forem unificadas, este documento único poderá ser apresentado.

b) Prova de situação regular perante o Fundo de Garantia por Tempo de Serviço – FGTS (CRS);

c) Prova de inexistência de débitos inadimplentes perante a Justiça do Trabalho, mediante apresentação de Certidão Negativa de Débitos Trabalhistas.

7.1.3 Qualificação Econômico-Financeira:

a) Certidão negativa de falência ou concordata expedida pelo distribuidor da sede da pessoa jurídica;

b) Declaração expressa do responsável legal da proponente participante de que a mesma não se encontra inadimplente ou em processo de falência ou concordata ou impedida



de licitar e nem é objeto de quaisquer restrições ou notas desabonadoras no cadastro de quaisquer órgãos da administração pública estadual direta ou indireta; (Anexo IV).

c) Balanço Patrimonial e demonstrações contábeis do último exercício social nos termos do Artigo 31 – I da Lei 8.666/93, deverão estar registrados na Junta Comercial, contendo inclusive os Termos de Abertura e Encerramento, assinados por Contador habilitado e com registro no CRC.

7.1.4 Qualificação Técnica:

a) Prova de registro de pessoa jurídica no Conselho Regional de Engenharia, Agronomia – CREA e/ou Conselho Regional de Arquitetura e Urbanismo – CAU, na qual conste o responsável técnico pela empresa. Os proponentes que forem sediados em outra jurisdição e, consequentemente, inscritos no CREA/CAU de origem, deverão, por ocasião da contratação, apresentar, obrigatoriamente, visto junto ao CREA/CAU do Estado do Paraná, por força do disposto na Lei nº 5.194 de 24 de dezembro de 1966, em consonância com a Resolução nº 265 de 15 de dezembro de 1979, do CONFEA;

b) Prova de registro de 01 (um) responsável técnico para a execução da obra, este deverá pertencer ao quadro permanente da empresa, quer seja com vínculo empregatício ou seu proprietário, devidamente inscrito nos Conselho Regional de Engenharia e Agronomia – CREA e/ou no Conselho de Arquitetura e Urbanismo – CAU;

c) A comprovação de vínculo se dará através de registro em CTPS (Carteira de Trabalho e Previdência Social), ficha de registro ou contrato de trabalho, entre o responsável técnico pela execução da obra e a proponente. Para dirigente ou sócio da empresa, tal comprovação poderá ser feita através da cópia do contrato social ou da ata da assembleia de sua investidura no cargo;

d) Certidão de Acervo Técnico, emitido(s) pelo CREA/CAU acompanhado(s) de atestado(s) fornecido(s) por agente(s) da administração direta e/ou indireta, empresas estatais e/ou privadas, devidamente certificado(s) pelo CREA/CAU, do(s) responsável(is) técnico(s) da empresa, no(s) qual(is) conste(m) o(s) tipo(s) de obra(s) e/ou serviço de características semelhantes solicitadas;

e) Atestado de execução de, no mínimo, uma obra de semelhante complexidade tecnológica e operacional de até 50% do quantitativo previsto no objeto de referência, sendo permitido a acumulação de atestados para a comprovação do quantitativo mínimo já executado, CERTIFICADO PELO CREA/CAU.

f) O(s) atestado(s) acima exigido, deverá(o) ser comprovado(s) através de "Certificado de Acervo Técnico Profissional – CAT" do responsável(is) técnico(s) indicado, emitido(s) pelos "Conselho Regional de Engenharia – CREA e no Conselho de Arquitetura e Urbanismo – CAU".



- g) Declaração assinada pelo representante legal da proponente, indicando o responsável técnico pela execução da obra (Anexo XI) e se obrigando a mantê-lo na obra como responsável pela gerência dos serviços, indicando o nome e o número de inscrição junto ao CREA/CAU;
- h) É vedada, sob pena de inabilitação, a indicação de um mesmo responsável técnico por mais de uma proponente;
- i) O responsável técnico somente poderá ser substituído se atendido o item 7.1.4, alíneas "c" e "g", com expressa autorização do licitador;
- j) Declaração de disponibilidade de Equipamentos e Mão de Obra (ANEXO IX)
- k) Declaração de disponibilidade de Equipe Técnica (ANEXO X)
- l) Atestado de visita expedido pelo licitador a proponente, sendo através de representante devidamente habilitado junto ao CREA, quando da visita ao local da obra deve obter por sua exclusiva responsabilidade toda a informação necessária para o preparo de sua proposta. Os interessados em realizar a visita técnica deverão comparecer junto a Prefeitura Municipal de Santa Maria do Oeste - PR, com até 05 dias de antecedência da licitação, ou apresentar Declaração de Dispensa da Visita Técnica.

7.1.5 Declaração

a) Declaração, sob penas da lei, que não mantém em seu quadro de pessoal menores de 18 (dezoito) anos em horário noturno de trabalho ou serviços perigosos ou insalubres, não mantendo ainda, em qualquer trabalho, menores de 16 (dezesseis) anos, salvo na condição de aprendiz, a partir de 14 (quatorze) anos. (Anexo V)

b) Firmar **Termo de Renúncia**, a ser assinado anteriormente à Abertura dos Envelopes de nº 02, na data da Licitação acima descrita. Podendo ser firmado pelos responsáveis da Empresa ou seus Prepostos, (anexo VII).

7.2 Os documentos necessários à habilitação poderão ser apresentados em original ou por processo de cópia, autenticada em tabelião de notas ou pela Comissão de Licitação, na sessão de recebimento das propostas, em confronto com o original, ou publicação em órgão de imprensa oficial, e deverão estar com prazo de validade em vigor. Quando o prazo de validade não estiver expresso no documento, o mesmo será aceito com data de emissão não superior a 60 (sessenta) dias da data limite estabelecida para o recebimento das propostas (envelopes nº 1 e nº 2).

7.3 Uma vez iniciada a abertura dos envelopes de nº 01, não serão aceitos quaisquer documentos adicionais, nem admitidos licitantes retardatários.

7.3.1 Os Anexos VI e VII (fornecido modelo pelo Município) deverão ser entregues fora dos envelopes de documentação na data e hora da abertura dos envelopes.



9 – VALOR MÁXIMO:

9.1 – Estima-se o valor máximo desta licitação em R\$ 798.404,36 (Setecentos e Noventa e Oito Mil Quatrocentos e Quatro Reais e Trinta e Seis Centavos).

10 – DO PROCEDIMENTO

10.1 Na data aprazada, em sessão, e estando os proponentes licitantes, devidamente credenciados, serão abertos os Envelopes de Nº 1 - DOCUMENTAÇÃO, contendo a documentação relativa à habilitação dos proponentes, a qual será rubricada pela Comissão e pelos representantes credenciados dos licitantes.

10.1.1 Ato contínuo, a Comissão de Licitação apreciará a documentação comunicando o resultado aos concorrentes na mesma sessão e/ou comunicará aos presentes a data de divulgação dos resultados da análise da documentação de habilitação.

10.1.2 Em havendo condições, a comissão por motivo de economia e celeridade processual, poderá proceder, na mesma reunião a análise da documentação de habilitação decidindo, de plano, as questões ou dúvidas eventualmente suscitadas pelos licitantes, e divulgar o resultado desta análise nesta mesma sessão correndo a partir desta data o prazo legal de 05 (cinco) dias úteis para a interposição de recurso cabível. A data da abertura dos envelopes das propostas será designada somente após o decurso dos prazos de recurso ou de seu julgamento. Todavia, havendo manifestação unânime e expressa de todos os licitantes no sentido de dispensarem a interposição de recurso, esta circunstância será consignada em ata, facultando-se à Comissão o prosseguimento imediato da Licitação, com a abertura dos envelopes de nº 02, relativos às propostas de preços.

10.1.3 Nesta mesma sessão, os licitantes poderão examinar e analisar a documentação de habilitação dos demais licitantes;

10.1.4 Não sendo possível a Comissão realizar a análise da documentação de habilitação na própria reunião inaugural, será designada data, hora e local para, em sessão pública, divulgar os resultados desta análise, relacionando os licitantes declarados habilitados à fase seguinte, bem como os licitantes declarados não habilitados, registrando-se em ata os motivos ou razões da não habilitação das mesmas e devendo seus envelopes lacrados contendo as propostas de preços, desde que não tenha havido interposição de recurso cabível contra a decisão da Comissão, hipótese em que a devolução somente ocorrerá após a sua eventual denegação.

10.1.5 A renúncia ao direito de recurso deverá ser formalizada em declaração escrita conjunta ou individual, de todos os licitantes, que passará a integrar a documentação do processo licitatório, sem prejuízo de sua consignação em ata.

10.2 Serão abertos os envelopes de nº "2", contendo a proposta de preço dos proponentes habilitados, desde que transcorrido o prazo sem interposição de recursos, ou tenha havido desistência expressa, ou após julgamento dos recursos interpostos;



7.3.2 A documentação (HABILITAÇÃO), anteriormente referida deverá ser entregue em envelope lacrado e inviolado, constando em sua face externa e frontal os seguintes dizeres:

RAZÃO SOCIAL (NOME) E ENDEREÇO DA PROPONENTE
NOME DO LICITADOR
TOMADA DE PREÇOS Nº ____/2023 -
ENVELOPE Nº 1 – HABILITAÇÃO- DOCUMENTAÇÃO
DATA ____/____/2023

8 – DA PROPOSTA

8.1 A proposta deverá ser digitalizada em papel timbrado ou com carimbo do proponente, constando na mesma a razão social, com seu endereço completo e número de CNPJ, telefone, nome e assinatura do responsável ou representante legal, com clareza, sem emendas, rasuras ou entrelinhas, devidamente datada, onde constará:

- Modalidade e número do presente procedimento licitatório;
- Descrição completa do objeto;
- Preço Unitário e Global da Obra;
- Prazo de Execução;
- Validade da proposta (que deverá ser de no mínimo 60 (sessenta) dias);
- Estar devidamente assinada pelo(s) representante(s) legal(s) (proponente).
- Forma de Pagamento;
- Demais informações inerentes ao objeto;
- Planilha Orçamentária, a qual deverá também estar discriminado o percentual de BDI aplicado;

8.2 A Proposta deverá ser apresentada em algarismo e por extenso. Em caso de discrepância entre o valor grafado por extenso e em algarismo, prevalecerá o valor grafado por extenso, para os efeitos do julgamento da proposta.

8.3 No valor proposto pelo proponente o preço deverá incluir todas as despesas com encargos fiscais, trabalhistas, previdenciários, comerciais ou quaisquer outras despesas necessárias para a entrega dos materiais, objeto desta Licitação.

8.4 A documentação anteriormente referida, será entregue em envelope lacrado e inviolado, constando em sua face externa os seguintes dizeres:

RAZÃO SOCIAL (NOME) E ENDEREÇO DA PROPONENTE
NOME DO LICITADOR
TOMADA DE PREÇOS Nº ____/2023 -
ENVELOPE Nº 2 – PROPOSTA DE PREÇOS
DATA: ____/____/2023

8.5 Não serão aceitas propostas via fax e cujas condições estejam em desacordo com o solicitado no edital, bem como propostas apresentadas fora do prazo.



10.2.1 Após abertas as propostas serão rubricadas folha por folha, pelos membros da Comissão de Licitação e em seguida facultativamente pelos proponentes presentes devidamente credenciados.

10.2.2 Será verificada a conformidade de cada proposta com os requisitos exigidos neste Edital, promovendo-se a desclassificação das propostas desconformes ou incompatíveis.

10.2.3 Após a abertura dos envelopes nº 02, os trabalhos serão suspensos, afim de que a Comissão de Licitação possa proceder a análise e julgamento das mesmas, caso seja necessário, senão procederá o resultado na mesma hora.

10.2.4 À Comissão de Licitação é facultado solicitar das proponentes esclarecimentos com relação aos documentos apresentados, bem como, promover diligências ou solicitar pareceres técnicos destinados a esclarecer a instrução do processo.

10.2.5 As dúvidas que eventualmente surgirem durante as sessões públicas serão resolvidas pela Comissão de Licitação, na presença dos proponentes.

10.2.6 A Comissão de Licitação lavrará ATA circunstanciada, a qual será assinada pela Comissão e licitantes credenciados, registrando todos os fatos praticados no decorrer do processo licitatório. Quaisquer observações somente serão registradas em ata, quando forem formuladas por escrito, das quais a Comissão de Licitação fará a leitura para conhecimento geral.

11 – DA MODALIDADE

11.1 Para a presente Licitação a Prefeitura Municipal de Santa Maria do Oeste, adotou a Modalidade de "TOMADA DE PREÇOS", do Tipo "Menor Preço Global" de conformidade com as disposições do artigo 45º da Lei nº 8.666/93.

12 – JULGAMENTO

12.1 Esta licitação é do tipo "MENOR PREÇO GLOBAL", onde serão analisados os aspectos referentes à proposta comercial, sendo classificados por ordem numérica, atribuindo-se o primeiro lugar ao menor preço.

12.2 Na fase de Habilitação será julgada inabilitado o proponente que:

- Deixar de atender alguma exigência constante do presente edital;
- Apresentar declaração ou documentação que contenha qualquer vício de ordem formal.

12.3 Na fase das Propostas será julgada desclassificada a proponente que:

- Deixar de atender alguma exigência constante deste edital;
- Apresentar oferta de vantagem não prevista no edital ou vantagem baseada nas propostas dos demais proponentes;

12.4 No caso de empate entre proponentes, após a aplicação do critério de julgamento, a Comissão, adotará o previsto no artigo 45, parágrafo segundo da Lei 8.666/93.



12.5 O julgamento e a classificação das propostas, bem como a escolha da mais conveniente são atos exclusivos da Comissão de Licitação, que em consequência, reserva-se o direito de:

a- Desclassificar as propostas em desacordo com este edital, ou ainda, que se revelarem manifestamente inexequíveis ou inconvenientes, por fatos comprovados durante o processo de seleção.

12.6 Concluído o julgamento das propostas, a Comissão de Licitação elaborará relatório contendo a classificação pela ordem crescente dos preços que será submetido à apreciação da autoridade superior, que homologará a decisão da Comissão de Licitação.

12.7 Na hipótese de recusa do proponente melhor classificado de confirmar sua proposta, o Contratante poderá adjudicar o objeto à segunda melhor classificada, e assim sucessivamente, nas mesmas condições propostas pelo primeiro classificado (Artigo 64, parágrafo segundo), ou ainda, optar pela revogação da presente licitação, no interesse da Administração Pública.

12.8 Apresentação de uma proposta na licitação, será considerada como evidência de que o proponente:

- Examinou criteriosamente todos os documentos do Edital, que os comparou entre si e obteve do Contratante, informações sobre, qualquer ponto duvidoso antes de apresentá-la.
- Sendo vencedor da Licitação, assumirá integral responsabilidade pela perfeita e completa entrega do objeto.
- Considerou que os elementos desta licitação, lhe permitiram a elaboração de uma proposta totalmente satisfatória.

13 – DOS RECURSOS

13.1 Dos atos do Município de Santa Maria do Oeste, pertinentes a licitação a que se refere o presente Edital, poderão os licitantes interpor recurso nos casos e formas determinados no artigo 109 da Lei no. 8.666, de 21.06.93.

13.2 O recurso será interposto, por escrito, no prazo de 05 (cinco) dias úteis, a contar da intimação do ato a ser impugnado.

13.3 O recurso interposto será dirigido ao representante legal do Município de Santa Maria do Oeste, através da Comissão de Licitação, a qual poderá reconsiderar sua decisão, no prazo de 05 (cinco) dias úteis, ou, nesse mesmo prazo, fazê-lo subir, devidamente informado, a autoridade superior, na forma do art. 109, da Lei 8.666/93.

13.4 A autoridade competente para homologar a presente licitação é o representante legal do Município de Santa Maria do Oeste, ao qual compete diante dos recursos previstos neste Edital, ratificar a decisão da Comissão ou decidir pela anulação total ou parcial desta licitação, por vício de ilegalidade, ou ainda, pela sua revogação, fundamentada em motivo de ordem administrativa, devidamente caracterizado.

14 – CUSTEIO DAS DESPESAS



contrato, ressalvadas as hipóteses de caso fortuito ou de força maior, devidamente caracterizadas.

17.4 A ocorrência de qualquer das hipóteses previstas nos itens "15.1" a "15.3", além das sanções ali previstas, ensejará a aplicação, ao CONTRATADO inadimplente, sanção de suspensão temporária de participação em licitação e impedimento de contratar com a administração, por prazo de até 02 (dois) anos, ou de declaração de inidoneidade para licitar ou contratar com a administração pública, na forma prevista no artigo 87, da Lei nº. 8.666, de 21/06/93.

17.5 A pena de suspensão temporária e a declaração de inidoneidade, poderão ser aplicadas, no caso em que o CONTRATADO:

- praticar, dolosamente, fraude fiscal no recolhimento de quaisquer tributos;
- praticar quaisquer atos ilícitos que visem a frustrar os objetivos da licitação;
- demonstrar não possuir idoneidade para contratar com o MUNICÍPIO DE SANTA MARIA DO OESTE, em virtude de atos ilícitos praticados.

17.6 Na falta de pagamento espontâneo, poderá o MUNICÍPIO DE SANTA MARIA DO OESTE, para satisfação da multa aplicada, descontar o seu valor apurado do pagamento mensal subsequente devido pela Prefeitura Municipal de Santa Maria do Oeste ao CONTRATADO. Não havendo créditos, o CONTRATADO se obriga a efetuar o pagamento da multa aplicada, no prazo de 48 (quarenta e oito) horas da sua intimação.

17.7 Constituem motivos para a rescisão do contrato, sem que caiba qualquer indenização ao CONTRATADO:

- o não cumprimento de cláusulas contratuais;
- o cumprimento irregular das cláusulas contratuais;
- o abandono das obrigações, sem justa causa e prévia comunicação ao MUNICÍPIO DE SANTA MARIA DO OESTE;
- a sub-contratação total ou parcial do objeto do contrato, a associação do CONTRATADO com outrem, a cessão ou transferência, total ou parcial, exceto se houver concordância do MUNICÍPIO DE SANTA MARIA DO OESTE;
- o desatendimento das determinações regulares da autoridade designada, para acompanhar e fiscalizar o desempenho das funções, assim como as de seus superiores;
- o cometimento reiterado de faltas devidamente anotadas na forma do art. 67 da Lei 8.666/93;
- a decretação de falência, o pedido de concordata ou a instauração de insolvência civil;
- a dissolução da sociedade ou o falecimento do CONTRATADO;

17.8 Independentemente das hipóteses mencionadas NESTE EDITAL o Município de Santa Maria do Oeste poderá dar por findo o contrato, sem que lhe caiba qualquer sanção, mediante aviso prévio de no mínimo, 60 (sessenta) dias.

18 – DAS CONDIÇÕES DE PAGAMENTO

18.1 O pagamento será efetuado pelo Município, mediante a apresentação de Nota Fiscal do Contratado, correspondente a cada pagamento, mensalmente, até o final da obra, de acordo com as medições e laudos de vistorias emitidos pelo Departamento de Engenharia do Município;



14.1 Os recursos destinados ao pagamento objeto de que trata a presente licitação serão oriundos do Recurso FINISA no valor de R\$ 798.404,36 (Setecentos e Noventa e Oito Mil Quatrocentos e Quatro Reais e Trinta e Seis Centavos).

15 – DOTAÇÕES ORÇAMENTÁRIAS:

15.1 As despesas decorrentes da presente licitação, correrão por conta das seguintes dotações orçamentárias:

Dotações	Exercício da despesa	Conta da despesa	Funcional programática	Fonte de recurso	Natureza de despesa	Grupo da fonte
***	***	****		***	***	***

16 – CONTRATAÇÃO:

16.1 A execução do objeto dar-se-á mediante Termo de Contrato Administrativo (Anexo VII) a ser firmado entre a Prefeitura Municipal e o(a) contratado(a) vencedor(a) da licitação, sem reajustamento de preços.

16.2 O(a) vencedor(a) da Licitação será convocado(a) para assinatura do Contrato junto a Prefeitura Municipal de Santa Maria do Oeste - Pr.

16.3 Caso o(a) proponente(a) adjudicatário(a), em justo motivo, se recuse a firmar Contrato, ou não compareça quando convocado(a) para tanto em 5 (cinco) dias corridos, ou ainda, não atenda as condições previstas neste edital, a Prefeitura, considerará renúncia tácita à homologação e não honrará a proposta, independente de qualquer formalização.

16.4 Para assinatura do contrato administrativo deverá a empresa vencedora apresentar planilha com DBI, cuja documentação pode ser consultado junto a Secretaria de Planejamento.

17 – DAS SANÇÕES

17.1 A recusa injustificada do adjudicatário em assinar o contrato, dentro do prazo fixado neste edital, caracteriza o descumprimento total da obrigação assumida, sujeitando-se a multa compensatória de 10% (dez por cento) sobre o valor total reajustado do contrato, sem prejuízo das demais penalidades previstas em lei.

17.2 Do atraso injustificado na execução do contrato: se sujeitará o CONTRATADO a aplicação de multa de mora diária de 0,5% (cinco décimos por cento), calculada sobre o valor total atualizado da parte não cumprida, sem prejuízo do disposto das penalidades previstas em lei.

17.3 Por descumprimento de qualquer cláusula ou condição deste contrato, a juízo do MUNICÍPIO DE SANTA MARIA DO OESTE, fica o CONTRATADO sujeito a multa de 1% (um por cento) incidente sobre o valor global deste contrato, sendo duplicada, no caso de reincidência, sendo facultado ao MUNICÍPIO DE SANTA MARIA DO OESTE, a rescisão do Contrato, independente de interpelação judicial, respondendo o CONTRATADO por perdas e danos, bem como pela multa rescisória de 10% (dez por cento) sobre o valor global e atualizado do



18.2 A liberação da primeira parcela fica condicionada ainda ao Recolhimento da ART de Execução pelo Contratado, bem a como, a apresentação de matrícula da Obra no Cadastro Específico do INSS (CEI), conforme Instrução Normativa MPS/SRP nº 03 de 14 de julho de 2005 e alterações posteriores;

18.3 A liberação da última parcela fica condicionada, além da apresentação dos documentos citados no item anterior, da apresentação do Termo de Recebimento Provisório da Obra, emitido pela Comissão de Recebimento de Bens e pelo Departamento de Engenharia do Município;

18.4 Em caso de não cumprimento pela contratada de disposição contratual, os pagamentos poderão ficar retidos até posterior solução, sem prejuízo de quaisquer outras disposições contratuais.

19 – DA FISCALIZAÇÃO, TESTES, CONCLUSÃO, ACEITAÇÃO, RECEBIMENTO E POSSE DA OBRA.

19.1 A responsabilidade técnica e fiscalização da execução da obra, objeto desta licitação será do técnico devidamente habilitado pelo contratado;

19.2 O CONTRATADO deverá permitir que funcionários, Engenheiros, especialistas, membros e demais peritos enviados pelo CONTRATANTE:

- inspecionem e fiscalizem a qualquer tempo a execução da obra;
- Examinem os registros e documentos que considerarem necessários;
- Verifiquem se estão disponíveis na obra os veículos e/ou equipamentos disponibilizados pelo CONTRATADO, inclusive no que se refere aos relativos a Segurança no Trabalho. Caso fique constatada a falta dos mesmos no local da obra, poderão ser impostas as sanções previstas de acordo com o contrato de empreitada e as normas de segurança do trabalho.

19.3 O CONTRATADO deverá manter um perfeito sistema de sinalização e segurança em todos os locais de serviços, principalmente nos trabalhos em vias públicas, de acordo com as normas de segurança do trabalho.

19.4 O CONTRATADO deverá manter, no local da obra, preposto aceito pelo CONTRATANTE para representá-lo, caso seja necessário, durante a execução do contrato.

19.5 O CONTRATADO deve manter no canteiro da obra um projeto completo, o qual deverá ficar reservado para o manuseio da fiscalização e do pessoal do órgão fiscalizador.

19.6 O CONTRATADO deverá manter no canteiro de obra o Boletim Diário de Ocorrências – BDO, o qual, diariamente, deverá ser preenchido e rubricado pelo encarregado do CONTRATADO e pela fiscalização.

19.7 Caso o CONTRATADO não execute, total ou parcialmente qualquer dos itens ou serviços previstos, o CONTRATANTE reserva-se no direito de executá-los diretamente ou através de terceiros. Ocorrendo tal hipótese mencionada, o então CONTRATADO responderá pelos custos, através de glosas de créditos e/ou garantias e/ou pagamento direto ficando, suspenso de firmar contrato pelo prazo de até 02 (dois) anos, bem como poderá ser declarado inidôneo, conforme a gravidade da infração, além da responsabilidade pelos danos decorrentes.



19.8 O CONTRATADO deverá atender às determinações da fiscalização no prazo máximo de 24 (vinte e quatro) horas e prestar toda assistência e colaboração necessária.

19.9 Quando for o caso, o contratado é obrigado a entregar em até 15 (quinze) dias ao contratante, o(s) resultado(s) do(s) teste(s) solicitado(s) pela fiscalização. As despesas para a execução dos testes são de inteira responsabilidade do contratado.

19.10 Após a conclusão da obra, o Depto. de Engenharia deverá emitir o Laudo de Recebimento Provisório de Aceitação da Obra encaminhando o mesmo para a Secretaria de Administração.

19.11 A obra, objeto desta licitação, será recebida pela Comissão de Recebimentos de Obras do Município de Santa Maria do Oeste, designada para tal ato.

19.12 O recebimento provisório ou definitivo da obra, não exclui a responsabilidade civil do CONTRATADO pela qualidade da obra, nem a ético-profissional, pela perfeita execução do contrato.

20 – A SEGURANÇA E MEDICINA NO TRABALHO

20.1 O CONTRATADO deverá fornecer a todos os trabalhadores o tipo adequado de equipamento de proteção individual – EPI, bem como deverá treinar e tornar obrigatório o uso dos EPIs.

20.2 O Equipamento de proteção individual fornecido ao empregado deverá obrigatoriamente conter a identificação do CONTRATADO.

20.3 O CONTRATADO, em qualquer hipótese, não se eximirá da total responsabilidade quanto a negligência ou descumprimento da lei federal nº 6.514 de 22/12/1977, portaria 3.214 de 08/06/1977, Normas Regulamentares – nºº. 01 a 28 e em especial as nºº. 04, 05, 06 e 18.

20.4 O CONTRATADO não será eximido de qualquer responsabilidade quanto à segurança individual e coletiva de seus trabalhadores.

20.5 Deverão ser observadas pelo CONTRATADO todas as condições de higiene e segurança necessárias à preservação da integridade física de seus empregados, ao patrimônio do CONTRATANTE e de outrem, e aos materiais envolvidos na obra, de acordo com as normas regulamentadoras - NRs aprovadas pela portaria 3.214 de 08/06/1978, lei federal nº 6.514 de 22/12/1977.

20.6 Somente está autorizado a executar a obra, para o CONTRATANTE, o CONTRATADO que possuir profissional qualificado e que estejam instruídos quanto às precauções relativas ao seu trabalho e apresentarem estado de saúde compatível com as atividades desenvolvidas; portanto, os trabalhos nunca deverão ser executados sem que sejam analisados os riscos previstos, os sistemas de proteção individual e coletivo e estado geral das ferramentas e equipamentos utilizados.

20.7 O CONTRATANTE atuará, objetivando o total cumprimento das normas, conforme contido no edital e neste contrato, estando autorizado a interditar serviços ou partes destes em caso de



não cumprimento das exigências de lei. Se houver paralisações, estas não serão caracterizadas como justificativa por atraso na obra.

20.8 O CONTRATADO deverá, de imediato, providenciar o atendimento das exigências do CONTRATANTE. Para casos específicos em que a fiscalização conceder prazos de 48 (quarenta e oito) horas para atendimento das exigências, as prorrogações dos referidos prazos não poderão ultrapassar 05 (cinco) dias para o atendimento completo.

20.9 Esgotado o prazo descrito no parágrafo anterior, o CONTRATANTE poderá promover as medidas que forem necessárias, cobrando do CONTRATADO as despesas daí decorrentes, sem prejuízos de outras penalidades previstas no contrato de empreitada, inclusive a sua rescisão.

20.10 Cabe ao CONTRATADO solicitar ao CONTRATANTE a presença imediata do responsável pela fiscalização em caso de acidente na obra e/ou nos serviços e/ou nos bens de terceiros, para que seja providenciada a necessária perícia.

21 – DAS PLACAS DE OBRA, MATERIAIS, VEÍCULOS, MÁQUINAS E EQUIPAMENTOS

21.1 As placas de obra serão fornecidas e instaladas pelo CONTRATADO, em consonância com os modelos, especificações e locais de instalação estabelecidos pelo CONTRATANTE em até 05 (cinco) dias contados da data de assinatura do contrato de empreitada.

21.2 Todos os veículos, máquinas e equipamentos a serem utilizados na obra, serão fornecidos pelo CONTRATADO e todos os custos de aquisição, de transporte, de armazenamento ou de utilização deverão estar incluídos nos preços unitários propostos.

21.3 A responsabilidade pelo fornecimento, em tempo hábil, dos veículos, máquinas e equipamentos será exclusivamente do CONTRATADO, que não poderá solicitar prorrogação do prazo de execução, nem justificar retardamento na conclusão da obra, em decorrência do fornecimento deficiente dos mesmos.

22 – DA PRORROGAÇÃO DOS PRAZOS

22.1 Somente poderão ser admitidas alterações dos prazos com a anuência expressa do CONTRATANTE, quando:

- ocorrer alteração do projeto e/ou especificações pelo CONTRATANTE;
- houver serviços extraordinários que alterem as quantidades iniciais;
- houver serviços complementares, obedecidos os dispositivos regulamentares;
- ocorrer atraso no fornecimento de dados informativos, materiais e qualquer subsídio à obra, que estejam sob responsabilidade expressa do CONTRATANTE;
- ocorrer atos do CONTRATANTE que interfiram na execução contratual;
- ocorrer atos de terceiros que interfiram no prazo de execução ou outros devidamente justificados e aceitos pelo CONTRATANTE.
- ocorrer por motivos de força maior ou caso fortuito, entre outros, "lock out", perturbações industriais, excessos de chuvas, explosões ou quaisquer outros acontecimentos semelhantes e equivalentes a estes, desde que estes fatos tenham influência direta sobre a execução da obra e que fujam ao controle seguro de qualquer das partes interessadas, as quais não consigam impedir sua ocorrência. A expressão "força maior" deve, também, incluir qualquer atraso causado por legislação, regulamentação ou atos governamentais, por ação ou omissão do



CONTRATANTE, que venham causar atrasos à CONTRATADA. Nenhuma parte será responsável perante a outra pelos atrasos ocasionados por motivo de força maior.

22.2 Enquanto pendurarem os motivos da alínea "G" ou quando ocorrer a suspensão do contrato por ordem do CONTRATANTE, cessam os deveres e responsabilidades de ambas as partes, em relação ao contrato. Os atrasos provenientes de greves ocorridas no CONTRATADO ou atrasos por parte de seus eventuais subcontratados não poderão ser alegados como decorrentes de força maior.

22.3 Para que o CONTRATADO possa invocar os fatos indicados no caput como capazes de justificar quaisquer atrasos, os mesmos deverão ser comunicados ao CONTRATANTE por escrito e devidamente comprovados, no prazo máximo de 48 (quarenta e oito) horas do início da referida ocorrência.

22.4 Os motivos invocados pelo CONTRATADO serão julgados pelo CONTRATANTE após a constatação da veracidade da sua ocorrência.

22.5 Após a aceitação dos motivos invocados pelo CONTRATADO poderá haver acordo entre as partes para uma eventual prorrogação do prazo.

22.6 Caso o CONTRATADO não execute, total ou parcialmente, qualquer dos itens ou serviços previstos no projeto, especificações técnicas, memoriais e demais documentos integrantes da licitação, o CONTRATANTE reserva-se o direito de executá-los diretamente ou através de terceiros. Ocorrendo a hipótese mencionada, o CONTRATADO responderá pelos custos, através de glosas de créditos e/ou garantias, e/ou pagamento direto ao CONTRATANTE, inclusive será declarado inidôneo, ficando impedido de firmar contrato pelo prazo de até 02 (dois) anos, conforme gravidade da infração e dos danos decorrentes.

23 – DISPOSIÇÕES GERAIS:

23.1 Reserva-se a Prefeitura Municipal, o direito de anular ou revogar esta Licitação, visando a legalidade do processo licitatório ou interesse da Administração Pública, respectivamente.

23.2 Reserva-se à Comissão de Licitação, o direito de promover diligências destinadas a esclarecer a instrução do processo licitatório, em qualquer fase de seu andamento.

23.3 É facultado à Prefeitura Municipal, solicitar a atualização de qualquer dos documentos relativos a presente licitação.

23.4 A(s) Licitante(s) assumirá(ão) integral responsabilidade pelos danos que causar(em) à Prefeitura e terceiros, na execução do objeto do Contrato, isentando a Prefeitura de qualquer reclamação que possa surgir em decorrência dos mesmos.

23.5 Ao participar da presente licitação, a(s) proponente(s) assume(m) integral responsabilidade pela autenticidade e veracidade de todos os documentos e informações prestadas, respondendo na forma da Lei, por qualquer irregularidade constatada.

23.6 Todo e qualquer ônus referente a direito de propriedade industrial, marcas e patentes, segredos comerciais e outros direitos de terceiros, bem como a responsabilidade por violação



dos mesmos, suas consequências e efeitos jurídicos, serão de responsabilidade da(s) Contratada(s), que deverá(ão) responder pelos mesmos e defender a Prefeitura em juízo, ou fora dele, contra reclamações relacionadas com o assunto.

23.7 O presente Edital reger-se-á pela Lei Complementar n.º 123/06 e também pelo Código de Defesa do Consumidor, Lei nº 8078/D.U. de 12/09/90).

23.8 Fica eleito o Foro da Comarca de Pitanga – Estado do Paraná, com renúncia de qualquer outro, por mais privilegiado que seja, para serem dirimidas possíveis dúvidas e questões oriundas desta licitação.

23.9 Fazem parte integrante deste EDITAL, os anexos abaixo relacionados, sendo:

- ANEXO I: Termo de Referência
- ANEXO III: Modelo da Proposta.
- ANEXO IIII: Modelo de declaração de Micro – Empresa ou Empresa de Pequeno Porte
- ANEXO IV: Modelo de Declaração de Concordata
- ANEXO V: Modelo de Declaração de Não Utilização de Mão-de-Obra Infantil
- ANEXO VI: Modelo de Carta de Preposto
- ANEXO VII: Modelo Termo de Renúncia
- ANEXO VIII: Minuta do Contrato.
- ANEXO IX: Declaração de Disponibilidade de Equipamentos e Mão de Obra
- ANEXO X: Declaração de Disponibilidade De Equipe Técnica
- ANEXO XI: Modelo de Responsabilidade Técnica
- ANEXO XII: Declaração de Parentesco

Santa Maria do Oeste – PR, ** de ***** de 2023.

Talita Maria Soares
Presidente da Comissão de Licitações

46



ANEXO I

- PROJETO BÁSICO PARA: "CONTRATAÇÃO DE EMPRESA PARA REALIZAR PAVIMENTAÇÃO ASFÁLTICA NA AVENIDA DONA EUNICE ÁREA URBANA NO DISTRITO DE SÃO MANOEL, COM ÁREA DE 3.581,86 M², CUJA OBRA DEVERÁ SER REALIZADA DE ACORDO COM A PLANILHA E DEMAIS PROJETOS, QUE FAZ PARTE INTEGRANTE DESTA EDITAL".

I – DA JUSTIFICATIVA

Tal solicitação justifica-se, levando em consideração que é uma rua de intensa movimentação de veículos e pedestres, sendo a rua principal do Distrito de São Manoel, acesso ao Colégio Estadual do Campo de São Manoel, Escola Municipal, Unidade Básica de Saúde, Igreja e Salão Comunitário, acesso secundário a comunidade de Chapéu do Sol de Baixo onde esta localizado o Cemitério e também acesso a comunidade de Chapéu do Sol e Distrito de São José.

II – OBJETO DESTA PROJETO BÁSICO

A presente contratação tem por objeto a "CONTRATAÇÃO DE EMPRESA PARA REALIZAR PAVIMENTAÇÃO ASFÁLTICA NA AVENIDA DONA EUNICE ÁREA URBANA NO DISTRITO DE SÃO MANOEL, COM ÁREA DE 3.581,86 M², CUJA OBRA DEVERÁ SER REALIZADA DE ACORDO COM A PLANILHA E DEMAIS PROJETOS, QUE FAZ PARTE INTEGRANTE DESTA EDITAL", qual segue em anexo.

III - FORMA DE PAGAMENTO

- O pagamento será efetuado pelo Município, mediante a apresentação de Nota Fiscal do Contratado, correspondente a cada pagamento, mensalmente, até o final da obra, de acordo com as medições e laudos de vistorias emitidos pelo Departamento de Engenharia do Município;

- A liberação da primeira parcela fica condicionada ainda ao Recolhimento da ART/RTT de Execução pelo Contratado, bem a como, a apresentação de matrícula da Obra no Cadastro Específico do INSS (CEI), conforme Instrução Normativa MPS/SRP nº 03 de 14 de julho de 2005 e alterações posteriores;

- A liberação da última parcela fica condicionada, além da apresentação dos documentos citados no item anterior, da apresentação do Termo de Recebimento Provisório da Obra, emitido pela Comissão de Recebimento de Bens e pelo Departamento de Engenharia do Município;

- Em caso de não cumprimento pela contratada de disposição contratual, os pagamentos poderão ficar retidos até posterior solução, sem prejuízo de quaisquer outras disposições contratuais.

IV – OBSERVAÇÕES GERAIS

1. Eventuais faltas da contratada serão aplicadas as sanções legais previstas na Lei 8666/93;
2. A licitante vencedora deverá cumprir rigorosamente toda a legislação aplicável até a entrega da obra.
4. O preço apresentado pelas licitantes deverá incluir todos os custos relacionados com valor único a ser pago pelo Município.

À COMISSÃO DE LICITAÇÕES DO MUNICÍPIO DE SANTA MARIA DO OESTE- PARANÁ
ANEXO II – MODELO DE PROPOSTA

Proc. Licitatório n.º:

TOMADA DE PREÇOS n.º:

EMPRESA:

C.N.P.J. N.º:

ENDEREÇO:

Apresentamos a seguir a nossa proposta de Preços para o Proc. Licitatório em epígrafe, que trata da "CONTRATAÇÃO DE EMPRESA PARA REALIZAR PAVIMENTAÇÃO ASFÁLTICA NA AVENIDA DONA EUNICE ÁREA URBANA NO DISTRITO DE SÃO MANOEL, COM ÁREA DE 3.581,86 M², CUJA OBRA DEVERÁ SER REALIZADA DE ACORDO COM A PLANILHA E DEMAIS PROJETOS, QUE FAZ PARTE INTEGRANTE DESTA EDITAL".

Os pagamentos serão efetuados de acordo com o contido no Edital em questão.

A proposta terá validade por ____ dias a partir da data de abertura das propostas.

O preço proposto contempla todas as despesas necessárias a execução do contrato, conforme edital de licitação.

Declara ainda, conhecedor de todos os termos do instrumento convocatório que rege a supracitada licitação.

Local e Data

Nome e Assinatura Representante legal

Carimbo

OBS: Preferencialmente em papel timbrado do proponente.



V – PRAZOS DE EXECUÇÃO:

- O prazo de execução dos serviços será de 240 (Duzentos e Quarenta) dias, contados da data de emissão da Ordem de Serviços emitida pelo Departamento de Engenharia do Município de Santa Maria do Oeste, que ocorrerá para o início da obra.

- Quaisquer prorrogações nos prazos somente será operadas com a anuência expressa do CONTRATANTE através de Termo Aditivo assinado entre as partes, desde que em estrita conformidade com as hipóteses previstas na minuta de contrato administrativo, integrante deste instrumento convocatório.

VI - COTAÇÃO

Os interessados deverão oferecer valor por serviços, sendo que a adjudicação será feita valor global da proposta.

VII – ENDOSSO

Os interessados ou supressões do material que se fizerem necessários poderão fazer parte do contrato, por meio de endosso.

VIII - DOTAÇÃO ORÇAMENTÁRIA

A dotação para atendimento da despesa decorrente do procedimento licitatório para a contratação de empresa especializada para realização da Pavimentação Asfáltica na Avenida Dona Eunice, correrá à conta de dotações orçamentárias consignadas no orçamento vigente.

IX – DECLARAÇÃO:

Declaro para os devidos fins que o presente projeto básico está em conformidade com o inciso I, do § 2º do artigo 7º e no artigo 12 da Lei 8.666/1993.



ANEXO III

MODELO
DECLARAÇÃO DE MICROEMPRESA OU EMPRESA DE PEQUENO PORTE

REF.: TOMADA DE PREÇOS n.º...

O signatário da presente, o Senhor....., representante legalmente constituído da proponente....., declara sob as penas da Lei, que a mesma está estabelecida sob o regime legal de (microempresa ou empresa de pequeno porte), conforme conceito legal e fiscal de nosso ordenamento pátrio, podendo usufruir os benefícios da Lei Complementar n.º 123/06.

Local, de de 2023.

(Nome, RG n.º e assinatura do responsável legal).

Obs: Preferencialmente em papel timbrado do proponente



MUNICÍPIO DE SANTA MARIA DO OESTE — ESTADO DO PARANÁ

CNPJ: 95.684.544/0001-26

RUA JOSÉ DE FRANCA PEREIRA, N.º 10 - CEP.: 85.230-000 - FONE/FAX: (042) 9 3641-8495
ANEXO IV

À COMISSÃO DE LICITAÇÕES DO MUNICÍPIO DE SANTA MARIA DO OESTE
ESTADO DO PARANÁ.

PROCESSO DE LICITAÇÃO Nº ____/2023

EDITAL: TOMADA DE PREÇOS N.º ____/2023

MODELO DE DECLARAÇÃO

Declaro para os devidos fins que a empresa inscrita no C.N.P.J. n.º, não se encontra inadimplente ou em processo de falência ou concordata ou impedida de licitar e nem é objeto de quaisquer restrições ou notas desabonadoras no cadastro de quaisquer órgãos da administração pública estadual direta ou indireta.

E para que surta seus efeitos legais, firmamos a presente .

Local e data

Assinatura:

Nome:

CI-RG CPF

Obs: Preferencialmente em papel timbrado do proponente.



MUNICÍPIO DE SANTA MARIA DO OESTE — ESTADO DO PARANÁ

CNPJ: 95.684.544/0001-26

RUA JOSÉ DE FRANCA PEREIRA, N.º 10 - CEP.: 85.230-000 - FONE/FAX: (042) 9 3641-8495
ANEXO VI

PROCESSO DE LICITAÇÃO Nº ____/2023

TOMADA DE PREÇOS N.º ____/2023

MODELO DE CARTA DE PREPOSTO

Através do presente autorizo e nomeo como PREPOSTO (a) Sr. (a) Portador (a) da CI-RG nº a participar do Procedimento Licitatório Modalidade TOMADA DE PREÇOS n.º/2023, instaurada pela PREFEITURA MUNICIPAL DE SANTA MARIA DO OESTE - PR, na qualidade de MEU representante.

Outorgo à pessoa acima qualificada amplos poderes para acordar, discordar, transigir, receber em devolução documentos pertencentes ao subscritor, renunciar ao direito de recursos em todas as fases podendo praticar outros atos.

Outrossim, declaro-me ciente de que responderei em juízo ou fora dele, se for o caso, por todos os atos que venham a ser praticados pelo PREPOSTO ora nomeado.

local e data

Assinatura:

NOME:

CPF:

RG:

Carimbo do Proponente:

Obs: Preferencialmente em papel timbrado do proponente.



MUNICÍPIO DE SANTA MARIA DO OESTE — ESTADO DO PARANÁ

CNPJ: 95.684.544/0001-26

RUA JOSÉ DE FRANCA PEREIRA, N.º 10 - CEP.: 85.230-000 - FONE/FAX: (042) 9 3641-8495
ANEXO V

PROCESSO DE LICITAÇÃO Nº ____/2023

TOMADA DE PREÇOS Nº ____/2023

MODELO DE DECLARAÇÃO DA NÃO UTILIZAÇÃO DE MÃO-DE-OBRA INFANTIL.

....., inscrito no CNPJ nº, por intermédio de seu representante Legal o(a) Sr.(a) portador(a) da Carteira de Identidade nº e do CPF nº, **DECLARA**, para fins do disposto no inciso V do art. 27 da Lei nº 8.666, de 21 de junho de 1993, acrescido pela Lei nº 9.854, de 27 de outubro de 1999, que não emprega menor de 18 (dezoito) anos em trabalho noturno, perigoso ou insalubre e não emprega menor de 16 (dezesesseis) anos.

Ressalva: emprega menor, a partir de 14 (quatorze) anos, na condição de aprendiz ().

Local e data

Nomee assinatura (representante legal)

(Em caso afirmativo, assinalar a ressalva acima).

Obs: Preferencialmente em papel timbrado do proponente.



MUNICÍPIO DE SANTA MARIA DO OESTE — ESTADO DO PARANÁ

CNPJ: 95.684.544/0001-26

RUA JOSÉ DE FRANCA PEREIRA, N.º 10 - CEP.: 85.230-000 - FONE/FAX: (042) 9 3641-8495
ANEXO VII

À COMISSÃO MUNICIPAL DE LICITAÇÃO DO MUNICÍPIO DE SANTA MARIA DO OESTE – ESTADO DO PARANÁ

TERMO DE RENÚNCIA – PESSOA JURÍDICA

(Empresa)..... inscrita no C.n.P.J. n.ºneste ato representada por abaixo assinado, participante do Processo Licitatório nº/2023, na Modalidade **TOMADA DE PREÇOS** n.º/2023 por seu representante credenciado, declaro, na forma e sob as penas impostas pela Lei 8.666/93, de 21 de junho de 1993, obrigando o representado, que não pretende recorrer da decisão de Comissão de Licitação, que julgou os documentos de habilitação preliminar, renunciando a qualquer direito, concordando com o curso do procedimento licitatório, passando-se à abertura dos envelopes de propostas de preços dos proponentes habilitados.

local e data

Assinatura

Nome da Empresa e CNPJ

Nome do Responsável Legal

RG. e CPF

Obs: Preferencialmente em Papel timbrado do proponente.

48



ANEXO VIII
MINUTA DE CONTRATO ADMINISTRATIVO Nº ____/2023

CONTRATO PARA EXECUÇÃO DE SERVIÇOS DE ENGENHARIA, que fazem entre si o MUNICÍPIO DE SANTA MARIA DO OESTE, Estado do Paraná, pessoa jurídica de Direito Público Interno, C.N.P.J. Nº. 95.684.544/0001-26, neste ato representado pelo Prefeito Municipal Sr. OSCAR DELGADO, brasileiro, casado, comerciante, residente e domiciliado neste município de Santa Maria do Oeste, doravante denominado CONTRATANTE e pessoa jurídica de direito privado, inscrita no C.N.P.J. localizada na Rua neste ato representado por portador do RG. CPF nº residente e domiciliado à Rua doravante denominado CONTRATADO, de acordo com a TOMADA DE PREÇOS nº/2023 sob o regime de empreitada por preço global, tipo MENOR PREÇO, e com a Lei federal nº 8.666 de 21/06/93 e suas posteriores alterações, com as seguintes cláusulas:

CLÁUSULA PRIMEIRA - DO OBJETO:
"Contratação de Empresa para"

CLÁUSULA SEGUNDA - DO PREÇO:
O preço certo e ajustado para a execução da obra, objeto do presente contrato, perfaz o valor global fixo de R\$ (.....)

PARÁGRAFO ÚNICO: Ao CONTRATANTE fica reservado o direito de reter impostos municipais/federais incidentes sobre os serviços contratados.

CLÁUSULA TERCEIRA - DO REGIME DE EXECUÇÃO:
O regime de execução é a EMPREITADA POR PREÇO GLOBAL.

CLÁUSULA QUARTA - DA DOTAÇÃO ORÇAMENTÁRIA:
.....

CLÁUSULA QUINTA - DO PRAZO DE VIGÊNCIA:
O presente contrato terá a vigência de 12 (doze) meses, inicia-se nesta data e encerra-se na data de **/**/2024.

CLÁUSULA SEXTA - DO PRAZO DE EXECUÇÃO:
O prazo de execução será de até 240 (Duzentos e Quarenta) dias, contados da data de emissão da ordem de serviços emitida pelo Departamento de Engenharia do Município de Santa Maria do Oeste.

PARÁGRAFO ÚNICO: Qualquer prorrogação nos prazos somente se dará com a anuência expressa do CONTRATANTE através de Termo Aditivo assinado entre as partes, atendidos os requisitos da cláusula sétima.

**CLÁUSULA NONA - DAS OBRIGAÇÕES DO CONTRATADO:**

Será de responsabilidade do CONTRATADO o fornecimento de todos os equipamentos, transportes e recursos humanos necessários à perfeita execução dos serviços contratados, bem como o recolhimento prévio da ART de execução.

PARÁGRAFO PRIMEIRO: O CONTRATADO terá o prazo de até 03 (três) dias, contados da data de assinatura do contrato, para o recolhimento das respectivas ARTs.

PARÁGRAFO SEGUNDO: O CONTRATADO deverá apresentar junto ao Departamento de Engenharia da Prefeitura Municipal de Santa Maria do Oeste, as respectivas ARTs, para a respectiva conferência e aprovação.

PARÁGRAFO TERCEIRO: A responsabilidade civil pela solidez e segurança da obra será do CONTRATADO, mesmo após o recebimento provisório ou definitivo da obra, pelo CONTRATANTE, não excluindo a responsabilidade ético-profissional daquele pela perfeita execução do contrato.

PARÁGRAFO QUARTO: O CONTRATADO obriga-se a executar o objeto do presente contrato em estrita observância aos serviços e prazos estabelecidos no cronograma físico-financeiro.

PARÁGRAFO QUINTO: O CONTRATADO é obrigado a reparar, corrigir, remover, reconstruir ou substituir, às suas expensas, no total ou em parte, os serviços referentes à obra, objeto deste contrato, em que se verificarem vícios, defeitos ou incorreções resultantes da má execução ou má qualidade dos materiais empregados, livre de quaisquer ônus financeiros para o CONTRATANTE.

PARÁGRAFO SEXTO: Caberá ao CONTRATADO, com exclusividade, todas as obrigações e despesas com encargos sociais, trabalhistas, securitários, previdenciários, passados, presentes e futuros, na forma de legislação em vigor, relativos aos seus empregados que utilizar na execução do objeto deste contrato, bem como com quaisquer ações trabalhistas e/ou ações cíveis promovidas por estes empregados que porventura possam surgir durante a vigência do Contrato ou após a rescisão do mesmo, não podendo, em hipótese alguma, ser o CONTRATANTE por elas responsabilizado.

PARÁGRAFO SÉTIMO: O CONTRATADO obriga-se a manter durante toda a execução do presente contrato todas as condições de habilitação e qualificação exigidas no certame licitatório.

PARÁGRAFO OITAVO: O Contratado fica obrigado a aceitar, nas mesmas condições contratuais, os acréscimos ou supressões que se fizerem nas obras e/ou serviços, decorrentes do presente edital, até 25% (vinte e cinco por cento) do valor inicial atualizado do contrato, sendo que as supressões poderão ultrapassar o limite previsto.

PARÁGRAFO NONO: É vedada a subcontratação dos serviços ou parte destes com outras pessoas físicas ou jurídicas, sem a anuência expressa do CONTRATANTE.

CLÁUSULA DÉCIMA - DAS OBRIGAÇÕES DO CONTRATANTE:
É de responsabilidade do CONTRATANTE a indicação do local para a execução dos serviços, ofertando ao CONTRATADO condições propícias a boa e perfeita execução do objeto deste contrato.

**CLÁUSULA SÉTIMA – DA PRORROGAÇÃO DOS PRAZOS**

Somente poderão ser admitidas alterações dos prazos com a anuência expressa do CONTRATANTE, quando:

- ocorrer alteração do projeto e/ou especificações pelo CONTRATANTE;
- houver serviços extraordinários que alterem as quantidades iniciais;
- houver serviços complementares, obedecidos os dispositivos regulamentares;
- ocorrer atraso no fornecimento de dados informativos, materiais e qualquer subsídio à obra, que estejam sob responsabilidade expressa do CONTRATANTE;
- ocorrer atos do CONTRATANTE que interfiram na execução contratual;
- ocorrer atos de terceiros que interfiram no prazo de execução ou outros devidamente justificados e aceitos pelo CONTRATANTE.
- ocorrer por motivos de força maior ou caso fortuito, entre outros, "lock out", perturbações industriais, excessos de chuvas, explosões ou quaisquer outros acontecimentos semelhantes e equivalentes a estes, desde que estes fatos tenham influência direta sobre a execução da obra e que fuja ao controle seguro de qualquer das partes interessadas, as quais não consigam impedir sua ocorrência. A expressão "força maior" deve, também, incluir qualquer atraso causado por legislação, regulamentação ou atos governamentais, por ação ou omissão do CONTRATANTE, que venham causar atrasos à CONTRATADA. Nenhuma parte será responsável perante a outra pelos atrasos ocasionados por motivo de força maior.

PARÁGRAFO PRIMEIRO: Enquanto perdurarem os motivos da alínea "G" ou quando ocorrer a suspensão do contrato por ordem do CONTRATANTE, cessam os deveres e responsabilidades de ambas as partes, em relação ao contrato. Os atrasos provenientes de greves ocorridas no CONTRATADO ou atrasos por parte de seus eventuais subcontratados não poderão ser alegados como decorrentes de força maior.

PARÁGRAFO SEGUNDO: Para que o CONTRATADO possa invocar os fatos indicados no caput como capazes de justificar quaisquer atrasos, os mesmos deverão ser comunicados ao CONTRATANTE por escrito e devidamente comprovados, no prazo máximo de 48 (quarenta e oito) horas do início da referida ocorrência.

PARÁGRAFO TERCEIRO: Os motivos invocados pelo CONTRATADO serão julgados pelo CONTRATANTE após a constatação da veracidade da sua ocorrência.

PARÁGRAFO QUARTO: Após a aceitação dos motivos invocados pelo CONTRATADO poderá haver acordo entre as partes para uma eventual prorrogação do prazo.

PARÁGRAFO QUINTO: Caso o CONTRATADO não execute, total ou parcialmente, qualquer dos itens ou serviços previstos no projeto, especificações técnicas, memoriais e demais documentos integrantes da licitação, o CONTRATANTE reserva-se o direito de executá-los diretamente ou através de terceiros. Ocorrendo a hipótese mencionada, o CONTRATADO responderá pelos custos, através de glosas de créditos e/ou garantias, e/ou pagamento direto ao CONTRATANTE, inclusive será declarado inidôneo, ficando impedido de firmar contrato pelo prazo de até 02 (dois) anos, conforme gravidade da infração e dos danos decorrentes.

CLÁUSULA OITAVA - DA ORDEM DE SERVIÇOS E FISCALIZAÇÃO PELO CONTRATANTE:
O Depto. de Engenharia do Município de Santa Maria do Oeste deverá fornecer a Ordem de Serviços, proceder à fiscalização e medição dos serviços, efetuar o Relatório de Ocorrências - BDO e emitir o Laudo provisório e definitivo de conclusão da obra.



PARÁGRAFO PRIMEIRO: É de responsabilidade do CONTRATANTE efetuar os pagamentos ao CONTRATADO.

PARÁGRAFO SEGUNDO: O CONTRATANTE obriga-se a fornecer a Ordem de Serviços, proceder à fiscalização e medição dos serviços, efetuar o laudo de vistoria, bem como realizar o relatório de ocorrências da execução do contrato, emitir o Laudo provisório e definitivo de Conclusão da obra através do Departamento de Engenharia do Município e encaminhar uma via a Secretaria de Administração e outra a Comissão de Licitações.

CLÁUSULA DÉCIMA PRIMEIRA – DO FATURAMENTO

O processo de faturamento realizar-se-á conforme segue, de modo a estabelecer condições que objetivem padronizar prazos, condições e forma de apresentação.

PARÁGRAFO PRIMEIRO: Faturamento a preços iniciais que se compõem de Relação de documentos do Processo de faturamento (medições, Laudo de vistoria);

PARÁGRAFO SEGUNDO: O processo será apresentado e protocolado no 1º (primeiro) dia útil do mês subsequente à execução dos serviços. O período de medição abrange os serviços realizados até o último dia útil de cada mês e a nota fiscal/fatura deverá ser emitida com data do 1º (primeiro) dia útil do mês subsequente à execução dos serviços.

PARÁGRAFO TERCEIRO: O processo será devolvido mediante cancelamento de protocolo, se houver incorreção e/ou falta de documentos, mesmo tendo sido apresentado e protocolado no prazo.

PARÁGRAFO QUARTO: O CONTRATADO poderá reapresentar o processo, com nova nota fiscal e protocolar nas mesmas condições indicadas acima. O prazo para o procedimento de correção será o mesmo podendo ser dilatado para vencimento e pagamento, não cabendo neste período a atualização monetária ou qualquer outro ajuste da fatura devolvida.

PARÁGRAFO QUINTO: Serão retidos os impostos e contribuições sociais quando aplicável e de acordo com os critérios definidos na legislação pertinente.

CLÁUSULA DÉCIMA SEGUNDA: DO PAGAMENTO

Após o procedimento previsto na cláusula anterior, o pagamento será efetuado pelo Município, mediante apresentação de Nota Fiscal do CONTRATADO, correspondente a cada pagamento, mensalmente, até o final da obra, de acordo com as medições, Laudo de Vistoria, emitido pelo Departamento de Engenharia do Município.

PARÁGRAFO PRIMEIRO: A liberação da primeira parcela fica condicionada ainda a:

- Recolhimento da ART de Execução pelo Contratado;
- Apresentação de matrícula da Obra no Cadastro Específico do INSS (CEI), conforme Instrução Normativa MPS/SRP nº 03 de 14 de julho de 2005.

PARÁGRAFO SEGUNDO: A liberação de cada uma das demais parcelas fica condicionada à apresentação dos documentos mencionados na cláusula décima primeira e ao procedimento ali previsto.



PARÁGRAFO TERCEIRO: A liberação da última parcela fica condicionada, a apresentação dos documentos mencionados na cláusula décima primeira e ao procedimento ali previsto, acrescentado da apresentação de:

- CND da Obra;
- Termo de Recebimento Provisório da Obra, emitido pela Comissão de Recebimento de Bens e pelo Setor de Engenharia da Prefeitura.

PARÁGRAFO QUARTO: A não apresentação ou apresentação incorreta dos documentos que compõem o processo de faturamento e pagamento dos serviços executados ensejará a NÃO ACEITAÇÃO E/OU DEVOLUÇÃO, ficando por conta e risco do CONTRATADO a reentrada do processo dentro dos prazos previstos, para que não fique prejudicado o seu pagamento. No caso de devolução ou não aceitação do processo de faturamento, a liberação do pagamento ficará condicionada à regularização da situação do CONTRATADO junto a CONTRATANTE, não cabendo nesse período a atualização monetária ou qualquer outro reajuste das faturas devolvidas ou não aceitas, bem como prorrogação dos prazos estabelecidos para execução dos serviços.

PARÁGRAFO QUINTO: O CONTRATADO deverá encontrar-se regular com o CRF/FGTS e RFB/PGFN, na data do efetivo pagamento, sob pena do não recebimento da fatura mensal. Deverá também manter atualizados o CRF/FGTS e RFB/PGFN junto ao Cadastro do Contratante.

PARÁGRAFO SEXTO: Na nota fiscal/fatura para serviços/materiais deve estar especificado o número da licitação, período de execução e recurso, indicando separadamente a parcela referente à mão de obra, a parcela referente aos materiais e equipamentos.

PARÁGRAFO SÉTIMO: Ao Município fica reservado o direito de reter impostos municipais/federais incidentes sobre o objeto licitado.

CLÁUSULA DÉCIMA QUARTA - DA FISCALIZAÇÃO, TESTES, CONCLUSÃO, ACEITAÇÃO, RECEBIMENTO E POSSE DA OBRA.

PARÁGRAFO PRIMEIRO: O CONTRATADO deverá permitir que funcionários, Engenheiros, especialistas, membros e demais peritos enviados pelo CONTRATANTE:

- Inspeccionem e fiscalizem a qualquer tempo a execução da obra;
- Examinem os registros e documentos que considerarem necessários;
- Verifiquem se estão disponíveis na obra os veículos e/ou equipamentos disponibilizados pelo CONTRATADO, inclusive no que se refere aos relativos a Segurança no Trabalho. Caso fique constatada a falta dos mesmos no local da obra, poderão ser impostas as sanções previstas de acordo com o contrato de empreitada e as normas de segurança do trabalho.

PARÁGRAFO SEGUNDO: O CONTRATADO deverá manter um perfeito sistema de sinalização e segurança em todos os locais de serviços, principalmente nos trabalhos em vias públicas, de acordo com as normas de segurança do trabalho.

PARÁGRAFO TERCEIRO: O CONTRATADO deverá manter, no local da obra, preposto aceito pelo CONTRATANTE para representá-lo, caso seja necessário, durante a execução do contrato.

PARÁGRAFO TERCEIRO: O CONTRATADO, em qualquer hipótese, não se eximirá da total responsabilidade quanto a negligência ou descumprimento da lei federal nº 6.514 de 22/12/1977, portaria 3.214 de 08/06/1977, Normas Regulamentares - nº 01 a 28 e em especial as nº 04, 05, 06 e 18.

PARÁGRAFO QUARTO: O CONTRATADO não será eximido de qualquer responsabilidade quanto à segurança individual e coletiva de seus trabalhadores.

PARÁGRAFO QUINTO: Deverão ser observadas pelo CONTRATADO todas as condições de higiene e segurança necessárias à preservação da integridade física de seus empregados, ao patrimônio do CONTRATANTE e de outrem, e aos materiais envolvidos na obra, de acordo com as normas regulamentadoras - NRs aprovadas pela portaria 3.214 de 08/06/1978, lei federal nº 6.514 de 22/12/1977.

PARÁGRAFO SEXTO: Somente está autorizado a executar a obra, para o CONTRATANTE, o CONTRATADO que possuir profissional qualificado e que estejam instruídos quanto às precauções relativas ao seu trabalho e apresentarem estado de saúde compatível com as atividades desenvolvidas; portanto, os trabalhos nunca deverão ser executados sem que sejam analisados os riscos previstos, os sistemas de proteção individual e coletivo e estado geral das ferramentas e equipamentos utilizados.

PARÁGRAFO SÉTIMO: O CONTRATANTE atuará, objetivando o total cumprimento das normas, conforme contido no edital e neste contrato, estando autorizado a interditar serviços ou partes destes em caso de não cumprimento das exigências de lei. Se houver paralisações, estas não serão caracterizadas como justificativa por atraso na obra.

PARÁGRAFO OITAVO: O CONTRATADO deverá, de imediato, providenciar o atendimento das exigências do CONTRATANTE. Para casos específicos em que a fiscalização conceder prazos de 48 (quarenta e oito) horas para atendimento das exigências, as prorrogações dos referidos prazos não poderão ultrapassar 05 (cinco) dias para o atendimento completo.

PARÁGRAFO NONO: Esgotado o prazo descrito no parágrafo anterior, o CONTRATANTE poderá promover as medidas que forem necessárias, cobrando do CONTRATADO as despesas daí decorrentes, sem prejuízo de outras penalidades previstas no contrato de empreitada, inclusive a sua rescisão.

PARÁGRAFO DÉCIMO: Cabe ao CONTRATADO solicitar ao CONTRATANTE a presença imediata do responsável pela fiscalização em caso de acidente na obra e/ou nos serviços e/ou nos bens de terceiros, para que seja providenciada a necessária perícia.

CLÁUSULA DÉCIMA SEXTA - DAS PLACAS DE OBRA, MATERIAIS, VEÍCULOS, MÁQUINAS E EQUIPAMENTOS

As placas de obra serão fornecidas e instaladas pelo CONTRATADO, em consonância com os modelos, especificações e locais de instalação estabelecidos pelo CONTRATANTE em até 05 (cinco) dias contados da data de assinatura do contrato de empreitada.

PARÁGRAFO PRIMEIRO: Todos os veículos, máquinas e equipamentos a serem utilizados na obra, serão fornecidos pelo CONTRATADO e todos os custos de aquisição, de transporte, de armazenamento ou de utilização deverão estar incluídos nos preços unitários propostos.



PARÁGRAFO QUARTO: O CONTRATADO deve manter no canteiro da obra um projeto completo, o qual deverá ficar reservado para o manuseio da fiscalização e do pessoal do órgão fiscalizador.

PARÁGRAFO QUINTO: O CONTRATADO deverá manter no canteiro de obra o Boletim Diário de Ocorrências - BDO, o qual, diariamente, deverá ser preenchido e rubricado pelo encarregado do CONTRATADO e pela fiscalização.

PARÁGRAFO SEXTO: Caso o CONTRATADO não execute, total ou parcialmente qualquer dos itens ou serviços previstos, o CONTRATANTE reserva-se no direito de executá-los diretamente ou através de terceiros. Ocorrendo tal hipótese mencionada, o então CONTRATADO responderá pelos custos, através de glosas de créditos e/ou garantias e/ou pagamento direto ficando, suspenso de firmar contrato pelo prazo de até 02 (dois) anos, bem como poderá ser declarado inidôneo, conforme a gravidade da infração, além da responsabilidade pelos danos decorrentes.

PARÁGRAFO SÉTIMO: O CONTRATADO deverá atender às determinações da fiscalização no prazo máximo de 24 (vinte e quatro) horas e prestar toda assistência e colaboração necessária.

PARÁGRAFO OITAVO: O Departamento de Engenharia, após conferência e aprovação da (s) ART (s) pelo CONTRATADO, deverá encaminhar 01 (uma) via das mesmas a Secretaria de Administração da Prefeitura Municipal de Santa Maria do Oeste.

PARÁGRAFO NONO: Após a conclusão da obra, o Departamento de Engenharia deverá emitir o Laudo de Recebimento Provisório de Aceitação da Obra encaminhando o mesmo para a Secretaria de Administração e para Comissão de Licitações.

PARÁGRAFO DÉCIMO: A obra, objeto deste contrato, será recebida pela Comissão de Recebimentos de Obras do Município de Santa Maria do Oeste, designada para tal ato, a qual emitirá o Laudo de Recebimento Definitivo da Obra após 60 (sessenta) dias do Recebimento Provisório, e encaminhará 01 (uma) via a Coordenadoria Administrativa e Financeira e 01 (uma) via a Comissão de Licitações.

PARÁGRAFO DÉCIMO PRIMEIRO: O recebimento provisório ou definitivo da obra, não exclui a responsabilidade civil do CONTRATADO pela qualidade da obra, nem a ético-profissional, pela perfeita execução do contrato.

PARÁGRAFO DÉCIMO SEGUNDO: O responsável técnico pela execução da obra será do ENGENHEIRO CIVIL inscrição no CREA sob nº

CLÁUSULA DÉCIMA QUINTA - DA SEGURANÇA E MEDICINA NO TRABALHO

O CONTRATADO deverá fornecer a todos os trabalhadores o tipo adequado de equipamento de proteção individual - EPI.

PARÁGRAFO PRIMEIRO: O CONTRATADO deverá treinar e tornar obrigatório o uso dos EPIs.

PARÁGRAFO SEGUNDO: O Equipamento de proteção individual fornecido ao empregado deverá obrigatoriamente conter a identificação do CONTRATADO.



PARÁGRAFO SEGUNDO: A responsabilidade pelo fornecimento, em tempo hábil, dos veículos, máquinas e equipamentos será exclusivamente do CONTRATADO, que não poderá solicitar prorrogação do prazo de execução, nem justificar retardamento na conclusão da obra, em decorrência do fornecimento deficiente dos mesmos.

CLÁUSULA DÉCIMA SÉTIMA - DAS PENALIDADES

O não cumprimento pelo CONTRATADO quanto aos prazos detalhados no instrumento convocatório e no presente contrato, o atraso na execução dos serviços, a não substituição, reconstrução, correção, reparação dos serviços ou objetos viciados, implicarão, notadamente, nas seguintes penalidades:

- Multa de 0,1% (um décimo por cento) do valor contratual por dia consecutivo que exceder à data prevista para conclusão da (s) obra (s);
- Multa de 10% (dez por cento) do valor contratual quando a CONTRATADA ceder o contrato, no todo ou parte, a pessoa física ou jurídica, sem autorização do CONTRATANTE, devendo reassumir a execução da (s) obra (s) no prazo máximo de 15 (quinze) dias, da data da aplicação da multa, sem prejuízo de outras sanções contratuais;
- Multa de 0,1% (um décimo por cento) por dia de atraso quanto ao descumprimento das determinações emanadas da fiscalização.

PARÁGRAFO PRIMEIRO: A inadimplência e o descumprimento das demais cláusulas do presente contrato sujeitará o CONTRATADO às seguintes sanções administrativas, aplicáveis na forma da lei, após a instauração de processo administrativo, conforme a gravidade da falta:

- Advertência;
- Multa de 10% (dez por cento) sobre o valor contratado, a ser aplicada na hipótese do parágrafo primeiro, da Cláusula Décima Oitava;
- Suspensão temporária de participação em licitações e impedimentos de contratar com o Município, pelo prazo que o Município fixar, segundo a gradação que for estipulada em função da natureza da falta;
- Expedição de Declaração de Inidoneidade para participação em licitação, ou contratar com o Município, enquanto perdurarem os motivos determinantes da punição, ou até que se promova a reabilitação.

PARÁGRAFO SEGUNDO: As sanções decorrentes do processo administrativo serão publicadas no Diário Oficial do Município.

PARÁGRAFO TERCEIRO: A aplicação das sanções previstas nesta cláusula não exclui a responsabilização do CONTRATADO por eventuais perdas e danos causados ao Município.

PARÁGRAFO QUARTO: As multas previstas no caput desta cláusula, alíneas "a", "b" e "c", bem como a prevista no § 1º, alínea "b" poderão ser aplicadas cumulativamente com as demais sanções administrativas constantes nas alíneas "a", "c" e "d", do §1º.

PARÁGRAFO QUINTO: A multa será cobrada pelo CONTRATANTE de acordo com o estabelecido pela legislação pertinente. Caso o CONTRATADO não venha a recolher a multa devida dentro do prazo determinado, a mesma será descontada do valor das parcelas de pagamento vincendas e/ou será descontada do valor da garantia de execução.



CNPJ: 95.684.544/0001-26

RUA JOSÉ DE FRANCA PEREIRA, N.º 19 - CEP.: 85.238-900 - FONE/FAX: (042) 9 9841-8495

PARÁGRAFO SEXTO: As sanções previstas nesta cláusula poderão cumular-se, porém, não poderão exceder a 30% (trinta por cento) do valor contratual, assim como não excluem a possibilidade de rescisão administrativa do Contrato.

CLÁUSULA DÉCIMA OITAVA – DA RESCISÃO

O CONTRATANTE ser reserva o direito de rescindir o Contrato independentemente de interposição judicial ou extrajudicial, nos seguintes casos:

- quando o CONTRATADO falir, for dissolvido ou por superveniente incapacidade técnica;
- quando o CONTRATADO transferir no todo ou parte, o contrato a quaisquer empresas ou consórcios de empresas sem a prévia e expressa anuência do CONTRATANTE;
- quando houver atraso nos serviços pelo prazo de 30 dias por parte do CONTRATADO sem justificativa aceita pelo CONTRATANTE;
- quando houver inadimplência de cláusulas ou condições contratuais por parte do CONTRATADO e desobediência da determinação da fiscalização; e
- demais hipóteses do Art. 78, 79 e 80 da Lei 8.666/93 e suas posteriores alterações.

PARÁGRAFO PRIMEIRO: Decorrido atraso na execução do objeto, de período igual ou superior a 1/3 (um terço) do prazo de execução, sem manifestação do CONTRATADO, estará caracterizada a recusa, ficando assegurado ao CONTRATANTE o direito de tomar as medidas cabíveis para a rescisão contratual e aplicação da multa em conformidade com o estabelecido na Cláusula Décima Sétima, § 1º, "alínea b".

PARÁGRAFO SEGUNDO: A rescisão do contrato, quando motivada por qualquer dos itens acima relacionados, implicará na apuração de perdas e danos, sem prejuízo da aplicação das demais penalidades legais cabíveis.

PARÁGRAFO TERCEIRO: Declarada a rescisão do contrato, que vigorará a partir da data de sua declaração, o CONTRATADO se obriga, expressamente, como ora o faz, a entregar os serviços já concluídos, os materiais depositados e o canteiro de obras inteiramente desembaraçado, não criando dificuldades de qualquer natureza.

CLÁUSULA DÉCIMA NONA – DOS CASOS OMISSOS

Os casos omissos serão solucionados pelos princípios jurídicos gerais, bem como aplicação dos dispositivos da lei 8.666/93, regentes da matéria.

CLÁUSULA VIGÉSIMA - DO FORO:

Fica eleito o foro de Pitanga com prevalência sobre qualquer outro, por mais privilegiado que seja, para dirimir todas as dúvidas que possam advir de qualquer das cláusulas do presente contrato.

E por estarem assim justas e acordadas, as partes assinam o presente contrato em 3 (três) vias de igual teor e forma, na presença das testemunhas.

Santa Maria do Oeste-Pr., de de 2023.



CNPJ: 95.684.544/0001-26

RUA JOSÉ DE FRANCA PEREIRA, N.º 19 - CEP.: 85.238-900 - FONE/FAX: (042) 9 9841-8495

ANEXO IX

PROCESSO DE LICITAÇÃO Nº ____/2023

TOMADA DE PREÇOS N.º ____/2023

DECLARAÇÃO DE DISPONIBILIDADE DE EQUIPAMENTOS E MÃO DE OBRA

DECLARO, sob as penas da Lei, para fins de participação na Tomada de Preços nº. **/2023, que a empresa tem disponibilidade dos equipamentos bem como a mão-de-obra, e que os mesmos possibilitam a EXECUÇÃO DAS OBRAS no prazo estabelecido no edital.

local e data

Assinatura

Nome da Empresa e CNPJ
Nome do Responsável Legal
RG. e CPF

Obs: Preferencialmente em papel timbrado do proponente.



CNPJ: 95.684.544/0001-26

RUA JOSÉ DE FRANCA PEREIRA, N.º 19 - CEP.: 85.238-900 - FONE/FAX: (042) 9 9841-8495

CONTRATANTE:

CONTRATADO:

Prefeito Municipal

Contratado

Testemunhas:

1ª _____

2ª _____

NOME: _____

NOME: _____

RG: _____

RG: _____



CNPJ: 95.684.544/0001-26

RUA JOSÉ DE FRANCA PEREIRA, N.º 19 - CEP.: 85.238-900 - FONE/FAX: (042) 9 9841-8495

ANEXO X

PROCESSO DE LICITAÇÃO Nº ____/2023

TOMADA DE PREÇOS N.º ____/2023

DECLARAÇÃO DE DISPONIBILIDADE DE EQUIPE TÉCNICA

Declaramos sob as penas da lei e para fins de direito, e em cumprimento ao instrumento convocatório, que o(s) profissional(is) integrante(s) da Equipe Técnica indicado(s) para este certame possui(em) vínculo com nossa empresa, e que o(s) responsável(is) técnico(s) detentor(es) do(s) atestado(s) de capacidade técnica será(ão) o(s) responsável(is) em todas as fases deste procedimento licitatório até a conclusão do objeto do contrato, não sendo substituído(s), salvo casos de força maior, e mediante prévia concordância do Município, apresentando para tal fim, o acervo do novo profissional a ser incluído, que deverá possuir igual ou superior qualificação com relação ao anterior, bem como as demais comprovações, dos seguintes profissionais:
(Profissão, Nome, Número no Conselho e Assinatura)
E por ser verdade, assina a presente declaração sob as penas da lei.

local e data

Assinatura

Nome da Empresa e CNPJ
Nome do Responsável Legal
RG. e CPF

Obs: Preferencialmente em papel timbrado do proponente.



PARECER JURÍDICO

Em atendimento ao constante no despacho do Chefe do Executivo Municipal, esta Assessoria Jurídica, com fulcro no art. 38, parágrafo único, da Lei 8.666/93 e suas alterações, e Lei 10.520/2002, da Constituição Federal e Estadual, passa a analisar a regularidade técnica dos documentos e minuta do edital, visando a **“CONTRATAÇÃO DE EMPRESA PARA REALIZAR PAVIMENTAÇÃO ASFÁLTICA, NA AV. DONA EUNICE, COM ÁREA DE 3.581,86 M2, CUJA OBRA DEVERÁ SER REALIZADA DE ACORDO COM A PLANILHA E DEMAIS PROJETOS.”**, denota-se:

No que tange a minuta do edital, este contempla a existência das cláusulas necessárias, conforme previsão contida nos artigos 40 e seguintes da Lei 8.666/93 e suas alterações, e da Carta Magna Federal e Estadual.

Outrossim, a minuta do contrato administrativo, também preenche os requisitos necessários para o fiel cumprimento do objeto, estando o mesmo de acordo como artigo 55, do mesmo diploma legal citado;

Razão pela qual encontra-se o presente processo em condições de ser autorizado pelo Chefe do Executivo Municipal, se esse for o seu entendimento.'

É o parecer.

Santa Maria do Oeste-Pr, 29 de Março de 2023.

ÉDER JOSÉ SEBRENSKI
Assessor Jurídico



DESPACHO

Considerando as informações e pareceres contidos no presente procedimento **AUTORIZO** a licitação sob a modalidade **TOMADA DE PREÇOS**, referente **“CONTRATAÇÃO DE EMPRESA PARA REALIZAR PAVIMENTAÇÃO ASFÁLTICA NA AVENIDA DONA EUNICE ÁREA URBANA NO DISTRITO DE SÃO MANOEL, COM AREA DE 3.581,86 M², CUJA OBRA DEVERÁ SER REALIZADA DE ACORDO COM A PLANILHA E DEMAIS PROJETOS, QUE FAZ PARTE INTEGRANTE DESTE EDITAL”**, nos termos da lei 8666/93.

Encaminhe-se para a comissão permanente de Licitação para as providencias necessárias.

Santa Maria do Oeste- PR, 30 de Março de 2023.

OSCAR DELGADO

Prefeito Municipal

Município de Santa Maria do Oeste



ESTADO DO PARANÁ
CNPJ: 95.684.544/0001-26

Rua Jose de França Pereira, nº 10 - CEP.: 85.230-000- Fone/Fax: (042) 3644-1359

DECRETO Nº 021/2022

SÚMULA: Nomeia Comissão Permanente de Licitação do Município de Santa Maria do Oeste – PR, e dá outras providências.

O PREFEITO MUNICIPAL DE SANTA MARIA DO OESTE, Estado do Paraná, no uso de suas atribuições legais, e de acordo com a Lei Federal n. 8.666/93:

DECRETA:

Art. 1º - Fica nomeada a **COMISSÃO PERMANENTE DE LICITAÇÃO DO MUNICIPIO DE SANTA MARIA DO OESTE**, que terá a seguinte composição:

- 1) TALITA MARIA SOARES
- 2) JEROSLAVA LATZUK VOLSKI
- 3) JOSIAS GONÇALVES

CPF: 048.983.749-21
 CPF: 870.435.999-20
 CPF: 557.599.719-72

Parágrafo Único: A presidência da presente comissão, ficará a cargo da Sra. TALITA MARIA SOARES.

Art. 2º - Fica nomeado como membro suplente da presente comissão, a Sr. DANIEL TOMEN, inscrita no CPF sob nº 065.335.649-86.

Art. 3º - Este decreto entra em vigor na data de sua publicação, revogadas as disposições em contrário.

Gabinete do Prefeito do Município de Santa Maria do Oeste, Estado do Paraná, em 13 de Maio de 2022.

Osear Delgado

Prefeito Municipal

ESTADO DO PARANÁ
PREFEITURA MUNICIPAL DE SANTA MARIA DO OESTE

SECRETARIA MUNICIPAL DE ADMINISTRAÇÃO
DECRETO 021/2022

SÚMULA: Nomeia Comissão Permanente de Licitação do Município de Santa Maria do Oeste – PR, e dá outras providências.

O PREFEITO MUNICIPAL DE SANTA MARIA DO OESTE, Estado do Paraná, no uso de suas atribuições legais, e de acordo com a Lei Federal n. 8.666/93:

DECRETA:

Art. 1º - Fica nomeada a **COMISSÃO PERMANENTE DE LICITAÇÃO DO MUNICÍPIO DE SANTA MARIA DO OESTE**, que terá a seguinte composição:

- 1) TALITA MARIA SOARES CPF: 048.983.749-21
- 2) JEROSLAVA LATZUK VOLSKI CPF: 870.435.999-20
- 3) JOSIAS GONÇALVES CPF: 557.599.719 - 72

Parágrafo Único: A presidência da presente comissão, ficará a cargo da Sra. TALITA MARIA SOARES.

Art. 2º - Fica nomeado como membro suplente da presente comissão, a Sr. DANIEL TOMEN, inscrita no CPF sob nº 065.335.649-86.

Art. 3º - Este decreto entra em vigor na data de sua publicação, revogadas as disposições em contrário.

Gabinete do Prefeito do Município de Santa Maria do Oeste,
Estado do Paraná, em 13 de Maio de 2022.

OSCAR DELGADO
Prefeito Municipal

Publicado por:
Marcos Antonio de Lima
Código Identificador:EEB24A40

Matéria publicada no Diário Oficial dos Municípios do Paraná no dia 18/05/2022. Edição 2520
A verificação de autenticidade da matéria pode ser feita informando o código identificador no site:
<https://www.diariomunicipal.com.br/amp/>



PROCEDIMENTO LICITATÓRIO Nº 034/2023.

TOMADA DE PREÇOS: 03/2023.

Edital:

Emissão: 30/03/2023

Abertura: 19/04/2023

Horário: 14:00 Horas

O **MUNICÍPIO DE SANTA MARIA DO OESTE – ESTADO DO PARANÁ** torna público que na sala do Departamento de Licitações e Contratos, situada na Rua Jose de França Pereira, nº 10, nesta cidade, CEP: 85.230-000, no dia, horário e local mencionados no preâmbulo acima, em sessão pública, realizar-se á licitação na modalidade **TOMADA DE PREÇOS**, tipo **MENOR PREÇO GLOBAL**, conforme disposto na Constituição Federal, Artigo 37 XXI, Constituição Estadual Artigo 27, XX e XXI, nos moldes da Lei nº 8.666/93 de 21/06/1993 conjugado com as alterações na Lei nº 8.883/94 de 08/06/94, para escolha das melhores propostas do seguinte objeto:

1 – OBJETO

1.1A presente licitação tem por Objeto a **“CONTRATAÇÃO DE EMPRESA PARA REALIZAR PAVIMENTAÇÃO ASFÁLTICA NA AVENIDA DONA EUNICE ÁREA URBANA NO DISTRITO DE SÃO MANOEL, COM AREA DE 3.581,86 M², CUJA OBRA DEVERÁ SER REALIZADA DE ACORDO COM A PLANILHA E DEMAIS PROJETOS, QUE FAZ PARTE INTEGRANTE DESTA EDITAL”**.

1.2 Será de responsabilidade do Contratado o fornecimento de todos os equipamentos, materiais, transportes e recursos humanos necessários à perfeita execução dos serviços contratados, bem como o recolhimento das devidas ARTs/RRT dos projetos complementares.

1.3 O proponente-contratado terá o prazo de até 03 (três) dias, contados da data de assinatura do contrato, para o recolhimento das respectivas ARTs/RRT, devendo apresenta-las junto ao Departamento de Engenharia da Prefeitura Municipal de Santa Maria do Oeste-Pr, para a respectiva conferência e aprovação;

1.4 O Departamento de Engenharia, após a aprovação e recolhimento das devidas ARTs/RRT, deverá encaminhar 01 (uma) via dos mesmos a Divisão de Licitação do Município.

1.5 É de responsabilidade do CONTRATANTE a indicação do local para a execução dos serviços, ofertando ao CONTRATADO condições propicias a boa e perfeita execução do objeto desta licitação.

2 – DO REGIME DE EXECUÇÃO:

2.1 A presente licitação será realizada sob o **REGIME DE EMPREITADA POR PREÇO GLOBAL**.

3 – DO PRAZO DE EXECUÇÃO:



3.1 O prazo de execução dos serviços será de 240 (Duzentos e Quarenta) dias, contados da data de emissão da Ordem de Serviços emitida pelo Departamento de Engenharia do Município de Santa Maria do Oeste, que ocorrerá para o início da obra.

3.2 Quaisquer prorrogações nos prazos somente será operadas com a anuência expressa do CONTRATANTE através de Termo Aditivo assinado entre as partes, desde que em estrita conformidade com as hipóteses previstas na minuta de contrato administrativo, integrante deste instrumento convocatório.

4 – DA ORDEM DE SERVIÇOS e FISCALIZAÇÃO PELO CONTRATANTE

4.1 O Departamento de Engenharia do Município de Santa Maria do Oeste, deverá fornecer a correspondente Ordem de Serviços, proceder a fiscalização e medição dos serviços realizados e emitir o Laudo de vistoria e Conclusão da Obra.

5 – DAS CONDIÇÕES DE PARTICIPAÇÃO NA LICITAÇÃO:

5.1 Poderão participar da presente licitação Pessoas Jurídicas regularmente estabelecidas no país, cuja finalidade e o ramo de atuação principal, seja e/ou esteja ligado ao objeto, cadastradas ou não, na seção de Cadastros de Fornecedores da Prefeitura Municipal de Santa Maria do Oeste - Pr, bem como, aqueles que manifestarem interesse em participar do certame, com antecedência de no mínimo 24 (vinte e quatro) horas da data marcada para a entrega da Proposta, nos termos do § 3º do Art. 22 da Lei nº 8.666/93, e que atendam as condições exigidas pela Lei referida e suas alterações.

5.2 Estão impedidos de participar desta Licitação, as pessoas e/ou empresas que se enquadrem no Art. 9.º da Lei 8.666/93.

5.3 A participação nesta licitação implica na aceitação integral e irretirável dos termos e condições desta Licitação, e de seus anexos, que ficam fazendo parte integrante deste Edital, da Lei nº 8.666 de 21 de junho de 1993 e suas alterações.

5.3.1 As Empresas podem ser representadas no Processo Licitatório, por Preposto (modelo da Carta – Anexo VI), desde que apresente a Carta de Preposto, até o início da sessão de abertura das propostas;

6 – DA DOCUMENTAÇÃO DE HABILITAÇÃO E DA PROPOSTA

6.1 O(a) proponente poderá modificar ou retirar sua proposta (envelopes nº1 e nº 2) após a entrega, desde que a comunicação, por escrito, da modificação ou retirada, seja recebida pela Comissão de Licitação, 24h00 (vinte e quatro horas) antes da data e horário limite estabelecido para o recebimento das propostas (envelopes nº 1 e nº 2).

6.2 A proposta, os demais documentos, bem como toda a correspondência trocada entre a proponente e o licitador deverão ser escritos em língua portuguesa. Documentos de apoio, como ilustrações, catálogos, folhetos e outros similares, podem ser versados em outro idioma desde que acompanhados de tradução para o idioma português.

7 – HABILITAÇÃO



7.1 - Os interessados pleitearão sua habilitação mediante a entrega dos documentos abaixo relacionados, inseridos em envelope, devidamente lacrado e inviolado, em uma via, ordenado em um volume distinto. As folhas deverão, preferivelmente, ser do tamanho A4 (21,0 X 29,7cm).

7.1.1 Habilitação Jurídica:

a) Cópia autenticada do Contrato Social e última alteração contratual, ou Declaração de Firma Individual, devidamente registrado, em se tratando de sociedades comerciais e, no caso de sociedade por ações, acompanhados de documentos de eleições de seus administradores;

b) Comprovante de Inscrição e de Situação no Cadastro Nacional de Pessoa Jurídica – CNPJ;

c) Comprovante de Inscrição Cadastral Estadual (ICMS/CICAD);

d) Registro Cadastral, expedido pela Divisão de Licitações do Município Licitante, até 03 (três) dias úteis antes do prazo previsto para a abertura da Licitação, conforme preceitua o Artigo 22, Parágrafo Segundo da Lei n.º 8.666/93, ou Certificado de Cadastro de Licitantes do Estado.

e) Declaração de que o preponente enquadra-se como pequena ou microempresa para fins da lei complementar nº 123/2006 (anexo II) **se for o caso.**

7.1.2 - Regularidade Fiscal:

a) Prova de Regularidade com as Fazendas:

1) **Fazenda Federal e à Dívida Ativa da União:** Certidão Negativa quanto à Dívida Ativa da União, emitida pela Procuradoria da Fazenda Nacional e Certidão de Quitação de Tributos e Contribuições Federais emitida pela Secretaria da Receita Federal – Unificada RFB/PGFN;

2) **Estadual,** mediante a apresentação de certidão de regularidade fiscal e a certidão negativa de dívida ativa de tributos estaduais emitida pela respectiva Secretária de Estado da Fazenda do estado da sede da empresa;

3) **Municipal,** mediante a apresentação de certidão negativa emitida pela respectiva Secretaria de Fazenda do município da sede da empresa;

OBS.: No caso em que a certidão negativa de débitos de tributos de regularidade fiscal e a certidão negativa de dívida ativa forem unificadas, este documento único poderá ser apresentado.

b) Prova de situação regular perante o Fundo de Garantia por Tempo de Serviço – FGTS (CRS);

c) Prova de inexistência de débitos inadimplentes perante a Justiça do Trabalho, mediante apresentação de Certidão Negativa de Débitos Trabalhistas.

7.1.3 Qualificação Econômico-Financeira:

a) Certidão negativa de falência ou concordata expedida pelo distribuidor da sede da pessoa jurídica;

b) Declaração expressa do responsável legal da proponente participante de que a mesma não se encontra inadimplente ou em processo de falência ou concordata ou impedida



CNPJ: 95.684.544/0001-26

RUA JOSE DE FRANÇA PEREIRA, Nº 10 - CEP.: 85.230-000 - FONE/FAX: (042) 9 9841-0495

de licitar e nem é objeto de quaisquer restrições ou notas desabonadoras no cadastro de quaisquer órgãos da administração pública estadual direta ou indireta; (Anexo IV).

c) Balanço Patrimonial e demonstrações contábeis do ultimo exercício social nos termos do Artigo 31 – I da Lei 8.666/93, deverão estar registrados na Junta Comercial, contendo inclusive os Termos de Abertura e Encerramento, assinados por Contador habilitado e com registro no CRC.

7.1.4 Qualificação Técnica:

- a) Prova de registro de pessoa jurídica no Conselho Regional de Engenharia, Agronomia – CREA e/ou Conselho Regional de Arquitetura e Urbanismo - CAU, na qual conste o responsável técnico pela empresa. Os proponentes que forem sediados em outra jurisdição e, conseqüentemente, inscritos no CREA/CAU de origem, deverão, por ocasião da contratação, apresentar, obrigatoriamente, visto junto ao CREA/CAU do Estado do Paraná, por força do disposto na Lei nº 5.194 de 24 de dezembro de 1966, em consonância com a Resolução nº 265 de 15 de dezembro de 1979, do CONFEA;
- b) Prova de registro de 01 (um) responsável técnico para a execução da obra, este deverá pertencer o quadro permanente da empresa, quer seja com vínculo empregatício ou seu proprietário, devidamente inscrito nos Conselho Regional de Engenharia e Agronomia – CREA e/ou no Conselho de Arquitetura e Urbanismo - CAU;
- c) A comprovação de vínculo se dará através de registro em CTPS (Carteira de Trabalho e Previdência Social), ficha de registro ou contrato de trabalho, entre o responsável técnico pela execução da obra e a proponente. Para dirigente ou sócio da empresa, tal comprovação poderá ser feita através da cópia do contrato social ou da ata da assembleia de sua investidura no cargo;
- d) Certidão de Acervo Técnico, emitido(s) pelo CREA/CAU acompanhado(s) de atestado(s) fornecido(s) por agente(s) da administração direta e/ou indireta, empresas estatais e/ou privadas, devidamente certificado(s) pelo CREA/CAU, do(s) responsável(is) técnico(s) da empresa, no(s) qual(is) conste(m) o(s) tipos(s) de obra(s) e/ou serviço de características semelhantes solicitadas;
- e) Atestado de execução de, no mínimo, uma obra de semelhante complexidade tecnológica e operacional de até 50% do quantitativo previsto no objeto de referência, sendo permitido a acumulação de atestados para a comprovação do quantitativo mínimo já executado, CERTIFICADO PELO CREA/CAU.
- f) O(s) atestado(s) acima exigido, deverá(o) ser comprovado(s) através de "Certificado de Acervo Técnico Profissional – CAT" do responsável(eis) técnico(s) indicado, emitido(s) pelos "Conselho Regional de Engenharia – CREA e no Conselho de Arquitetura e Urbanismo - CAU".



- g) Declaração assinada pelo representante legal da proponente, indicando o responsável técnico pela execução da obra (Anexo XI) e se obrigando a mantê-lo na obra como responsável pela gerência dos serviços, indicando o nome e o número de inscrição junto ao CREA/CAU;
- h) É vedada, sob pena de inabilitação, a indicação de um mesmo responsável técnico por mais de uma proponente;
- i) O responsável técnico somente poderá ser substituído se atendido o item 7.1.4, alíneas “c” e “g”, com expressa autorização do licitador;
- j) Declaração de disponibilidade de Equipamentos e Mão de Obra (ANEXO IX)
- k) Declaração de disponibilidade de Equipe Técnica (ANEXO X)
- l) Atestado de visita expedido pelo licitador a proponente, sendo através de representante devidamente habilitado junto ao CREA, quando da visita ao local da obra deve obter por sua exclusiva responsabilidade toda a informação necessária para o preparo de sua proposta. Os interessados em realizar a visita técnica deverão comparecer junto a Prefeitura Municipal de Santa Maria do Oeste – PR, com até 05 dias de antecedência da licitação, ou apresentar Declaração de Dispensa da Visita Técnica.

7.1.5 Declaração

a) Declaração, sob penas da lei, que não mantém em seu quadro de pessoal menores de 18 (dezoito) anos em horário noturno de trabalho ou serviços perigosos ou insalubres, não mantendo ainda, em qualquer trabalho, menores de 16 (dezesesseis) anos, salvo na condição de aprendiz, a partir de 14 (quatorze) anos. **(Anexo V)**

b) **Firmar Termo de Renúncia, a ser assinado anteriormente à Abertura dos Envelopes de nº 02, na data da Licitação acima descrita. Podendo ser firmado pelos responsáveis da Empresa ou seus Prepostos, (anexo VII).**

7.2 Os documentos necessários à habilitação poderão ser apresentados em original ou por processo de cópia, autenticada em tabelião de notas ou pela Comissão de Licitação, na sessão de recebimento das propostas, em confronto com o original, ou publicação em órgão de imprensa oficial, e deverão estar com prazo de validade em vigor. Quando o prazo de validade não estiver expresso no documento, o mesmo será aceito com data de emissão não superior a 60 (sessenta) dias da data limite estabelecida para o recebimento das propostas (envelopes nº 1 e nº 2).

7.3 Uma vez iniciada a abertura dos envelopes de nº 01, não serão aceitos quaisquer documentos adicionais, nem admitidos licitantes retardatários.

7.3.1 Os **Anexos VI e VII**(fornecido modelo pelo Município) deverão ser entregues fora dos envelopes de documentação na data e hora da abertura dos envelopes.



CNPJ: 95.684.544/0001-26

RUA JOSE DE FRANÇA PEREIRA, Nº 10 - CEP.: 85.230-000 - FONE/FAX: (042) 9 9841-0495

7.3.2 A documentação (HABILITAÇÃO), anteriormente referida deverá ser entregue em envelope lacrado e inviolado, constando em sua face externa e frontal os seguintes dizeres:

RAZÃO SOCIAL (NOME) E ENDEREÇO DA PROPONENTE
NOME DO LICITADOR
TOMADA DE PREÇOS Nº ____/2023 -
ENVELOPE Nº 1 – HABILITAÇÃO- DOCUMENTAÇÃO
DATA ____/____/2023

8 – DA PROPOSTA

8.1 A proposta deverá ser digitalizada em papel timbrado ou com carimbo do proponente, constando na mesma a razão social, com seu endereço completo e numero de CNPJ, telefone, nome e assinatura do responsável ou representante legal, com clareza, sem emendas, rasuras ou entrelinhas, devidamente datada, onde constará:

- a) Modalidade e numero do presente procedimento licitatório;
- a) Descrição completa do objeto;
- b) Preço Unitário e Global da Obra;
- c) Prazo de Execução;
- d) Validade da proposta (que deverá ser de no mínimo 60 (sessenta) dias;
- e) Estar devidamente assinada pelo(s) representante(s) legal(s) (proponente).
- f) Forma de Pagamento;
- g) Demais informações inerentes ao objeto;
- h) Planilha Orçamentária, a qual deverá também estar discriminado o percentual de BDI aplicado;

8.2 A Proposta deverá ser apresentada em algarismo e por extenso. Em caso de discrepância entre o valor grafado por extenso e em algarismo, prevalecerá o valor grafado por extenso, para os efeitos do julgamento da proposta.

8.3 No valor proposto pelo proponente o preço deverá incluir todas as despesas com encargos fiscais, trabalhistas, previdenciários, comerciais ou quaisquer outras despesas necessárias para a entrega dos materiais, objeto desta Licitação.

8.4 A documentação anteriormente referida, será entregue em envelope lacrado e inviolado, constando em sua face externa os seguintes dizeres:

RAZÃO SOCIAL (NOME) E ENDEREÇO DA PROPONENTE
NOME DO LICITADOR
TOMADA DE PREÇOS Nº ____/2023 –
ENVELOPE Nº 2 – PROPOSTA DE PREÇOS
DATA: ____/____/2023

8.5 Não serão aceitas propostas via fax e cujas condições estejam em desacordo com o solicitado no edital, bem como propostas apresentadas fora do prazo.



9 – VALOR MAXIMO:

9.1 – Estima-se o valor máximo desta licitação em R\$ 798.404,36 (Setecentos e Noventa e Oito Mil Quatrocentos e Quatro Reais e Trinta e Seis Centavos).

10 – DO PROCEDIMENTO

10.1 Na data aprazada, em sessão, e estando os proponentes licitantes, devidamente credenciados, serão abertos os Envelopes de Nº 1 - DOCUMENTAÇÃO, contendo a documentação relativa à habilitação dos proponentes, a qual será rubricada pela Comissão e pelos representantes credenciados dos licitantes.

10.1.1 Ato contínuo, a Comissão de Licitação apreciará a documentação comunicando o resultado aos concorrentes na mesma sessão e/ou comunicará aos presentes a data de divulgação dos resultados da análise da documentação de habilitação.

10.1.2 Em havendo condições, a comissão por motivo de economia e celeridade processual, poderá proceder, na mesma reunião a análise da documentação de habilitação decidindo, de plano, as questões ou duvidas eventualmente suscitadas pelos licitantes, e divulgar o resultado desta análise nesta mesma sessão correndo a partir desta data o prazo legal de 05 (cinco) dias úteis para a interposição de recurso cabível. A data da abertura dos envelopes das propostas será designada somente após o decurso dos prazos de recurso ou de seu julgamento. Todavia, havendo manifestação unânime e expressa de todos os licitantes no sentido de dispensarem a interposição de recurso, esta circunstância será consignada em ata, facultando-se à Comissão o prosseguimento imediato da Licitação, com a abertura dos envelopes de nº 02, relativos às propostas de preços.

10.1.3 Nesta mesma sessão, os licitantes poderão examinar e analisar a documentação de habilitação dos demais licitantes;

10.1.4 Não sendo possível a Comissão realizar a análise da documentação de habilitação na própria reunião inaugural, será designada data, hora e local para, em sessão pública, divulgar os resultados desta análise, relacionando os licitantes declarados habilitados à fase seguinte, bem como os licitantes declarados não habilitados, registrando-se em ata os motivos ou razões da não habilitação das mesmas e devendo seus envelopes lacrados contendo as propostas de preços, desde que não tenha havido interposição de recurso cabível contra a decisão da Comissão, hipótese em que a devolução somente ocorrerá após a sua eventual denegação.

10.1.5 A renúncia ao direito de recurso deverá ser formalizada em declaração escrita conjunta ou individual, de todos os licitantes, que passará a integrar a documentação do processo licitatório, sem prejuízo de sua consignação em ata.

10.2 Serão abertos os envelopes de nº "2", contendo a proposta de preço dos proponentes habilitados, desde que transcorrido o prazo sem interposição de recursos, ou tenha havido desistência expressa, ou após julgamento dos recursos interpostos;



CNPJ: 95.684.544/0001-26

RUA JOSÉ DE FRANÇA PEREIRA, Nº 10 - CEP.: 85.230-000 - FONE/FAX: (042) 9 9841-0495

10.2.1 Após abertas as propostas serão rubricadas folha por folha, pelos membros da Comissão de Licitação e em seguida facultativamente pelos proponentes presentes devidamente credenciados.

10.2.2 Será verificada a conformidade de cada proposta com os requisitos exigidos neste Edital, promovendo-se a desclassificação das propostas desconformes ou incompatíveis.

10.2.3 Após a abertura dos envelopes n.º 02, os trabalhos serão suspensos, afim de que a Comissão de Licitação possa proceder a análise e julgamento das mesmas, caso seja necessário, senão procederá o resultado na mesma hora.

10.2.4 À Comissão de Licitação é facultado solicitar das proponentes esclarecimentos com relação aos documentos apresentados, bem como, promover diligências ou solicitar pareceres técnicos destinados a esclarecer a instrução do processo.

10.2.5 As dúvidas que eventualmente surgirem durante as sessões públicas serão resolvidas pela Comissão de Licitação, na presença dos proponentes.

10.2.6 A Comissão de Licitação lavrará ATA circunstanciada, a qual será assinada pela Comissão e licitantes credenciados, registrando todos os fatos praticados no decorrer do processo licitatório. Quaisquer observações somente serão registradas em ata, quando forem formuladas por escrito, das quais a Comissão de Licitação fará a leitura para conhecimento geral.

11 – DA MODALIDADE

11.1 Para a presente Licitação a Prefeitura Municipal de Santa Maria do Oeste, adotou a Modalidade de “TOMADA DE PREÇOS”, do Tipo “Menor Preço Global” de conformidade com as disposições do artigo 45º da Lei n.º 8.666/93.

12 – JULGAMENTO

12.1 Esta licitação é do tipo “**MENOR PREÇO GLOBAL**”, onde serão analisados os aspectos referentes à proposta comercial, sendo classificados por ordem numérica, atribuindo-se o primeiro lugar ao menor preço.

12.2 Na fase de Habilitação será julgada inabilitado o proponente que:

- a. Deixar de atender alguma exigência constante do presente edital;
- b. Apresentar declaração ou documentação que contenha qualquer vício de ordem formal.

12.3 Na fase das Propostas será julgada desclassificada a proponente que:

- a. Deixar de atender alguma exigência constante deste edital;
- b. Apresentar oferta de vantagem não prevista no edital ou vantagem baseada nas propostas dos demais proponentes;

12.4 No caso de empate entre proponentes, após a aplicação do critério de julgamento, a Comissão, adotará o previsto no artigo 45, parágrafo segundo da Lei 8.666/93.



12.5 O julgamento e a classificação das propostas, bem como a escolha da mais conveniente são atos exclusivos da Comissão de Licitação, que em consequência, reserva-se o direito de:

a- Desclassificar as propostas em desacordo com este edital, ou ainda, que se revelarem manifestamente inexequíveis ou inconvenientes, por fatos comprovados durante o processo de seleção.

12.6 Concluído o julgamento das propostas, a Comissão de Licitação elaborará relatório contendo a classificação pela ordem crescente dos preços que será submetido á apreciação da autoridade superior, que homologará a decisão da Comissão de Licitação.

12.7 Na hipótese de recusa do proponente melhor classificado de confirmar sua proposta, o Contratante poderá adjudicar o objeto á segunda melhor classificada, e assim sucessivamente, nas mesmas condições propostas pelo primeiro classificado (Artigo 64, parágrafo segundo), ou ainda, optar pela revogação da presente licitação, no interesse da Administração Pública.

12.8 Apresentação de uma proposta na licitação, será considerada como evidência de que o proponente:

- a. Examinou criteriosamente todos os documentos do Edital, que os comparou entre si e obteve do Contratante, informações sobre, qualquer ponto duvidoso antes de apresentá-la.
- b. Sendo vencedor da Licitação, assumirá integral responsabilidade pela perfeita e completa entrega do objeto.
- c. Considerou que os elementos desta licitação, lhe permitiram a elaboração de uma proposta totalmente satisfatória.

13 – DOS RECURSOS

13.1 Dos atos do Município de Santa Maria do Oeste, pertinentes a licitação a que se refere o presente Edital, poderão os licitantes interpor recurso nos casos e formas determinados no artigo 109 da Lei no. 8.666, de 21.06.93.

13.2 O recurso será interposto, por escrito, no prazo de 05 (cinco) dias úteis, a contar da intimação do ato a ser impugnado.

13.3 O recurso interposto será dirigido ao representante legal do Município de Santa Maria do Oeste, através da Comissão de Licitação, a qual poderá reconsiderar sua decisão, no prazo de 05 (cinco) dias úteis, ou, nesse mesmo prazo, fazê-lo subir, devidamente informado, a autoridade superior, na forma do art. 109, da Lei 8.666/93.

13.4 A autoridade competente para homologar a presente licitação é o representante legal do Município de Santa Maria do Oeste, ao qual compete diante dos recursos previstos neste Edital, ratificar a decisão da Comissão ou decidir pela anulação total ou parcial desta licitação, por vício de ilegalidade, ou ainda, pela sua revogação, fundamentada em motivo de ordem administrativa, devidamente caracterizado.

14 – CUSTEIO DAS DESPESAS



CNPJ: 95.684.544/0001-26

RUA JOSE DE FRANÇA PEREIRA, Nº 10 - CEP.: 85.230-000 - FONE/FAX: (042) 9 9841-0495

14.1 Os recursos destinados ao pagamento objeto de que trata a presente licitação serão oriundos do Recurso FINISA no valor de R\$ 798.404,36 (Setecentos e Noventa e Oito Mil Quatrocentos e Quatro Reais e Trinta e Seis Centavos).

15 – DOTAÇÕES ORÇAMENTÁRIAS:

15.1 As despesas decorrentes da presente licitação, correrão por conta das seguintes dotações orçamentárias:

Dotações					
Exercício da despesa	Conta da despesa	Funcional programática	Fonte de recurso	Natureza da despesa	Grupo da fonte
2023	2740	12.002.15.451.1067	618	4.4.90.51.00.00	Do Exercício

16 – CONTRATAÇÃO:

16.1 A execução do objeto dar-se-á mediante Termo de Contrato Administrativo (Anexo VII) a ser firmado entre a Prefeitura Municipal e o(a) contratado(a) vencedor(a) da licitação, sem reajustamento de preços.

16.2 O(a) vencedor(a) da Licitação será convocado(a) para assinatura do Contrato junto a Prefeitura Municipal de Santa Maria do Oeste - Pr.

16.3 Caso o(a) proponente(a) adjudicatário(a), em justo motivo, se recusar a firmar Contrato, ou não compareça quando convocado(a) para tanto em 5 (cinco) dias corridos, ou ainda, não atenda as condições previstas neste edital, a Prefeitura, considerará renúncia tácita à homologação e não honrada a proposta, independente de qualquer formalização.

16.4 Para assinatura do contrato administrativo deverá a empresa vencedora apresentar planilha com DBI, cuja documentação pode ser consultado junto a Secretaria de Planejamento.

17 – DAS SANÇÕES

17.1 A recusa injustificada do adjudicatário em assinar o contrato, dentro do prazo fixado neste edital, caracteriza o descumprimento total da obrigação assumida, sujeitando-se a multa compensatória de 10% (dez por cento) sobre o valor total reajustado do contrato, sem prejuízo das demais penalidades previstas em lei.

17.2 Do atraso injustificado na execução do contrato: se sujeitará o CONTRATADO a aplicação de multa de mora diária de 0,5% (cinco décimos por cento), calculada sobre o valor total atualizado da parte não cumprida, sem prejuízo do disposto das penalidades previstas em lei.

17.3 Por descumprimento de qualquer cláusula ou condição deste contrato, a juízo do MUNICÍPIO DE SANTA MARIA DO OESTE, fica o CONTRATADO sujeito a multa de 1% (um por cento) incidente sobre o valor global deste contrato, sendo duplicada, no caso de reincidência, sendo facultado ao MUNICÍPIO DE SANTA MARIA DO OESTE, a rescisão do Contrato, independente de interposição judicial, respondendo o CONTRATADO por perdas e danos, bem como pela multa rescisória de 10% (dez por cento) sobre o valor global e atualizado do



CNPJ: 95.684.544/0001-26

RUA JOSE DE FRANÇA PEREIRA, Nº 10 - CEP.: 85.230-000 - FONE/FAX: (042) 9 9841-0495

contrato, ressalvadas as hipóteses de caso fortuito ou de força maior, devidamente caracterizadas.

17.4 A ocorrência de qualquer das hipóteses previstas nos itens "15.1" a "15.3", além das sanções ali previstas, ensejará a aplicação, ao CONTRATADO inadimplente, sanção de suspensão temporária de participação em licitação e impedimento de contratar com a administração, por prazo de até 02 (dois) anos, ou de declaração de inidoneidade para licitar ou contratar com a administração pública, na forma prevista no artigo 87, da lei nº. 8.666, de 21/06/93.

17.5 A pena de suspensão temporária e a declaração de inidoneidade, poderão ser aplicadas, no caso em que o CONTRATADO:

- a) praticar, dolosamente, fraude fiscal no recolhimento de quaisquer tributos;
- b) praticar quaisquer atos ilícitos que visem a frustrar os objetivos da licitação;
- c) demonstrar não possuir idoneidade para contratar com o MUNICÍPIO DE SANTA MARIA DO OESTE, em virtude de atos ilícitos praticados.

17.6 Na falta de pagamento espontâneo, poderá o MUNICÍPIO DE SANTA MARIA DO OESTE, para satisfação da multa aplicada, descontar o seu valor apurado do pagamento mensal subsequente devido pela Prefeitura Municipal de Santa Maria do Oeste ao CONTRATADO. Não havendo créditos, o CONTRATADO se obriga a efetuar o pagamento da multa aplicada, no prazo de 48 (quarenta e oito) horas da sua intimação.

17.7 Constituem motivos para a rescisão do contrato, sem que caiba qualquer indenização ao CONTRATADO:

- a) o não cumprimento de cláusulas contratuais;
- b) o cumprimento irregular das cláusulas contratuais;
- c) o abandono das obrigações, sem justa causa e prévia comunicação ao MUNICÍPIO DE SANTA MARIA DO OESTE;
- d) a sub-contratação total ou parcial do objeto do contrato, a associação do CONTRATADO com outrem, a cessão ou transferência, total ou parcial, exceto se houver concordância do MUNICÍPIO DE SANTA MARIA DO OESTE;
- e) o desatendimento das determinações regulares da autoridade designada, para acompanhar e fiscalizar o desempenho das funções, assim como as de seus superiores;
- f) o cometimento reiterado de faltas devidamente anotadas na forma do art. 67 da Lei 8.666/93;
- g) a decretação de falência, o pedido de concordata ou a instauração de insolvência civil;
- h) a dissolução da sociedade ou o falecimento do CONTRATADO;

17.8 Independentemente das hipóteses mencionadas NESTE EDITAL o Município de Santa Maria do Oeste poderá dar por findo o contrato, sem que lhe caiba qualquer sanção, mediante aviso prévio de no mínimo, 60 (sessenta) dias.

18 – DAS CONDIÇÕES DE PAGAMENTO

18.1 O pagamento será efetuado pelo Município, mediante a apresentação de Nota Fiscal do Contratado, correspondente a cada pagamento, mensalmente, até o final da obra, de acordo com as medições e laudos de vistorias emitidos pelo Departamento de Engenharia do Município;



18.2 A liberação da primeira parcela fica condicionada ainda ao Recolhimento da ART de Execução pelo Contratado, bem a como, a apresentação de matrícula da Obra no Cadastro Específico do INSS (CEI), conforme Instrução Normativa MPS/SRP nº 03 de 14 de julho de 2005 e alterações posteriores;

18.3 A liberação da última parcela fica condicionada, além da apresentação dos documentos citados no item anterior, da apresentação do Termo de Recebimento Provisório da Obra, emitido pela Comissão de Recebimento de Bens e pelo Departamento de Engenharia do Município;

18.4 Em caso de não cumprimento pela contratada de disposição contratual, os pagamentos poderão ficar retidos até posterior solução, sem prejuízo de quaisquer outras disposições contratuais.

19 – DA FISCALIZAÇÃO, TESTES, CONCLUSÃO, ACEITAÇÃO, RECEBIMENTO E POSSE DA OBRA.

19.1 A responsabilidade técnica e fiscalização da execução da obra, objeto desta licitação será do técnico devidamente habilitado pelo contratado;

19.2 O CONTRATADO deverá permitir que funcionários, Engenheiros, especialistas, membros e demais peritos enviados pelo CONTRATANTE:

- a) Inspecionem e fiscalizem a qualquer tempo a execução da obra;
- b) Examinem os registros e documentos que considerarem necessários;
- c) Verifiquem se estão disponíveis na obra os veículos e/ou equipamentos

disponibilizados pelo CONTRATADO, inclusive no que se refere aos relativos a Segurança no Trabalho. Caso fique constatada a falta dos mesmos no local da obra, poderão ser impostas as sanções previstas de acordo com o contrato de empreitada e as normas de segurança do trabalho.

19.3 O CONTRATADO deverá manter um perfeito sistema de sinalização e segurança em todos os locais de serviços, principalmente nos trabalhos em vias públicas, de acordo com as normas de segurança do trabalho.

19.4 O CONTRATADO deverá manter, no local da obra, preposto aceito pelo CONTRATANTE para representá-lo, caso seja necessário, durante a execução do contrato.

19.5 O CONTRATADO deve manter no canteiro da obra um projeto completo, o qual deverá ficar reservado para o manuseio da fiscalização e do pessoal do órgão fiscalizador.

19.6 O CONTRATADO deverá manter no canteiro de obra o Boletim Diário de Ocorrências – BDO, o qual, diariamente, deverá ser preenchido e rubricado pelo encarregado do CONTRATADO e pela fiscalização.

19.7 Caso o CONTRATADO não execute, total ou parcialmente qualquer dos itens ou serviços previstos, o CONTRATANTE reserva-se no direito de executá-los diretamente ou através de terceiros. Ocorrendo tal hipótese mencionada, o então CONTRATADO responderá pelos custos, através de glosas de créditos e/ou garantias e/ou pagamento direto ficando, suspenso de firmar contrato pelo prazo de até 02 (dois) anos, bem como poderá ser declarado inidôneo, conforme a gravidade da infração, além da responsabilidade pelos danos decorrentes.



CNPJ: 95.684.544/0001-26

RUA JOSÉ DE FRANÇA PEREIRA, Nº 10 - CEP.: 85.230-000 - FONE/FAX: (042) 9 9841-0495

19.8 O CONTRATADO deverá atender às determinações da fiscalização no prazo máximo de 24 (vinte e quatro) horas e prestar toda assistência e colaboração necessária.

19.9 Quando for o caso, o contratado é obrigado a entregar em até 15 (quinze) dias ao contratante, o(s) resultado(s) do(s) teste(s) solicitado(s) pela fiscalização. As despesas para a execução dos testes são de inteira responsabilidade do contratado.

19.10 Após a conclusão da obra, o Depto. de Engenharia deverá emitir o Laudo de Recebimento Provisório de Aceitação da Obra encaminhando o mesmo para a Secretaria de Administração.

19.11 A obra, objeto desta licitação, será recebida pela Comissão de Recebimentos de Obras do Município de Santa Maria do Oeste, designada para tal ato.

19.12 O recebimento provisório ou definitivo da obra, não exclui a responsabilidade civil do CONTRATADO pela qualidade da obra, nem a ético-profissional, pela perfeita execução do contrato.

20 – A SEGURANÇA E MEDICINA NO TRABALHO

20.1 O CONTRATADO deverá fornecer a todos os trabalhadores o tipo adequado de equipamento de proteção individual – EPI, bem como deverá treinar e tornar obrigatório o uso dos EPIs.

20.2 O Equipamento de proteção individual fornecido ao empregado deverá obrigatoriamente conter a identificação do CONTRATADO.

20.3 O CONTRATADO, em qualquer hipótese, não se eximirá da total responsabilidade quanto a negligência ou descumprimento da lei federal nº 6.514 de 22/12/1977, portaria 3.214 de 08/06/1977, Normas Regulamentares – nºs. 01 a 28 e em especial as nºs. 04, 05, 06 e 18.

20.4 O CONTRATADO não será eximido de qualquer responsabilidade quanto à segurança individual e coletiva de seus trabalhadores.

20.5 Deverão ser observadas pelo CONTRATADO todas as condições de higiene e segurança necessárias à preservação da integridade física de seus empregados, ao patrimônio do CONTRATANTE e de outrem, e aos materiais envolvidos na obra, de acordo com as normas regulamentadoras - NRs aprovadas pela portaria 3.214 de 08/06/1978, lei federal nº 6.514 de 22/12/1977.

20.6 Somente está autorizado a executar a obra, para o CONTRATANTE, o CONTRATADO que possuir profissional qualificado e que estejam instruídos quanto às precauções relativas ao seu trabalho e apresentarem estado de saúde compatível com as atividades desenvolvidas; portanto, os trabalhos nunca deverão ser executados sem que sejam analisados os riscos previstos, os sistemas de proteção individual e coletivo e estado geral das ferramentas e equipamentos utilizados.

20.7 O CONTRATANTE atuará, objetivando o total cumprimento das normas, conforme contido no edital e neste contrato, estando autorizado a interditar serviços ou partes destes em caso de



não cumprimento das exigências de lei. Se houver paralisações, estas não serão caracterizadas como justificativa por atraso na obra.

20.8 O CONTRATADO deverá, de imediato, providenciar o atendimento das exigências do CONTRATANTE. Para casos específicos em que a fiscalização conceder prazos de 48 (quarenta e oito) horas para atendimento das exigências, as prorrogações dos referidos prazos não poderão ultrapassar 05 (cinco) dias para o atendimento completo.

20.9 Esgotado o prazo descrito no parágrafo anterior, o CONTRATANTE poderá promover as medidas que forem necessárias, cobrando do CONTRATADO as despesas daí decorrentes, sem prejuízos de outras penalidades previstas no contrato de empreitada, inclusive a sua rescisão.

20.10 Cabe ao CONTRATADO solicitar ao CONTRATANTE a presença imediata do responsável pela fiscalização em caso de acidente na obra e/ou nos serviços e/ou nos bens de terceiros, para que seja providenciada a necessária perícia.

21 – DAS PLACAS DE OBRA, MATERIAIS, VEÍCULOS, MÁQUINAS E EQUIPAMENTOS

21.1 As placas de obra serão fornecidas e instaladas pelo CONTRATADO, em consonância com os modelos, especificações e locais de instalação estabelecidos pelo CONTRATANTE em até 05 (cinco) dias contados da data de assinatura do contrato de empreitada.

21.2 Todos os veículos, máquinas e equipamentos a serem utilizados na obra, serão fornecidos pelo CONTRATADO e todos os custos de aquisição, de transporte, de armazenamento ou de utilização deverão estar incluídos nos preços unitários propostos.

21.3 A responsabilidade pelo fornecimento, em tempo hábil, dos veículos, máquinas e equipamentos será exclusivamente do CONTRATADO, que não poderá solicitar prorrogação do prazo de execução, nem justificar retardamento na conclusão da obra, em decorrência do fornecimento deficiente dos mesmos.

22 – DA PRORROGAÇÃO DOS PRAZOS

22.1 Somente poderão ser admitidas alterações dos prazos com a anuência expressa do CONTRATANTE, quando:

- a) ocorrer alteração do projeto e/ou especificações pelo CONTRATANTE;
- b) houver serviços extraordinários que alterem as quantidades iniciais;
- c) houver serviços complementares, obedecidos os dispositivos regulamentares;
- d) ocorrer atraso no fornecimento de dados informativos, materiais e qualquer subsídio à obra, que estejam sob responsabilidade expressa do CONTRATANTE;
- e) ocorrer atos do CONTRATANTE que interfiram na execução contratual;
- f) ocorrer atos de terceiros que interfiram no prazo de execução ou outros devidamente justificados e aceitos pelo CONTRATANTE.
- g) ocorrer por motivos de força maior ou caso fortuito, entre outros, "lock out", perturbações industriais, excessos de chuvas, explosões ou quaisquer outros acontecimentos semelhantes e equivalentes a estes, desde que estes fatos tenham influência direta sobre a execução da obra e que fujam ao controle seguro de qualquer das partes interessadas, as quais não consigam impedir sua ocorrência. A expressão "força maior" deve, também, incluir qualquer atraso causado por legislação, regulamentação ou atos governamentais, por ação ou omissão do



CNPJ: 95.684.544/0001-26

RUA JOSE DE FRANÇA PEREIRA, Nº 10 - CEP.: 85.230-000 - FONE/FAX: (042) 9 9841-0495

CONTRATANTE, que venham causar atrasos à CONTRATADA. Nenhuma parte será responsável perante a outra pelos atrasos ocasionados por motivo de força maior.

22.2 Enquanto pendurarem os motivos da alínea "G" ou quando ocorrer a suspensão do contrato por ordem do CONTRATANTE, cessam os deveres e responsabilidades de ambas as partes, em relação ao contrato. Os atrasos provenientes de greves ocorridas no CONTRATADO ou atrasos por parte de seus eventuais subcontratados não poderão ser alegados como decorrentes de força maior.

22.3 Para que o CONTRATADO possa invocar os fatos indicados no caput como capazes de justificar quaisquer atrasos, os mesmos deverão ser comunicados ao CONTRATANTE por escrito e devidamente comprovados, no prazo máximo de 48 (quarenta e oito) horas do início da referida ocorrência.

22.4 Os motivos invocados pelo CONTRATADO serão julgados pelo CONTRATANTE após a constatação da veracidade da sua ocorrência.

22.5 Após a aceitação dos motivos invocados pelo CONTRATADO poderá haver acordo entre as partes para uma eventual prorrogação do prazo.

22.6 Caso o CONTRATADO não execute, total ou parcialmente, qualquer dos itens ou serviços previstos no projeto, especificações técnicas, memoriais e demais documentos integrantes da licitação, o CONTRATANTE reserva-se o direito de executá-los diretamente ou através de terceiros. Ocorrendo a hipótese mencionada, o CONTRATADO responderá pelos custos, através de glosas de créditos e/ou garantias, e/ou pagamento direto ao CONTRATANTE, inclusive será declarado inidôneo, ficando impedido de firmar contrato pelo prazo de até 02 (dois) anos, conforme gravidade da infração e dos danos decorrentes.

23 – DISPOSIÇÕES GERAIS:

23.1 Reserva-se a Prefeitura Municipal, o direito de anular ou revogar esta Licitação, visando a legalidade do processo licitatório ou interesse da Administração Pública, respectivamente.

23.2 Reserva-se à Comissão de Licitação, o direito de promover diligências destinadas a esclarecer a instrução do processo licitatório, em qualquer fase de seu andamento.

23.3 É facultado à Prefeitura Municipal, solicitar a atualização de qualquer dos documentos relativos a presente licitação.

23.4 A(s) Licitante(s) assumirá(ão) integral responsabilidade pelos danos que causar(em) à Prefeitura e terceiros, na execução do objeto do Contrato, isentando a Prefeitura de qualquer reclamação que possa surgir em decorrência dos mesmos.

23.5 Ao participar da presente licitação, a(s) proponente(s) assume(m) integral responsabilidade pela autenticidade e veracidade de todos os documentos e informações prestadas, respondendo na forma da Lei, por qualquer irregularidade constatada.

23.6 Todo e qualquer ônus referente a direito de propriedade industrial, marcas e patentes, segredos comerciais e outros direitos de terceiros, bem como a responsabilidade por violação



CNPJ: 95.684.544/0001-26

RUA JOSE DE FRANÇA PEREIRA, Nº 10 - CEP.: 85.230-000 - FONE/FAX: (042) 9 9841-0495

dos mesmos, suas consequências e efeitos jurídicos, serão de responsabilidade da(s) Contratada(s), que deverá(ão) responder pelos mesmos e defender a Prefeitura em juízo, ou fora dele, contra reclamações relacionadas com o assunto.

23.7 O presente Edital reger-se-á pela Lei Complementar n.º 123/06 e também pelo Código de Defesa do Consumidor, Lei nº 8078(D.ºU. de 12/09/90).

23.8 Fica eleito o Foro da Comarca de Pitanga – Estado do Paraná, com renúncia de qualquer outro, por mais privilegiado que seja, para serem dirimidas possíveis dúvidas e questões oriundas desta licitação.

23.9 Fazem parte integrante deste EDITAL, os anexos abaixo relacionados, sendo:

ANEXO I: Termo de Referência

ANEXO III: Modelo da Proposta.

ANEXO III: Modelo de declaração de Micro – Empresa ou Empresa de Pequeno Porte

ANEXO IV: Modelo de Declaração de Concordata

ANEXO V: Modelo de Declaração de Não Utilização de Mão-de-Obra Infantil

ANEXO VI: Modelo de Carta de Preposto

ANEXO VII: Modelo Termo de Renúncia.

ANEXO VIII: Minuta do Contrato.

ANEXO IX: Declaração de Disponibilidade de Equipamentos e Mão de Obra

ANEXO X: Declaração de Disponibilidade De Equipe Técnica

ANEXO XI: Modelo de Responsabilidade Técnica

ANEXO XII: Declaração de Parentesco

Santa Maria do Oeste – PR, 30 de Março de 2023.

Talita Maria Soares
Presidente da Comissão de Licitações



ANEXO I

- PROJETO BÁSICO PARA: “CONTRATAÇÃO DE EMPRESA PARA REALIZAR PAVIMENTAÇÃO ASFÁLTICA NA AVENIDA DONA EUNICE ÁREA URBANA NO DISTRITO DE SÃO MANOEL, COM AREA DE 3.581,86 M², CUJA OBRA DEVERÁ SER REALIZADA DE ACORDO COM A PLANILHA E DEMAIS PROJETOS, QUE FAZ PARTE INTEGRANTE DESTE EDITAL”.

I – DA JUSTIFICATIVA

Tal solicitação justifica-se, levando em consideração que é uma rua de intensa movimentação de veículos e pedestres, sendo a rua principal do Distrito de São Manoel, acesso ao Colégio Estadual do Campo de São Manoel, Escola Municipal, Unidade Básica de Saúde, Igreja e Salão Comunitário, acesso secundário a comunidade de Chapéu do Sol de Baixo onde esta localizado o Cemitério e também acesso a comunidade de Chapéu do Sol e Distrito de São José.

II – OBJETO DESTE PROJETO BÁSICO

A presente contratação tem por objeto a “CONTRATAÇÃO DE EMPRESA PARA REALIZAR PAVIMENTAÇÃO ASFÁLTICA NA AVENIDA DONA EUNICE ÁREA URBANA NO DISTRITO DE SÃO MANOEL, COM AREA DE 3.581,86 M², CUJA OBRA DEVERÁ SER REALIZADA DE ACORDO COM A PLANILHA E DEMAIS PROJETOS, QUE FAZ PARTE INTEGRANTE DESTE EDITAL”, qual segue em anexo.

III - FORMA DE PAGAMENTO

- O pagamento será efetuado pelo Município, mediante a apresentação de Nota Fiscal do Contratado, correspondente a cada pagamento, mensalmente, até o final da obra, de acordo com as medições e laudos de vistorias emitidos pelo Departamento de Engenharia do Município;

- A liberação da primeira parcela fica condicionada ainda ao Recolhimento da ART/RRT de Execução pelo Contratado, bem a como, a apresentação de matrícula da Obra no Cadastro Específico do INSS (CEI), conforme Instrução Normativa MPS/SRP nº 03 de 14 de julho de 2005 e alterações posteriores;

- A liberação da ultima parcela fica condicionada, além da apresentação dos documentos citados no item anterior, da apresentação do Termo de Recebimento Provisório da Obra, emitido pela Comissão de Recebimento de Bens e pelo Departamento de Engenharia do Município;

- Em caso de não cumprimento pela contratada de disposição contratual, os pagamentos poderão ficar retidos até posterior solução, sem prejuízo de quaisquer outras disposições contratuais.

IV – OBSERVAÇÕES GERAIS

1. Eventuais faltas da contratada serão aplicadas as sanções legais previstas na Lei 8666/93;
2. A licitante vencedora deverá cumprir rigorosamente toda a legislação aplicável ate à entrega da obra.
4. O preço apresentado pelas licitantes deverá incluir todos os custos relacionados com valor único a ser pago pelo Município.



CNPJ: 95.684.544/0001-26

RUA JOSE DE FRANÇA PEREIRA, Nº 10 - CEP.: 85.230-000 - FONE/FAX: (042) 9 9841-0495

V – PRAZOS DE EXECUÇÃO:

- O prazo de execução dos serviços será de 240 (Duzentos e Quarenta) dias, contados da data de emissão da Ordem de Serviços emitida pelo Departamento de Engenharia do Município de Santa Maria do Oeste, que ocorrerá para o início da obra.

- Quaisquer prorrogações nos prazos somente será operadas com a anuência expressa do CONTRATANTE através de Termo Aditivo assinado entre as partes, desde que em estrita conformidade com as hipóteses previstas na minuta de contrato administrativo, integrante deste instrumento convocatório.

VI - COTAÇÃO

Os interessados deverão oferecer valor por serviços, sendo que a adjudicação será feita pelo valor global da proposta.

VII – ENDOSSO

1 - Acréscimos ou supressões do material que se fizerem necessários poderão fazer parte do contrato, por meio de endosso.

VIII. - DOTAÇÃO ORÇAMENTÁRIA

A dotação para atendimento da despesa decorrente do procedimento licitatório para a contratação de empresa especializada para realização da Pavimentação Asfáltica na Avenida Dona Eunice, correrá à conta de dotações orçamentárias consignadas no orçamento vigente.

IX – DECLARAÇÃO:

Declaro para os devidos fins que o presente projeto básico está em conformidade com o inciso I, do § 2º do artigo 7º e no artigo 12 da Lei 8.666/1993.



MUNICÍPIO DE SANTA MARIA DO OESTE — ESTADO DO PARANÁ

CNPJ: 95.684.544/0001-26

RUA JOSE DE FRANÇA PEREIRA, Nº 10 - CEP.: 85.230-000 - FONE/FAX: (042) 9 9841-0495

**À COMISSÃO DE LICITAÇÕES DO MUNICÍPIO DE SANTA MARIA DO OESTE- PARANÁ
ANEXO II – MODELO DE PROPOSTA**

Proc. Licitatório n.º:

TOMADA DE PREÇOS n.º:

EMPRESA:

C.N.P.J. N.º:

ENDEREÇO:

Apresentamos a seguir a nossa proposta de Preços para o Proc. Licitatório em epigrafe, que trata da **“CONTRATAÇÃO DE EMPRESA PARA REALIZAR PAVIMENTAÇÃO ASFÁLTICA NA AVENIDA DONA EUNICE ÁREA URBANA NO DISTRITO DE SÃO MANOEL, COM AREA DE 3.581,86 M², CUJA OBRA DEVERÁ SER REALIZADA DE ACORDO COM A PLANILHA E DEMAIS PROJETOS, QUE FAZ PARTE INTEGRANTE DESTA EDITAL”**.

Os pagamentos serão efetuados de acordo com o contido no Edital em questão.

A proposta terá validade por ____ dias a partir da data de abertura das propostas.

O preço proposto contempla todas as despesas necessárias a execução do contrato, conforme edital de licitação.

Declara ainda, conhecedor de todos os termos do instrumento convocatório que rege a supracitada licitação.

Local e Data

Nome e Assinatura Representante legal

Carimbo

OBS: Preferencialmente em papel timbrado do proponente.



MUNICÍPIO DE SANTA MARIA DO OESTE — ESTADO DO PARANÁ

CNPJ: 95.684.544/0001-26

RUA JOSE DE FRANÇA PEREIRA, Nº 10 - CEP.: 85.230-000 - FONE/FAX: (042) 9 9841-0495

ANEXO III

MODELO
DECLARAÇÃO DE MICROEMPRESA OU EMPRESA DE PEQUENO PORTE

REF. : TOMADA DE PREÇOS n.º...

O signatário da presente, o Senhor....., representante legalmente constituído da proponente....., declara sob as penas da Lei, que a mesma está estabelecida sob o regime legal de (**microempresa ou empresa de pequeno porte**), conforme conceito legal e fiscal de nosso ordenamento pátrio, podendo usufruir os benefícios da Lei Complementar n.º 123/06.

Local, de de 2023.

(Nome, RG n.º e assinatura do responsável legal).

Obs: Preferencialmente em papel timbrado do proponente

75



MUNICÍPIO DE SANTA MARIA DO OESTE — ESTADO DO PARANÁ

CNPJ: 95.684.544/0001-26

RUA JOSE DE FRANÇA PEREIRA, Nº 10 - CEP.: 85.230-000 - FONE/FAX: (042) 9 9841-0495

ANEXO IV

À COMISSÃO DE LICITAÇÕES DO MUNICÍPIO DE SANTA MARIA DO OESTE
ESTADO DO PARANÁ.

PROCESSO DE LICITAÇÃO Nº ____/2023

EDITAL: TOMADA DE PREÇOS N.º ____/2023

MODELO DE DECLARAÇÃO

Declaro para os devidos fins que a empresa, inscrita no C.N.P.J. n.º, não se encontra inadimplente ou em processo de falência ou concordata ou impedida de licitar e nem é objeto de quaisquer restrições ou notas desabonadoras no cadastro de quaisquer órgãos da administração pública estadual direta ou indireta.

E para que surta seus efeitos legais, firmamos a presente .

Local e data

Assinatura:

Nome:

CI-RG CPF

Obs: Preferencialmente em papel timbrado do proponente.



MUNICÍPIO DE SANTA MARIA DO OESTE — ESTADO DO PARANÁ

CNPJ: 95.684.544/0001-26

RUA JOSE DE FRANÇA PEREIRA, Nº 10 - CEP.: 85.230-000 - FONE/FAX: (042) 9 9841-0495

ANEXO V

PROCESSO DE LICITAÇÃO Nº ____/2023

TOMADA DE PREÇOS Nº ____/2023

MODELO DE DECLARAÇÃO DA NÃO UTILIZAÇÃO DE MÃO-DE-OBRA INFANTIL.

....., inscrito no CNPJ nº, por intermédio de seu representante Legal o(a) Sr.(a), portador(a) da Carteira de Identidade nº e do CPF nº, **DECLARA**, para fins do disposto no inciso V do art. 27 da Lei nº 8.666, de 21 de junho de 1993, acrescido pela Lei nº 9.854, de 27 de outubro de 1999, que não emprega menor de 18 (dezoito) anos em trabalho noturno, perigoso ou insalubre e não emprega menor de 16 (dezesesseis) anos.

Ressalva: emprega menor, a partir de 14 (quatorze) anos, na condição de aprendiz ().

Local e data

Nome e assinatura (representante legal)

(Em caso afirmativo, assinalar a ressalva acima).

Obs: Preferencialmente em papel timbrado do proponente.



MUNICÍPIO DE SANTA MARIA DO OESTE — ESTADO DO PARANÁ

CNPJ: 95.684.544/0001-26

RUA JOSE DE FRANÇA PEREIRA, Nº 10 - CEP.: 85.230-000 - FONE/FAX: (042) 9 9841-0496

ANEXO VI

PROCESSO DE LICITAÇÃO Nº ____/2023

TOMADA DE PREÇOS N.º ____/2023

MODELO DE CARTA DE PREPOSTO

Através do presente autorizo e nomeio como PREPOSTO (a) Sr. (a) Portador (a) da CI-RG nº a participar do Procedimento Licitatório Modalidade TOMADA DE PREÇOS nº/2023, instaurada pela PREFEITURA MUNICIPAL DE SANTA MARIA DO OESTE - PR, na qualidade de MEU representante.

Outorgo à pessoa acima qualificada amplos poderes para acordar, discordar, transigir, receber em devolução documentos pertencentes ao subscritor, renunciar ao direito de recursos em todas as fases podendo praticar outros atos.

Outrossim, declaro-me ciente de que responderei em juízo ou fora dele, se for o caso, por todos os atos que venham a ser praticados pelo PREPOSTO ora nomeado.

local e data

Assinatura:

NOME:

CPF:

RG:

Carimbo do Proponente:

Obs: Preferencialmente em papel timbrado do proponente.



ANEXO VII

À COMISSÃO MUNICIPAL DE LICITAÇÃO DO MUNICÍPIO DE SANTA MARIA DO OESTE –
ESTADO DO PARANÁ

TERMO DE RENÚNCIA – PESSOA JURÍDICA

(Empresa)....., inscrita no C.n.P.J. n.ºneste ato representada por " abaixo assinado, participante do Processo Licitatório nº/2023, na Modalidade **TOMADA DE PREÇOS n.º/2023** por seu representante credenciado, declaro, na forma e sob as penas impostas pela Lei 8.666/93, de 21 de junho de 1993, obrigando o representado, que não pretende recorrer da decisão de Comissão de Licitação, que julgou os documentos de habilitação preliminar, renunciando a qualquer direito, concordando com o curso do procedimento licitatório, passando-se à abertura dos envelopes de propostas de preços dos proponentes habilitados.

local e data

Assinatura
Nome da Empresa e CNPJ
Nome do Responsável Legal
RG. e CPF

Obs: Preferencialmente em Papel timbrado do proponente.



CNPJ: 95.684.544/0001-26

RUA JOSE DE FRANÇA PEREIRA, Nº 10 - CEP.: 85.230-000 - FONE/FAX: (042) 9 9841-0495

ANEXO VIII
MINUTA DE CONTRATO ADMINISTRATIVO Nº ____/2023

CONTRATO PARA EXECUÇÃO DE SERVIÇOS DE ENGENHARIA, que fazem entre si o MUNICÍPIO DE SANTA MARIA DO OESTE, Estado do Paraná, pessoa jurídica de Direito Público Interno, C.N.P.J. Nº. 95.684.544/0001-26, neste ato representado pelo Prefeito Municipal Sr. OSCAR DELGADO, brasileiro, casado, comerciante, residente e domiciliado neste município de Santa Maria do Oeste, doravante denominado CONTRATANTE e, pessoa jurídica de direito privado, inscrita no C.N.P.J., localizada na Rua, neste ato representado por, portador do RG. CPF nº, residente e domiciliado à Rua doravante denominado CONTRATADO, de acordo com a TOMADA DE PREÇOS nº/2023 sob o regime de empreitada por preço global, tipo MENOR PREÇO, e com a Lei federal nº 8.666 de 21/06/93 e suas posteriores alterações, com as seguintes cláusulas:

CLÁUSULA PRIMEIRA - DO OBJETO:

“Contratação de Empresa para”.

CLÁUSULA SEGUNDA - DO PREÇO:

O preço certo e ajustado para a execução da obra, objeto do presente contrato, perfaz o valor global fixo de R\$ (.....)

PARÁGRAFO ÚNICO: Ao CONTRATANTE fica reservado o direito de reter impostos municipais/federais incidentes sobre os serviços contratados.

CLÁUSULA TERCEIRA - DO REGIME DE EXECUÇÃO:

O regime de execução é a EMPREITADA POR PREÇO GLOBAL.

CLÁUSULA QUARTA - DA DOTAÇÃO ORÇAMENTÁRIA:

CLÁUSULA QUINTA - DO PRAZO DE VIGÊNCIA:

O presente contrato terá a vigência de 12 (doze) meses, inicia-se nesta data e encerra-se na data de **/**/2024.

CLÁUSULA SEXTA - DO PRAZO DE EXECUÇÃO:

O prazo de execução será de até 240 (Duzentos e Quarenta) dias, contados da data de emissão da ordem de serviços emitida pelo Departamento de Engenharia do Município de Santa Maria do Oeste.

PARÁGRAFO ÚNICO: Qualquer prorrogação nos prazos somente se dará com a anuência expressa do CONTRATANTE através de Termo Aditivo assinado entre as partes, atendidos os requisitos da cláusula sétima.



CLÁUSULA SÉTIMA – DA PRORROGAÇÃO DOS PRAZOS

Somente poderão ser admitidas alterações dos prazos com a anuência expressa do CONTRATANTE, quando:

- a) ocorrer alteração do projeto e/ou especificações pelo CONTRATANTE;
- b) houver serviços extraordinários que alterem as quantidades iniciais;
- c) houver serviços complementares, obedecidos os dispositivos regulamentares;
- d) ocorrer atraso no fornecimento de dados informativos, materiais e qualquer subsídio à obra, que estejam sob responsabilidade expressa do CONTRATANTE;
- e) ocorrer atos do CONTRATANTE que interfiram na execução contratual;
- f) ocorrer atos de terceiros que interfiram no prazo de execução ou outros devidamente justificados e aceitos pelo CONTRATANTE.
- g) ocorrer por motivos de força maior ou caso fortuito, entre outros, "lock out", perturbações industriais, excessos de chuvas, explosões ou quaisquer outros acontecimentos semelhantes e equivalentes a estes, desde que estes fatos tenham influência direta sobre a execução da obra e que fujam ao controle seguro de qualquer das partes interessadas, as quais não consigam impedir sua ocorrência. A expressão "força maior" deve, também, incluir qualquer atraso causado por legislação, regulamentação ou atos governamentais, por ação ou omissão do CONTRATANTE, que venham causar atrasos à CONTRATADA. Nenhuma parte será responsável perante a outra pelos atrasos ocasionados por motivo de força maior.

PARÁGRAFO PRIMEIRO: Enquanto pendurarem os motivos da alínea "G" ou quando ocorrer a suspensão do contrato por ordem do CONTRATANTE, cessam os deveres e responsabilidades de ambas as partes, em relação ao contrato. Os atrasos provenientes de greves ocorridas no CONTRATADO ou atrasos por parte de seus eventuais subcontratados não poderão ser alegados como decorrentes de força maior.

PARÁGRAFO SEGUNDO: Para que o CONTRATADO possa invocar os fatos indicados no caput como capazes de justificar quaisquer atrasos, os mesmos deverão ser comunicados ao CONTRATANTE por escrito e devidamente comprovados, no prazo máximo de 48 (quarenta e oito) horas do início da referida ocorrência.

PARÁGRAFO TERCEIRO: Os motivos invocados pelo CONTRATADO serão julgados pelo CONTRATANTE após a constatação da veracidade da sua ocorrência.

PARÁGRAFO QUARTO: Após a aceitação dos motivos invocados pelo CONTRATADO poderá haver acordo entre as partes para uma eventual prorrogação do prazo.

PARÁGRAFO QUINTO: Caso o CONTRATADO não execute, total ou parcialmente, qualquer dos itens ou serviços previstos no projeto, especificações técnicas, memoriais e demais documentos integrantes da licitação, o CONTRATANTE reserva-se o direito de executá-los diretamente ou através de terceiros. Ocorrendo a hipótese mencionada, o CONTRATADO responderá pelos custos, através de glosas de créditos e/ou garantias, e/ou pagamento direto ao CONTRATANTE, inclusive será declarado inidôneo, ficando impedido de firmar contrato pelo prazo de até 02 (dois) anos, conforme gravidade da infração e dos danos decorrentes.

CLÁUSULA OITAVA - DA ORDEM DE SERVIÇOS E FISCALIZAÇÃO PELO CONTRATANTE:

O Depto. de Engenharia do Município de Santa Maria do Oeste deverá fornecer a Ordem de Serviços, proceder à fiscalização e medição dos serviços, efetuar o Relatório de Ocorrências - BDO e emitir o Laudo provisório e definitivo de conclusão da obra.



CLÁUSULA NONA - DAS OBRIGAÇÕES DO CONTRATADO:

Será de responsabilidade do CONTRATADO o fornecimento de todos os equipamentos, transportes e recursos humanos necessários à perfeita execução dos serviços contratados, bem como o recolhimento prévio da ART de execução.

PARÁGRAFO PRIMEIRO: O CONTRATADO terá o prazo de até 03 (três) dias, contados da data de assinatura do contrato, para o recolhimento das respectivas ARTs.

PARÁGRAFO SEGUNDO: O CONTRATADO deverá apresentar junto ao Departamento de Engenharia da Prefeitura Municipal de Santa Maria do Oeste, as respectivas ARTs, para a respectiva conferência e aprovação.

PARÁGRAFO TERCEIRO: A responsabilidade civil pela solidez e segurança da obra será do CONTRATADO, mesmo após o recebimento provisório ou definitivo da obra, pelo CONTRATANTE, não excluindo a responsabilidade ético-profissional daquele pela perfeita execução do contrato.

PARÁGRAFO QUARTO: O CONTRATADO obriga-se a executar o objeto do presente contrato em estrita observância aos serviços e prazos estabelecidos no cronograma físico-financeiro.

PARÁGRAFO QUINTO: O CONTRATADO é obrigado a reparar, corrigir, remover, reconstruir ou substituir, às suas expensas, no total ou em parte, os serviços referentes à obra, objeto deste contrato, em que se verificarem vícios, defeitos ou incorreções resultantes da má execução ou má qualidade dos materiais empregados, livre de quaisquer ônus financeiros para o CONTRATANTE.

PARÁGRAFO SEXTO: Caberá ao CONTRATADO, com exclusividade, todas as obrigações e despesas com encargos sociais, trabalhistas, securitários, previdenciários, passados, presentes e futuros, na forma de legislação em vigor, relativos aos seus empregados que utilizar na execução do objeto deste contrato, bem como com quaisquer ações trabalhistas e/ou ações cíveis promovidas por estes empregados que porventura possam surgir durante a vigência do Contrato ou após a rescisão do mesmo, não podendo, em hipótese alguma, ser o CONTRATANTE por elas responsabilizado.

PARÁGRAFO SÉTIMO: O CONTRATADO obriga-se a manter durante toda a execução do presente contrato todas as condições de habilitação e qualificação exigidas no certame licitatório.

PARÁGRAFO OITAVO: O Contratado fica obrigado a aceitar, nas mesmas condições contratuais, os acréscimos ou supressões que se fizerem nas obras e/ou serviços, decorrentes do presente edital, até 25% (vinte e cinco por cento) do valor inicial atualizado do contrato, sendo que as supressões poderão ultrapassar o limite previsto.

PARÁGRAFO NONO: É vedada a subcontratação dos serviços ou parte destes com outras pessoas físicas ou jurídicas, sem a anuência expressa do CONTRATANTE.

CLÁUSULA DÉCIMA - DAS OBRIGAÇÕES DO CONTRATANTE:

É de responsabilidade do CONTRATANTE a indicação do local para a execução dos serviços, ofertando ao CONTRATADO condições propícias a boa e perfeita execução do objeto deste contrato.



CNPJ: 95.684.544/0001-26

RUA JOSE DE FRANÇA PEREIRA, Nº 10 - CEP.: 85.230-000 - FONE/FAX: (042) 9 9841-0495

PARÁGRAFO PRIMEIRO: É de responsabilidade do CONTRATANTE efetuar os pagamentos ao CONTRATADO.

PARAGRAFO SEGUNDO: O CONTRATANTE obriga-se a fornecer a Ordem de Serviços, proceder à fiscalização e medição dos serviços, efetuar o laudo de vistoria, bem como realizar o relatório de ocorrências da execução do contrato, emitir o Laudo provisório e definitivo de Conclusão da obra através do Departamento de Engenharia do Município e encaminhar uma via a Secretaria de Administração e outra a Comissão de Licitações.

CLÁUSULA DÉCIMA PRIMEIRA – DO FATURAMENTO

O processo de faturamento realizar-se-á conforme segue, de modo a estabelecer condições que objetivem padronizar prazos, condições e forma de apresentação.

PARÁGRAFO PRIMEIRO: Faturamento a preços iniciais que se compõem de Relação de documentos do Processo de faturamento (medições, Laudo de vistoria);

PARÁGRAFO SEGUNDO: O processo será apresentado e protocolado no 1º (primeiro) dia útil do mês subsequente à execução dos serviços. O período de medição abrange os serviços realizados até o último dia útil de cada mês e a nota fiscal/fatura deverá ser emitida com data do 1º (primeiro) dia útil do mês subsequente á execução dos serviços.

PARÁGRAFO TERCEIRO: O processo será devolvido mediante cancelamento de protocolo, se houver incorreção e/ou falta de documentos, mesmo tendo sido apresentado e protocolado no prazo.

PARÁGRAFO QUARTO: O CONTRATADO poderá reapresentar o processo, com nova nota fiscal e protocolar nas mesmas condições indicadas acima. O prazo para o procedimento de correção será o mesmo podendo ser dilatado para vencimento e pagamento, não cabendo neste período a atualização monetária ou qualquer outro ajuste da fatura devolvida.

PARÁGRAFO QUINTO: Serão retidos os impostos e contribuições sociais quando aplicável e de acordo com os critérios definidos na legislação pertinente.

CLAUSULA DÉCIMA SEGUNDA: DO PAGAMENTO

Após o procedimento previsto na cláusula anterior, o pagamento será efetuado pelo Município, mediante apresentação de Nota Fiscal do CONTRATADO, correspondente a cada pagamento, mensalmente, até o final da obra, de acordo com as medições, Laudo de Vistoria, emitido pelo Departamento de Engenharia do Município.

PARÁGRAFO PRIMEIRO: A liberação da primeira parcela fica condicionada ainda a:

- a) Recolhimento da ART de Execução pelo Contratado;
- b) Apresentação de matrícula da Obra no Cadastro Específico do INSS (CEI), conforme Instrução Normativa MPS/SRP nº 03 de 14 de julho de 2005.

PARÁGRAFO SEGUNDO: A liberação de cada uma das demais parcelas fica condicionada à apresentação dos documentos mencionados na cláusula décima primeira e ao procedimento ali previsto.



CNPJ: 95.684.544/0001-26

RUA JOSE DE FRANÇA PEREIRA, Nº 10 - CEP.: 85.230-000 - FONE/FAX: (042) 9 9841-0495

PARÁGRAFO TERCEIRO: A liberação da última parcela fica condicionada, a apresentação dos documentos mencionados na cláusula décima primeira e ao procedimento ali previsto, acrescentado da apresentação de:

- a) CND da Obra;
- b) Termo de Recebimento Provisório da Obra, emitido pela Comissão de Recebimento de Bens e pelo Setor de Engenharia da Prefeitura.

PARÁGRAFO QUARTO: A não apresentação ou apresentação incorreta dos documentos que compõem o processo de faturamento e pagamento dos serviços executados ensejará a NÃO ACEITAÇÃO E/OU DEVOLUÇÃO, ficando por conta e risco do CONTRATADO a reentrada do processo dentro dos prazos previstos, para que não fique prejudicado o seu pagamento. No caso de devolução ou não aceitação do processo de faturamento, a liberação do pagamento ficará condicionada à regularização da situação do CONTRATADO junto a CONTRATANTE, não cabendo nesse período a atualização monetária ou qualquer outro reajuste das faturas devolvidas ou não aceitas, bem como prorrogação dos prazos estabelecidos para execução dos serviços.

PARÁGRAFO QUINTO: O CONTRATADO deverá encontrar-se regular com o CRF/FGTS e RFB/PGFN, na data do efetivo pagamento, sob pena do não recebimento da fatura mensal. Deverá também manter atualizados o CRF/FGTS e RFB/PGFN junto ao Cadastro do Contratante.

PARÁGRAFO SEXTO: Na nota fiscal/fatura para serviços/materiais deve estar especificado o número da licitação, período de execução e recurso, indicando separadamente a parcela referente à mão de obra, a parcela referente aos materiais e equipamentos.

PARÁGRAFO SÉTIMO: Ao Município fica reservado o direito de reter impostos municipais/federais incidentes sobre o objeto licitado.

CLÁUSULA DÉCIMA QUARTA - DA FISCALIZAÇÃO, TESTES, CONCLUSÃO, ACEITAÇÃO, RECEBIMENTO E POSSE DA OBRA.

PARÁGRAFO PRIMEIRO: O CONTRATADO deverá permitir que funcionários, Engenheiros, especialistas, membros e demais peritos enviados pelo CONTRATANTE:

- a) Inspecionem e fiscalizem a qualquer tempo a execução da obra;
- b) Examinem os registros e documentos que considerarem necessários;
- c) Verifiquem se estão disponíveis na obra os veículos e/ou equipamentos disponibilizados pelo CONTRATADO, inclusive no que se refere aos relativos a Segurança no Trabalho. Caso fique constatada a falta dos mesmos no local da obra, poderão ser impostas as sanções previstas de acordo com o contrato de empreitada e as normas de segurança do trabalho.

PARÁGRAFO SEGUNDO: O CONTRATADO deverá manter um perfeito sistema de sinalização e segurança em todos os locais de serviços, principalmente nos trabalhos em vias públicas, de acordo com as normas de segurança do trabalho.

PARÁGRAFO TERCEIRO: O CONTRATADO deverá manter, no local da obra, preposto aceito pelo CONTRATANTE para representá-lo, caso seja necessário, durante a execução do contrato.



PARÁGRAFO QUARTO: O CONTRATADO deve manter no canteiro da obra um projeto completo, o qual deverá ficar reservado para o manuseio da fiscalização e do pessoal do órgão fiscalizador.

PARAGRAFO QUINTO: O CONTRATADO deverá manter no canteiro de obra o Boletim Diário de Ocorrências – BDO, o qual, diariamente, deverá ser preenchido e rubricado pelo encarregado do CONTRATADO e pela fiscalização.

PARÁGRAFO SEXTO: Caso o CONTRATADO não execute, total ou parcialmente qualquer dos itens ou serviços previstos, o CONTRATANTE reserva-se no direito de executá-los diretamente ou através de terceiros. Ocorrendo tal hipótese mencionada, o então CONTRATADO responderá pelos custos, através de glosas de créditos e/ou garantias e/ou pagamento direto ficando, suspenso de firmar contrato pelo prazo de até 02 (dois) anos, bem como poderá ser declarado inidôneo, conforme a gravidade da infração, além da responsabilidade pelos danos decorrentes.

PARÁGRAFO SÉTIMO: O CONTRATADO deverá atender às determinações da fiscalização no prazo máximo de 24 (vinte e quatro) horas e prestar toda assistência e colaboração necessária.

PARÁGRAFO OITAVO: O Departamento de Engenharia, após conferência e aprovação da (s) ART (s) pelo CONTRATADO, deverá encaminhar 01 (uma) via das mesmas a Secretaria de Administração da Prefeitura Municipal de Santa Maria do Oeste.

PARÁGRAFO NONO: Após a conclusão da obra, o Departamento de Engenharia deverá emitir o Laudo de Recebimento Provisório de Aceitação da Obra encaminhando o mesmo para a Secretaria da Administração e para Comissão de Licitações.

PARÁGRAFO DÉCIMO: A obra, objeto deste contrato, será recebida pela Comissão de Recebimentos de Obras do Município de Santa Maria do Oeste, designada para tal ato, a qual emitirá o Laudo de Recebimento Definitivo da Obra após 60 (sessenta) dias do Recebimento Provisório, e encaminhará 01 (uma) via a Coordenadoria Administrativa e Financeira e 01 (uma) via a Comissão de Licitações.

PARÁGRAFO DÉCIMO PRIMEIRO: O recebimento provisório ou definitivo da obra, não exclui a responsabilidade civil do CONTRATADO pela qualidade da obra, nem a ético-profissional, pela perfeita execução do contrato.

PARAGRAFO DECIMO SEGUNDO: O responsável técnico pela execução da obra será do ENGENHEIRO CIVIL, inscrição no CREA sob nº

CLÁUSULA DÉCIMA QUINTA - DA SEGURANÇA E MEDICINA NO TRABALHO

O CONTRATADO deverá fornecer a todos os trabalhadores o tipo adequado de equipamento de proteção individual – EPI.

PARÁGRAFO PRIMEIRO: O CONTRATADO deverá treinar e tornar obrigatório o uso dos EPIs.

PARÁGRAFO SEGUNDO: O Equipamento de proteção individual fornecido ao empregado deverá obrigatoriamente conter a identificação do CONTRATADO.



CNPJ: 95.684.544/0001-26

RUA JOSE DE FRANÇA PEREIRA, Nº 10 - CEP.: 85.230-000 - FONE/FAX: (042) 9 9841-0495

PARÁGRAFO TERCEIRO: O CONTRATADO, em qualquer hipótese, não se eximirá da total responsabilidade quanto a negligência ou descumprimento da lei federal nº 6.514 de 22/12/1977, portaria 3.214 de 08/06/197, Normas Regulamentares – nº^s. 01 a 28 e em especial as nº^s. 04, 05, 06 e 18.

PARÁGRAFO QUARTO: O CONTRATADO não será eximido de qualquer responsabilidade quanto à segurança individual e coletiva de seus trabalhadores.

PARÁGRAFO QUINTO: Deverão ser observadas pelo CONTRATADO todas as condições de higiene e segurança necessárias à preservação da integridade física de seus empregados, ao patrimônio do CONTRATANTE e de outrem, e aos materiais envolvidos na obra, de acordo com as normas regulamentadoras - NRs aprovadas pela portaria 3.214 de 08/06/1978, lei federal nº 6.514 de 22/12/1977.

PARÁGRAFO SEXTO: Somente está autorizado a executar a obra, para o CONTRATANTE, o CONTRATADO que possuir profissional qualificado e que estejam instruídos quanto às precauções relativas ao seu trabalho e apresentarem estado de saúde compatível com as atividades desenvolvidas; portanto, os trabalhos nunca deverão ser executados sem que sejam analisados os riscos previstos, os sistemas de proteção individual e coletivo e estado geral das ferramentas e equipamentos utilizados.

PARÁGRAFO SÉTIMO: O CONTRATANTE atuará, objetivando o total cumprimento das normas, conforme contido no edital e neste contrato, estando autorizado a interditar serviços ou partes destes em caso de não cumprimento das exigências de lei. Se houver paralisações, estas não serão caracterizadas como justificativa por atraso na obra.

PARÁGRAFO OITAVO: O CONTRATADO deverá, de imediato, providenciar o atendimento das exigências do CONTRATANTE. Para casos específicos em que a fiscalização conceder prazos de 48 (quarenta e oito) horas para atendimento das exigências, as prorrogações dos referidos prazos não poderão ultrapassar 05 (cinco) dias para o atendimento completo.

PARÁGRAFO NONO: Esgotado o prazo descrito no parágrafo anterior, o CONTRATANTE poderá promover as medidas que forem necessárias, cobrando do CONTRATADO as despesas daí decorrentes, sem prejuízos de outras penalidades previstas no contrato de empreitada, inclusive a sua rescisão.

PARÁGRAFO DÉCIMO: Cabe ao CONTRATADO solicitar ao CONTRATANTE a presença imediata do responsável pela fiscalização em caso de acidente na obra e/ou nos serviços e/ou nos bens de terceiros, para que seja providenciada a necessária perícia.

CLÁUSULA DÉCIMA SEXTA - DAS PLACAS DE OBRA, MATERIAIS, VEÍCULOS, MÁQUINAS E EQUIPAMENTOS

As placas de obra serão fornecidas e instaladas pelo CONTRATADO, em consonância com os modelos, especificações e locais de instalação estabelecidos pelo CONTRATANTE em até 05 (cinco) dias contados da data de assinatura do contrato de empreitada.

PARÁGRAFO PRIMEIRO: Todos os veículos, máquinas e equipamentos a serem utilizados na obra, serão fornecidos pelo CONTRATADO e todos os custos de aquisição, de transporte, de armazenamento ou de utilização deverão estar incluídos nos preços unitários propostos.



PARÁGRAFO SEGUNDO: A responsabilidade pelo fornecimento, em tempo hábil, dos veículos, máquinas e equipamentos será exclusivamente do CONTRATADO, que não poderá solicitar prorrogação do prazo de execução, nem justificar retardamento na conclusão da obra, em decorrência do fornecimento deficiente dos mesmos.

CLÁUSULA DÉCIMA SÉTIMA - DAS PENALIDADES

O não cumprimento pelo CONTRATADO quanto aos prazos detalhados no instrumento convocatório e no presente contrato, o atraso na execução dos serviços, a não substituição, reconstrução, correção, reparação dos serviços ou objetos viciados, implicarão, notadamente, nas seguintes penalidades:

- a) multa de 0,1% (um décimo por cento) do valor contratual por dia consecutivo que exceder à data prevista para conclusão da (s) obra (s);
- b) multa de 10% (dez por cento) do valor contratual quando a CONTRATADA ceder o contrato, no todo ou parte, a pessoa física ou jurídica, sem autorização do CONTRATANTE, devendo reassumir a execução da (s) obra (s) no prazo máximo de 15 (quinze) dias, da data da aplicação da multa, sem prejuízo de outras sanções contratuais;
- c) multa de 0,1% (um décimo por cento) por dia de atraso quanto ao descumprimento das determinações emanadas da fiscalização.

PARÁGRAFO PRIMEIRO: A inadimplência e o descumprimento das demais cláusulas do presente contrato sujeitará o CONTRATADO às seguintes sanções administrativas, aplicáveis na forma da lei, após a instauração de processo administrativo, conforme a gravidade da falta:

- a) Advertência;
- b) Multa de 10% (dez por cento) sobre o valor contratado, a ser aplicada na hipótese do parágrafo primeiro, da Cláusula Décima Oitava;
- c) Suspensão temporária de participação em licitações e impedimentos de contratar com o Município, pelo prazo que o Município fixar, segundo a gradação que for estipulada em função da natureza da falta.
- d) Expedição de Declaração de inidoneidade para participação em licitação, ou contratar com o Município, enquanto perdurarem os motivos determinantes da punição, ou até que se promova a reabilitação.

PARÁGRAFO SEGUNDO: As sanções decorrentes do processo administrativo serão publicadas no Diário Oficial do Município.

PARÁGRAFO TERCEIRO: A aplicação das sanções previstas nesta cláusula não exclui a responsabilização do CONTRATADO por eventuais perdas e danos causados ao Município.

PARÁGRAFO QUARTO: As multas previstas no caput desta cláusula, alíneas "a", "b" e "c", bem como a prevista no § 1º, alínea "b" poderão ser aplicadas cumulativamente com as demais sanções administrativas constantes nas alíneas "a" "c" e "d", do §1º.

PARÁGRAFO QUINTO: A multa será cobrada pelo CONTRATANTE de acordo com o estabelecido pela legislação pertinente. Caso o CONTRATADO não venha a recolher a multa devida dentro do prazo determinado, a mesma será descontada do valor das parcelas de pagamento vincendas e/ou será descontada do valor da garantia de execução.



PARÁGRAFO SEXTO: As sanções previstas nesta cláusula poderão cumular-se, porém, não poderão exceder a 30% (trinta por cento) do valor contratual, assim como não excluem a possibilidade de rescisão administrativa do Contrato.

CLÁUSULA DÉCIMA OITAVA – DA RESCISÃO

O CONTRATANTE reserva o direito de rescindir o Contrato independentemente de interposição judicial ou extrajudicial, nos seguintes casos:

- a) quando o CONTRATADO falir, for dissolvido ou por superveniente incapacidade técnica;
- b) quando o CONTRATADO transferir no todo ou parte, o contrato a quaisquer empresas ou consórcios de empresas sem a prévia e expressa anuência do CONTRATANTE;
- c) quando houver atraso nos serviços pelo prazo de 30 dias por parte do CONTRATADO sem justificativa aceita pelo CONTRATANTE;
- d) quando houver inadimplência de cláusulas ou condições contratuais por parte do CONTRATADO e desobediência da determinação da fiscalização; e
- e) demais hipóteses do Art. 78, 79 e 80 da Lei 8.666/93 e suas posteriores alterações.

PARÁGRAFO PRIMEIRO: Decorrido atraso na execução do objeto, de período igual ou superior a 1/3 (um terço) do prazo de execução, sem manifestação do CONTRATADO, estará caracterizada a recusa, ficando assegurado ao CONTRATANTE o direito de tomar as medidas cabíveis para a rescisão contratual e aplicação da multa em conformidade com o estabelecido na Cláusula Décima Sétima, § 1º, “alínea b”.

PARÁGRAFO SEGUNDO: A rescisão do contrato, quando motivada por qualquer dos itens acima relacionados, implicará na apuração de perdas e danos, sem prejuízo da aplicação das demais penalidades legais cabíveis.

PARÁGRAFO TERCEIRO: Declarada a rescisão do contrato, que vigorará a partir da data de sua declaração, o CONTRATADO se obriga, expressamente, como ora o faz, a entregar os serviços já concluídos, os materiais depositados e o canteiro de obras inteiramente desembaraçado, não criando dificuldades de qualquer natureza.

CLÁUSULA DÉCIMA NONA – DOS CASOS OMISSOS

Os casos omissos serão solucionados pelos princípios jurídicos gerais, bem como aplicação dos dispositivos da lei 8.666/93, regentes da matéria.

CLÁUSULA VIGÉSIMA - DO FORO:

Fica eleito o foro de Pitanga com prevalência sobre qualquer outro, por mais privilegiado que seja, para dirimir todas as dúvidas que possam advir de qualquer das cláusulas do presente contrato.

E por estarem assim justas e acordadas, as partes assinam o presente contrato em 3 (três) vias de igual teor e forma, na presença das testemunhas.

Santa Maria do Oeste-Pr, .. de de 2023.



MUNICIPIO DE SANTA MARIA DO OESTE — ESTADO DO PARANÁ

FLS. 88

CNPJ: 95.684.544/0001-26

RUA JOSE DE FRANÇA PEREIRA, Nº 10 - CEP.: 85.230-000 - FONE/FAX: (042) 9 9841-0495

CONTRATANTE:

CONTRATADO:

Prefeito Municipal

Contratado

Testemunhas:

1ª _____

2ª _____

NOME:

NOME:

RG:

RG:



MUNICIPIO DE SANTA MARIA DO OESTE — ESTADO DO PARANÁ

CNPJ: 95.684.544/0001-26

RUA JOSE DE FRANÇA PEREIRA, Nº 10 - CEP.: 85.230-000 - FONE/FAX: (042) 9 9841-0495

ANEXO IX

PROCESSO DE LICITAÇÃO Nº ____/2023

TOMADA DE PREÇOS N.º ____/2023

DECLARAÇÃO DE DISPONIBILIDADE DE EQUIPAMENTOS E MÃO DE OBRA

DECLARO, sob as penas da Lei, para fins de participação na Tomada de Preços nº. **/2023, que a empresa tem disponibilidade dos equipamentos bem como a mão-de-obra, e que os mesmos possibilitam a EXECUÇÃO DAS OBRAS no prazo estabelecido no edital.

local e data

Assinatura

Nome da Empresa e CNPJ
Nome do Responsável Legal
RG. e CPF

Obs: Preferencialmente em papel timbrado do proponente.



ANEXO X

PROCESSO DE LICITAÇÃO Nº ____/2023

TOMADA DE PREÇOS N.º ____/2023

DECLARAÇÃO DE DISPONIBILIDADE DE EQUIPE TÉCNICA

Declaramos sob as penas da lei e para fins de direito, e em cumprimento ao instrumento convocatório, que o(s) profissional(is) integrante(s) da Equipe Técnica indicado(s) para este certame possui(em) vínculo com nossa empresa, e que o(s) responsável(is) técnico(s) detentor(es) do(s) atestado(s) de capacidade técnica será(ão) o(s) responsável(is) em todas as fases deste procedimento licitatório até a conclusão do objeto do contrato, não sendo substituído(s), salvo casos de força maior, e mediante prévia concordância do Município, apresentando para tal fim, o acervo do novo profissional a ser incluído, que deverá possuir igual ou superior qualificação com relação ao anterior, bem como as demais comprovações, dos seguintes profissionais:

(Profissão, Nome, Número no Conselho e Assinatura)

E por ser verdade, assina a presente declaração sob as penas da lei.

local e data

Assinatura

Nome da Empresa e CNPJ
Nome do Responsável Legal
RG. e CPF

Obs: Preferencialmente em papel timbrado do proponente.



CNPJ: 95.684.544/0001-26

RUA JOSE DE FRANÇA PEREIRA, Nº 10 - CEP.: 85.230-000 - FONE/FAX: (042) 9 9841-0495

ANEXO XI

PROCESSO DE LICITAÇÃO Nº ____/2023

TOMADA DE PREÇOS N.º ____/2023

MODELO DE RESPONSABILIDADE TÉCNICA

Conforme o disposto no Edital em epígrafe e de acordo com a Resolução nº 218 de 29/06/73 e nº 317, de 31/10/86, do CONFEA – Conselho Federal de Engenharia, Arquitetura e Agronomia, declaramos que o(s) responsável(veis) técnico(s) pela obra, caso venhamos a vencer a referida licitação, é (são):

Nº	NOME	ESPECIALIDADE	CREA/CAU Nº	DATA REGISTRO	ASSINATURA

Declaramos, outrossim, que o(os) profissional(ais) acima relacionado(s) pertence(m) ao nosso quadro técnico de profissionais.

local e data

Assinatura

Nome da Empresa e CNPJ
Nome do Responsável Legal
RG. e CPF

Obs: Preferencialmente em papel timbrado do proponente.



CNPJ: 95.684.544/0001-26

RUA JOSE DE FRANÇA PEREIRA, Nº 10 - CEP.: 85.230-000 - FONE/FAX: (042) 9 9841-0495

ANEXO XII

PROCESSO DE LICITAÇÃO Nº ____/2023

TOMADA DE PREÇOS Nº ____/2023

DECLARAÇÃO AUSÊNCIA DE PARENTESCO

(nome da empresa) _____, inscrita no CNPJ sob o nº _____, por intermédio de seu representante legal o (a) Sr (a) _____, portador (a) da Carteira de Identidade nº _____ e do CPF nº _____, DECLARA que:

- 1) Não possui proprietário, sócios ou funcionários que sejam servidores ou agentes políticos do órgão ou entidade contratante ou responsável pela licitação;
- 2) Não possui proprietário ou sócio que seja cônjuge, companheiro ou parente em linha reta, colateral ou por afinidade, até o terceiro grau, e por afinidade, até o segundo grau, de agente político do órgão ou entidade contratante ou responsável pela licitação.

local e data

Assinatura

Nome da Empresa e CNPJ
Nome do Responsável Legal
RG. e CPF

Obs: Preferencialmente em papel timbrado do proponente.



AVISO DE LICITAÇÃO

PROCEDIMENTO LICITATÓRIO N.º 034/2023

MODALIDADE: TOMADA DE PREÇOS N.º 03/2023

O Município de Santa Maria do Oeste, Estado do Paraná com fundamento na Lei n.º 8.666/93 e alterações posteriores, comunica que realizará licitação conforme as seguintes especificações:

OBJETO: "CONTRATAÇÃO DE EMPRESA PARA REALIZAR PAVIMENTAÇÃO ASFÁLTICA NA AVENIDA DONA EUNICE ÁREA URBANA NO DISTRITO DE SÃO MANOEL, COM AREA DE 3.581,86 M², CUJA OBRA DEVERÁ SER REALIZADA DE ACORDO COM A PLANILHA E DEMAIS PROJETOS, QUE FAZ PARTE INTEGRANTE DESTE EDITAL", especificações e anexos, nos termos da lei 8666/93.

Os envelopes (de Proposta e Documentação) serão recebidos na Prefeitura Municipal de Santa Maria do Oeste – Pr, localizada na Rua Jose de França Pereira, 10, Centro.

DATA DE ENTREGA DOS DOCUMENTOS: No dia 19 de Abril de 2023, às 14:00 horas na Prefeitura Municipal de Santa Maria do Oeste.

- **VALOR MÁXIMO GLOBAL:** R\$ 798.404,36 (Setecentos e Noventa e Oito Mil Quatrocentos e Quatro Reais e Trinta e Seis Centavos).

- **CRITÉRIO DE JULGAMENTO:** Menor Preço Global.

- AQUISIÇÃO DO EDITAL

O presente Edital, encontra-se à disposição para verificação por parte dos interessados na Divisão de Licitações, nas dependências da Prefeitura Municipal situada na Rua Jose de França Pereira, 10, Centro – Município de Santa Maria do Oeste-Pr, CEP 85.230-000, no horário das 8:00 às 12:00 horas e das 13:00 às 17:00 horas, bem como no endereço eletrônico: www.santamariadooeste.pr.gov.br.

Informações: (042) 9 9841-0495

E-mail: pmsmolitacao@yahoo.com.br

Santa Maria do Oeste - Pr, 30 de Março de 2023.

Talita Maria Soares
Presidente da Comissão de Licitação

ESTADO DO PARANÁ
PREFEITURA MUNICIPAL DE SANTA MARIA DO OESTE

LICITAÇÃO
AVISO DE LICITAÇÃO

PROCEDIMENTO LICITATÓRIO N.º 034/2023
MODALIDADE: TOMADA DE PREÇOS N.º 03/2023

O Município de Santa Maria do Oeste, Estado do Paraná com fundamento na Lei n.º 8.666/93 e alterações posteriores, comunica que realizará licitação conforme as seguintes especificações:

OBJETO: “CONTRATAÇÃO DE EMPRESA PARA REALIZAR PAVIMENTAÇÃO ASFÁLTICA NA AVENIDA DONA EUNICE ÁREA URBANA NO DISTRITO DE SÃO MANOEL, COM ÁREA DE 3.581,86 M², CUJA OBRA DEVERÁ SER REALIZADA DE ACORDO COM A PLANILHA E DEMAIS PROJETOS, QUE FAZ PARTE INTEGRANTE DESTA EDITAL”, especificações e anexos, nos termos da lei 8666/93.

Os envelopes (de Proposta e Documentação) serão recebidos na Prefeitura Municipal de Santa Maria do Oeste – Pr, localizada na Rua Jose de França Pereira, 10, Centro.

DATA DE ENTREGA DOS DOCUMENTOS: No dia 19 de Abril de 2023, às 14:00 horas na Prefeitura Municipal de Santa Maria do Oeste.

- VALOR MÁXIMO GLOBAL: R\$ 798.404,36 (Setecentos e Noventa e Oito Mil Quatrocentos e Quatro Reais e Trinta e Seis Centavos).

- CRITÉRIO DE JULGAMENTO: Menor Preço Global.

- AQUISIÇÃO DO EDITAL

O presente Edital, encontra-se à disposição para verificação por parte dos interessados na Divisão de Licitações, nas dependências da Prefeitura Municipal situada na Rua Jose de França Pereira, 10, Centro – Município de Santa Maria do Oeste-Pr, CEP 85.230-000, no horário das 8:00 às 12:00 horas e das 13:00 às 17:00 horas, bem como no endereço eletrônico: www.santamariadooeste.pr.gov.br.

Informações: (042) 9 9841-0495
E-mail: pmsmolicitacao@yahoo.com.br

Santa Maria do Oeste - Pr, 30 de Março de 2023.

TALITA MARIA SOARES
Presidente da Comissão de Licitação

Publicado por:
Fernando Lopes

Código Identificador:8834CB8D

Matéria publicada no Diário Oficial dos Municípios do Paraná no dia 31/03/2023. Edição 2742
A verificação de autenticidade da matéria pode ser feita informando o código identificador no site:
<https://www.diariomunicipal.com.br/amp/>

AVISO DE LICITAÇÃO
PROCEDIMENTO LICITATÓRIO N.º 034/2023
MODALIDADE: TOMADA DE PREÇOS N.º 03/2023

O Município de Santa Maria do Oeste, Estado do Paraná com fundamento na Lei n.º 8.666/93, e alterações posteriores, comunica que realizará licitação conforme as seguintes especificações:

OBJETO: "CONTRATAÇÃO DE EMPRESA PARA REALIZAR PAVIMENTAÇÃO ASFÁLTICA NA AVENIDA DONA EUNICE ÁREA URBANA NO DISTRITO DE SÃO MANOEL, COM ÁREA DE 3.581,86 M², CUJA OBRA DEVERÁ SER REALIZADA DE ACORDO COM A PLANILHA E DEMAIS PROJETOS, QUE FAZ PARTE INTEGRANTE DESTE EDITAL", especificações e anexos, nos termos da Lei 8666/93.

Data de entrega dos documentos: No dia 19 de Abril de 2023, às 14:00 horas na Prefeitura Municipal de Santa Maria do Oeste.

Valor Máximo Global: R\$ 798.404,36 (Setecentos e Noventa e Oito Mil Quatrocentos e Quatro Reais e Trinta e Seis Centavos).

- Critério de Julgamento: Menor Preço Global

- Aquisição do Edital

O presente Edital, encontra-se à disposição para verificação por parte dos interessados na Divisão de Licitações, nas dependências da Prefeitura Municipal situada na Rua Jose de França Pereira, 10, Centro – Município de Santa Maria do Oeste-Pr, CEP 85.230-000, no horário das 8:00 às 12:00 e das 13:00 às 17:00 horas, bem como no endereço eletrônico: www.santamariadoeste.pr.gov.br.

Informações: (42) 9 9841-0495

Santa Maria do Oeste/PR, 30 de Março de 2023.

Talita Maria Soares
Presidente da Comissão de Licitação

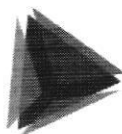

TCEPR

TRIBUNAL DE CONTAS DO ESTADO DO PARANÁ
[Voltar](#)

Detalhes processo licitatório

Informações Gerais

 Entidade Executora

 Ano*

 Nº licitação/dispensa/inexigibilidade*

 Modalidade*

 Número edital/processo*

Recursos provenientes de organismos internacionais/multilaterais de crédito

 Instituição Financeira

 Contrato de Empréstimo

 Descrição Resumida do Objeto*

 Forma de Avaliação

 Dotação Orçamentária*

 Preço máximo/Referência de preço -

R\$*

 Data de Lançamento do Edital

 Data da Abertura das Propostas

Data Registro

 NOVA Data da Abertura das Propostas

Data Registro

 Data de Lançamento do Edital

 Data da Abertura das Propostas

 Há itens exclusivos para EPP/ME?

 Há cota de participação para EPP/ME?

 Percentual de participação:

 Trata-se de obra com exigência de subcontratação de EPP/ME?

 Há prioridade para aquisições de microempresas regionais ou locais?

 Data Cancelamento

 CPF: 3318368903 ([Logout](#))

**AVISO DE LICITAÇÃO
PREGÃO ELETRÔNICO Nº 48/2023.**

Typo: Menor Preço Global por Lote. O Município de Palotina avisa aos interessados que está à disposição o Edital do Pregão 048/2023, objetivando REGISTRO DE PREÇOS PARA FUTURA E FRAÇIONADA AQUISIÇÃO DE SERVIÇOS DE LIMPEZA E DESINFECÇÃO DE CAIXA D'ÁGUA, LIMPEZA DE CALHAS, LIMPEZA DE CAIXAS DE GORDURA, LIMPEZA DE CAIXA DE PASSAGEM E ESGOTAMENTO DE FOSSAS, PARA ATENDER AS NECESSIDADES FUTURAS DE DIVERSAS SECRETARIAS DESTA MUNICIPALIDADE. Conforme especificações contidas no Edital, com abertura prevista para o dia 18/04/2023 às 09:01hs. O edital está à disposição na Prefeitura Municipal de Palotina/PR, email compras@palotina.pr.gov.br, na plataforma BLL www.bll.org.br e no site da prefeitura.

Em 29 de Março de 2023
LUIZ ERNESTO DE GIACOMETTI
Prefeito

**AVISO DE LICITAÇÃO
PREGÃO ELETRÔNICO Nº 46/2023**

Typo: Menor Preço Global por Lote. O Município de Palotina avisa aos interessados que está à disposição o Edital do Pregão 046/2023, objetivando REGISTRO DE PREÇOS PARA FUTURA E FRAÇIONADA CONTRATAÇÃO DE EMPRESA PARA AQUISIÇÃO DE MATERIAIS MÉDICOS HOSPITALARES A SEREM UTILIZADOS NAS UNIDADES BÁSICAS DE SAÚDE E SERVIÇO DE ATENÇÃO DOMICILIAR (SAD) ATENDENDO AS NECESSIDADES FUTURAS DA SECRETARIA MUNICIPAL DE SAÚDE, NESTE MUNICÍPIO. Conforme especificações contidas no Edital, com abertura prevista para o dia 19/04/2023 às 09:01hs. O edital está à disposição na Prefeitura Municipal de Palotina/PR, email compras@palotina.pr.gov.br, na plataforma BLL www.bll.org.br e no site da prefeitura.

Em 29 de Março de 2023
LUIZ ERNESTO DE GIACOMETTI
Prefeito

PREFEITURA MUNICIPAL DE PAULA FREITAS**AVISO DE LICITAÇÃO
PREGÃO ELETRÔNICO (SRP) Nº 18/2023****PROCESSO LICITATÓRIO Nº 32/2023**

OBJETO: Registro de preço para futura e eventual aquisição de Gêneros Alimentícios para a Merenda Escolar, em atendimento a Secretaria de Educação, Cultura e Desporto do Município de Paula Freitas/PR. Entrega das propostas: até 14/04/2023 às 08h14min. Abertura das Propostas: 14/04/2023 às 08h15min. O edital encontra-se disponível no endereço Av. Agostinho de Souza, n.º 646, Paula Freitas/PR, das 08h00min às 17h00min ou no site: www.paulafreitas.pr.gov.br. E-mail: licita.paulafreitas@yahoo.com, Plataforma: BLL COMPRAS.

Em 30 de março de 2023
SEBASTIAO ALGACIR DALPRA
Prefeito

PREFEITURA MUNICIPAL DE PÉROLA**AVISO DE ALTERAÇÃO
PREGÃO ELETRÔNICO Nº 16/2023-PMP**

Comunicamos que o edital do PREGÃO Nº 16/2023, publicado no DOU em 16/03/2023 foi retificado e a errata nº1 encontra-se disponível no endereço eletrônico: www.perola.pr.gov.br, link: processos licitatórios e na Plataforma BLL no bll.org.br. A data limite para envio das propostas e a data do certame foram alteradas em virtude da errata.

INFORMAÇÕES: Através do Fone: (44) 3636-8300, de Segunda à Sexta-feira, das 08h30min às 11h30min e das 13h00min às 17h00min

Pérola/PR, 30 de março de 2023.
LUCAS PEREIRA DA SILVA
Pregoeiro

PREFEITURA MUNICIPAL DE PIÊN**AVISO DE LICITAÇÃO
PREGÃO ELETRÔNICO Nº 36/2023**

Typo: Menor Preço - Por Item

OBJETO: Registro de preços para eventual aquisição parcelada, de gêneros alimentícios para o preparo da merenda escolar, em atendimento aos alunos matriculados na Rede Pública de Ensino do município de Piên, no ano de 2023, de acordo com a Resolução/FNDE nº 06 de 08 de maio de 2020, conforme solicitação da Secretaria Municipal de Educação. O edital completo estará disponível no Site da Prefeitura a partir do dia 04 de abril de 2023. Entrega das propostas: a partir de 04/04/2023 no Site da Bolsa Brasil de Licitações - BLL. Abertura das Propostas: 17/04/2023 às 09h30 (horário de Brasília) no site já citado.

Piên/PR, 30 de março de 2023.
NATHALIA AOANA MELENEK
Pregoeira

PREFEITURA MUNICIPAL DE PONTA GROSSA**AVISO DE ALTERAÇÃO
PREGÃO ELETRÔNICO Nº 288/2022**

O Município de Ponta Grossa/PR informa a existência do 1º adendo ao pregão, na forma eletrônica nº 288/2022, que se realizará no dia 18 de abril de 2023, às 13h00min, através da Bolsa de Licitações e Leilões (www.bllcompras.com), para contratação de serviço de vigia 24 (vinte e quatro) horas ininterruptas, para o Terminal Rodoviário Intermunicipal de Ponta Grossa. Mais informações serão fornecidas das 12 horas às 18 horas na sede da prefeitura ou pelo telefone (42) 3220-1000 (ramal 1006) ou ainda através do link <http://servicos.pontagrossa.pr.gov.br/portalttransparencia/>.

Em 15 de março de 2023
HENRIQUE PALERMO DO VALE
Secretário Municipal de Infraestrutura e Planejamento.

PREFEITURA MUNICIPAL DE PORTO BARREIRO**AVISO DE LICITAÇÃO
TOMADA DE PREÇOS Nº 2/2023-PMPB**

O Município de Porto Barreiro, Estado do Paraná, por meio do Presidente da Comissão de Licitação, tendo em vista o disposto na Lei Federal n.º 8666/93, Lei Complementar n.º 123/2006 e alterações e demais legislações pertinentes, torna público que fará realizar-se às 09h00min, do dia 18 de abril de 2023, na sede da Prefeitura Municipal, a licitação modalidade Tomada de Preços nº 02/2023-PMPB, cujo objeto é a CONTRATAÇÃO DE EMPRESA PARA FORNECIMENTO DE MATERIAIS E SERVIÇOS VISANDO A MODERNIZAÇÃO DA REDE DE ILUMINAÇÃO PÚBLICA PARA TECNOLOGIA LED

NO PERÍMETRO URBANO, VILA RURAL E DISTRITO DE PORTO SANTANA, NO MUNICÍPIO DE PORTO BARREIRO. O edital e seus anexos deverão ser retirados na sede da Prefeitura Municipal, localizada a Rua das Camélias, 900, Centro de Porto Barreiro, fone: 42 3661-1010 ou solicitados através do seguinte e-mail: prefeituraortobarreiro@yahoo.com.br.

Porto Barreiro, 29 de março de 2023.
RONALDO DE MATOS
Presidente Comissão de Licitação

PREFEITURA MUNICIPAL DE PORTO VITÓRIA**AVISO DE LICITAÇÃO
PREGÃO ELETRONICO Nº 29/2023**

PROCESSO ADMINISTRATIVO Nº 50/2023 - PROCESSO DE COMPRA Nº 48/2023
PREGAO ELETRONICO Nº 29/2023

OBJETO: REGISTRO DE PREÇOS PARA FUTURA E EVENTUAL AQUISIÇÃO DE GÊNEROS ALIMENTÍCIOS DESTINADOS À MERENDA ESCOLAR PARA O ANO DE 2023, Conforme condições, quantidades e exigências estabelecidas no edital e seus anexos. Forma de julgamento: Menor Preço Por Item. No dia 14/04/2023, sendo o recebimento das propostas: até as 08h30min, abertura e avaliação das propostas: a partir das 08h31min. Início da sessão pública de disputa de preços: a partir das 09h00min. LOCAL: www.bll.org.br - "Acesso Identificado no link - licitações". O edital e seus anexos podem ser obtidos no Setor de Compras e Licitações da Prefeitura Municipal de Porto Vitória/PR, das 08h:00min às 12h:00min, e das 13h:00min às 17h:00min nos dias úteis, ou ainda no site www.portovitoria.pr.gov.br - Menu Licitações; no site www.bll.org.br "Acesso Identificado no link - licitações públicas". Outras informações pelo e-mail: licitacao@portovitoria.or.gov.br.

Porto Vitória PR, 29 de março de 2023
MARISA DE F. I. DE SOUZA
Prefeita

PREFEITURA MUNICIPAL DE RESERVA**AVISO
TOMADA DE PREÇOS Nº 3/2023**

OBJETO: Seleção de propostas visando à contratação de pessoa jurídica especializada para a execução de 3.985,90m² de pavimentação asfáltica em trecho de via urbana do Município de Reserva/PR, conforme projetos fornecidos pelo Departamento de Engenharia. VALOR: R\$ 893.828,72. CRITÉRIO DE JULGAMENTO: Menor Preço - Empreitada Global. SESSÃO PÚBLICA E INÍCIO DA ABERTURA DOS ENVELOPES: 18/04/2023 às 14h00min. LOCAL: Departamento de Licitações e Contratos - Rua Benjamin Constant n.º 340, Centro, Reserva/PR. O Edital e Anexos estão disponíveis para download no endereço eletrônico: <http://reservapr.equiplano.com.br:7039/transparencia/licitacoes>, ou ainda, solicitados pelo e-mail: reservalicitacoes@gmail.com. Reserva/PR, 30 de março de 2023. Elvis Dupsk - Secretário Municipal de Obras e Serviços Públicos.

Reserva, 30 de março de 2023.
LUCAS MACHADO RIBEIRO
Prefeito

PREFEITURA MUNICIPAL DE SALTO DO LONTRA**AVISO DE LICITAÇÃO
PREGÃO ELETRÔNICO Nº 25/2023****PROCESSO Nº 49/2023**

O MUNICÍPIO DE SALTO DO LONTRA, ESTADO DO PARANÁ, torna público que fará realizar, às 9:00 horas do dia 14 de abril de 2023, nas dependências da Prefeitura Municipal, sita a Rua Prefeito Neuri Baú, 975 em Salto do Lontra, Paraná, Brasil, PREGÃO ELETRÔNICO para contratação de instituição financeira (banco) com agência ou posto de atendimento no município autorizada pelo banco central do Brasil, com exclusividade para operar os serviços de processamento e gerenciamento de créditos provenientes da folha salarial e outras indenizações aos servidores públicos ativos (efetivos e temporários), agentes públicos, agentes políticos da prefeitura do município de Salto do Lontra/PR, com vigência do contrato pelo prazo de 60 (sessenta) meses. Critério de Julgamento: TIPO MAIOR LANCE POR ITEM. Abertura das propostas e recebimentos dos lances: a partir das 09:00 horas do dia 14 de abril de 2023, no endereço eletrônico: www.bll.org.br. A Pasta Técnica, com o inteiro teor do Edital e seus respectivos modelos, adesões e anexos, poderão ser examinados no endereço acima indicado ou pelo site www.saltodolontra.pr.gov.br ou através do site: www.bll.org.br a partir do dia 29 de março de 2023, no horário comercial. Informações adicionais, dúvidas e pedidos de esclarecimento deverão ser dirigidos à Comissão de Licitação no endereço acima mencionado ou pelo e-mail licitacaosaltodolontra@gmail.com.

Salto do Lontra, 29 de março de 2023.
FERNANDO ALBERTO CADORE
Prefeito

PREFEITURA MUNICIPAL DE SANTA MARIA DO OESTE**AVISOS DE LICITAÇÃO
TOMADA DE PREÇOS Nº 2/2023****Procedimento Licitatório N.º033/2023**

Objeto: Contratação de empresa para realizar pavimentação asfáltica na rua Professora Lurdes Terezinha Tomen, com área de 2.093,60 m², conforme contrato de repasse n.º 918742/2021, cuja obra deverá ser realizada de acordo com a planilha e demais projetos, que faz parte integrante deste edital, especificações e anexos, nos termos da lei 8666/93. Data de entrega dos documentos: No dia 19 de abril de 2023, às 09:00 horas na Prefeitura Municipal de Santa Maria do Oeste. Valor Máximo Global: R\$ 343.136,56. Critério de Julgamento: Menor Preço Global.

TOMADA DE PREÇOS Nº 3/2023

Procedimento Licitatório N.º034/2023. Objeto: Contratação de empresa para realizar pavimentação asfáltica na avenida dona eunice área urbana no distrito de São Manoel, com área de 3.581,86 m², cuja obra deverá ser realizada de acordo com a planilha e demais projetos, que faz parte integrante deste edital, especificações e anexos, nos termos da lei 8666/93. Data de entrega dos documentos: No dia 19 de abril de 2023, às 14:00 horas na Prefeitura Municipal de Santa Maria do Oeste. Valor Máximo Global: R\$ 798.404,36. Critério de Julgamento: Menor Preço Global.

Editais, encontram-se à disposição para verificação por parte dos interessados na Divisão de Licitações, nas dependências da Prefeitura Municipal situada na Rua Jose de França Pereira, 10, Centro - Município de Santa Maria do Oeste-Pr, CEP 85.230-000, no horário das 8:00 às 12:00 e das 13:00 às 17:00 horas, bem como no endereço eletrônico: www.santamariadooeste.pr.gov.br. Informações: (42) 9 9841-0495.

Santa Maria do Oeste/PR, 30 de março de 2023.
TALITA MARIA SOARES
Presidente da Comissão de Licitação





Ofício n.º 004/2023

Santa Maria do Oeste – Pr, 03 de Abril de 2023

Prezado(a) Senhor(a):

Em atendimento ao contido na Lei Municipal n.º 326/2011, ora encaminhamos documentos referentes aos procedimentos licitatórios abaixo relacionados quais encontram-se disponíveis no Portal do Município <http://www.santamariadooeste.pr.gov.br>:

- PREGÃO PRESENCIAL N.º 16/2023
- PREGÃO ELETRÔNICO N.º 17/2023
- PREGÃO ELETRÔNICO N.º 18/2023
- PREGÃO ELETRÔNICO N.º 19/2023
- PREGÃO ELETRÔNICO N.º 20/2023
- TOMADA DE PREÇOS N. 02/2023
- TOMADA DE PREÇOS N. 03/2023
- LEILÃO N.º 01/2023

Sendo o que nos apresentava, reiteramos protestos de elevada estima e consideração e nos colocamos a disposição para maiores esclarecimentos que se fizerem necessários.

Atenciosamente,

MILÍCIO VICENTE STROHER
Departamento de Licitação

Exmo. Senhor:
TIAGO VARIZA
Presidente da Câmara Municipal
Santa Maria do Oeste – Paraná

recebi em 03/04/2023
às 14 horas e 40 m.
Reginaldo Milício

CONTRATO SOCIAL DE CONSTITUIÇÃO DE SOCIEDADE EMPRESÁRIA LIMITADA DELLAI PAVIMENTAÇÃO LTDA

Pelo presente instrumento particular de Contrato Social:

JOAO CARLOS DELLAI, BRASILEIRO, DIVORCIADO(A), EMPRESÁRIO, natural da cidade de Palmeira das Missões – RS, data de nascimento 17/09/1959, portador da Carteira de Identidade (RG): nº 2014136441, expedida por SSP PC/RS em 07/08/1978 e CPF: nº 308.787.300-44, residente e domiciliado na cidade de Tomazina - PR, na GLEBA BARRA SECA - FAZENDA BOM JESUS, nº 33800, CASA, RURAL, CEP: 84935-000;

IRAKELI KATIUSCIA DALL SANTO, BRASILEIRA, SOLTEIRA, EMPRESÁRIA, natural da cidade de Mangueirinha – PR, data de nascimento 29/01/1987, portador da Carteira de Identidade (RG): nº 9.469.843-0, expedida por SESP/PR em 11/01/2002 e CPF: nº 063.765.149-95, residente e domiciliada na cidade de Tomazina - PR, na RUA FELIPE MIGUEL DE CARVALHO, nº S/N, CASA, X. R. TACITO CORREIA, CEP: 84935-000;

Resolvem, em comum acordo, constituir uma sociedade limitada, nos termos da Lei nº 10.406/2002, mediante as condições e cláusulas seguintes:

CLÁUSULA I - DO NOME EMPRESARIAL (art. 997, II, CC)

A sociedade adotará como nome empresarial: **DELLAI PAVIMENTAÇÃO LTDA**, e usará a expressão DELLAI PAVIMENTAÇÃO como nome fantasia.

CLÁUSULA II - DA SEDE (art. 997, II, CC)

A sociedade terá sua sede no seguinte endereço: RUA ANGELINA GERALDA DE JESUS, nº 875, SALA 1, CENTRO, Siqueira Campos - PR, CEP: 84940000.

CLÁUSULA III - DO OBJETO SOCIAL (art. 997, II, CC)

A sociedade terá por objeto o exercício das seguintes atividades econômica: CONSTRUÇÃO DE OBRAS DE URBANIZAÇÃO E TRABALHOS DE SUPERFÍCIE E PAVIMENTAÇÃO EM VIAS URBANAS, AVENIDAS, RUAS E LOCAIS PARA ESTACIONAMENTO, CONSTRUÇÃO, REFORMA E MANUTENÇÃO DE PRAÇAS E CALÇADAS PARA PEDESTRES COM SINALIZAÇÃO E PINTURA, CONFECÇÃO DE CALÇAMENTO EM PEDRAS, LAJOTAS E REVESTIMENTOS EM AVENIDAS, RUAS E CALÇADAS (CNAE 42.13-8/00); - CONSTRUÇÃO, REFORMAR E REPARAÇÃO DE APARTAMENTOS, CASAS, CONJUNTOS HABITACIONAIS, PRÉDIOS, EDIFÍCIOS, CONDOMÍNIOS, RESIDÊNCIAS, CENTROS E EDIFÍCIOS COMERCIAIS E IMÓVEIS PARA USO PÚBLICO OU PARTICULAR (CNAE 41.20-4/00); - APLICAÇÃO DE CONCRETO BETUMINOSO USINADO A QUENTE CBUQ, AREIA-ASFALTO, LAMA ASFÁLTICA, LIGANTE ASFÁLTICO E LIGANTE E MACADAME BETUMINOSO, PRÉ-MISTURADO A FRIO PMF, CONSTRUÇÃO DE OBRAS DE ASFALTO, PAVIMENTAÇÃO DE RODOVIAS, CONSTRUÇÃO, MANUTENÇÃO E CONSERVAÇÃO RODOVIÁRIA, RECAPEAMENTO ASFÁLTICO (CNAE 42.11-1/01); - SERVIÇOS DE INSTALAÇÃO, IMPLANTAÇÃO E PINTURA DE SINALIZAÇÃO EM ESTRADAS, RUAS, AVENIDAS, RODOVIAS E PLACAS DE SINALIZAÇÃO DE TRÁFEGO RODOVIÁRIO (CNAE 42.11-1/02); - CONSTRUÇÃO, MANUTENÇÃO, REFORMA, RECUPERAÇÃO E RECOMPOSIÇÃO DE GRANDES ESTRUTURAS E OBRAS DE ARTE, OBRAS DE ARTE RODOVIÁRIAS, PASSARELAS, PONTES, TÚNEIS, VIADUTOS, ELEVADOS, EM RODOVIAS, FERROVIAS, DE METROPOLITANOS (CNAE 42.12-0/00); - CONSTRUÇÃO DE ESGOTO SANITÁRIO, ESTAÇÕES DE BOMBEAMENTO DE ÁGUA, ESGOTO, REDES DE DISTRIBUIÇÕES, INTERCEPTORES, RESERVATÓRIOS, SISTEMAS DE SANEAMENTO BÁSICO E ABASTECIMENTO (CNAE 42.22-7/01); - OBRAS DE ATERRO HIDRÁULICO, BARRAGEM, CANAIS, CONSTRUÇÕES MARINAS, DOCAS E PIERS, DRENAGEM, LIMPEZA DE RIOS, PORTOS, CANAIS, BAIAS, LAGOS, REPRESAS, AÇUDES FLUVIAIS (CNAE 42.91-0/00); - MONTAGEM DE COBERTURAS E ESTRUTURAS METÁLICAS MÓVEIS E IMÓVEIS E SOLDAGEM PARA CONSTRUÇÃO CIVIL (CNAE 42.92-8/01); - OBRAS DE MONTAGENS INDUSTRIAIS, TUBULAÇÃO E REDE DE FACILIDADES (CNAE 42.92-8/02); - OBRAS DE CONSTRUÇÃO, REFORMA E MANUTENÇÃO DE CAMPOS PARA PRÁTICA DE ESPORTES E INSTALAÇÕES DESPORTIVAS (CNAE 42.99-5/01); - SERVIÇOS E IMPLOÇÃO DE ESTRUTURAS EDIFICADAS, DEMOLIÇÃO, ARRASAMENTO E DESMONTE DE CONSTRUÇÃO (CNAE 43.11-8/01); - OBRAS DE LIMPEZA E PREPARAÇÃO DE CANTEIROS, TERRENOS PARA CONSTRUÇÃO (CNAE 43.11-8/02); - SERVIÇOS DE COMPACTAÇÃO DE TERRENO, CORTE, ATERRO, DESATERRO, DRENO PROFUNDO, ESCAVAÇÃO, NIVELAMENTO E MOVIMENTAÇÃO DE TERRAS, REMOÇÃO DE ROCHAS, RETIRADA DE TERRAS, OBRAS DE TERRAPLANAGEM PARA CONSTRUÇÃO DE EDIFÍCIOS,



CONTRATO SOCIAL DE CONSTITUIÇÃO DE SOCIEDADE EMPRESÁRIA LIMITADA
DELLAI PAVIMENTAÇÃO LTDA

RUAS, AVENIDAS E RODOVIAS (CNAE 43.13-4/00); - INSTALAÇÃO E SUBSTITUIÇÃO DE CANCELAS ELETRÔNICAS, FAIXAS E DELIMITADORES LUMINOSOS PARA RODOVIAS, ILUMINAÇÃO PÚBLICA, SINALIZAÇÃO, SEMÁFOROS E POSTES DE ILUMINAÇÃO (CNAE 43.29-1/04); - CONSTRUÇÃO DE ALICERCES, BLOCOS DE FUNDAÇÃO, BALDRAMES, ESTRUTURAS, PERFURAÇÕES, REFORÇO, TUBULAÇÃO, FUNDAÇÕES DIVERSAS E PROFUNDAS PARA EDIFICAÇÕES (CNAE 43.91-6/00); - CONSTRUÇÃO DE OBRAS DE ALVENARIA, MUROS, PAREDES DE BLOCOS DE CONCRETO, PEDRA E TIJOLOS (CNAE 43.99-1/03); - TRANSPORTE RODOVIÁRIO DE CARGAS MUNICIPAL (CNAE 49.30-2/01); - LOCAÇÃO E LEASING OPERACIONAL DE BETONEIRAS, ESCAVADORAS, GUINDASTES, EMPILHADEIRAS, MOTO NIVELADORAS, TRATORES, MÁQUINAS E EQUIPAMENTOS PARA CONSTRUÇÃO E SERVIÇOS (CNAE 77.32-2/01); - LOCAÇÃO E LEASING OPERACIONAL DE ANDAIMES, ESCORAMENTOS, PLATAFORMAS E FÔRMAS METÁLICAS (CNAE 77.32-2/02); - PLANTIO E MANUTENÇÃO DE GRAMADOS, SERVIÇOS DE JARDINAGEM, PAISAGISMO, LIMPEZA, PODA DE ÁRVORES E MANUTENÇÃO DE ÁREAS VERDES (CNAE 81.30-3/00);

Parágrafo único. Em estabelecimento eleito como Sede (Matriz) será(ão) exercida(s) a(s) atividade(s) de CONSTRUCAO DE OBRAS DE URBANIZACAO E TRABALHOS DE SUPERFICIE E PAVIMENTACAO EM VIAS URBANAS, AVENIDAS, RUAS E LOCAIS PARA ESTACIONAMENTO, CONSTRUCAO, REFORMA E MANUTENCAO DE PRACAS E CALCADAS PARA PEDESTRES COM SINALIZACAO E PINTURA, CONFECACAO DE CALCAMENTO EM PEDRAS, LAJOTAS E REVESTIMENTOS EM AVENIDAS, RUAS E CALCADAS (CNAE 42.13-8/00) - CONSTRUCAO, REFORMAR E REPARACAO DE APARTAMENTOS, CASAS, CONJUNTOS HABITACIONAIS, PREDIOS, EDIFICIOS, CONDOMINIOS, RESIDENCIAS, CENTROS E EDIFICIOS COMERCIAIS E IMOVEIS PARA USO PUBLICO OU PARTICULAR (CNAE 41.20-4/00) - APLICACAO DE CONCRETO BETUMINOSO USINADO A QUENTE CBUQ, AREIA-ASFALTO, LAMA ASFALTICA, LIGANTE ASFALTICO E LIGANTE E MACADAME BETUMINOSO, PRE-MISTURADO A FRIO PMF, CONSTRUCAO DE OBRAS DE ASFALTO, PAVIMENTACAO DE RODOVIAS, CONSTRUCAO, MANUTENCAO E CONSERVACAO RODOVIARIA, RECAPEAMENTO ASFALTICO (CNAE 42.11-1/01) - SERVICOS DE INSTALACAO, IMPLANTACAO E PINTURA DE SINALIZACAO EM ESTRADAS, RUAS, AVENIDAS, RODOVIAS E PLACAS DE SINALIZACAO DE TRAFEGO RODOVIARIO (CNAE 42.11-1/02) - CONSTRUCAO, MANUTENCAO, REFORMA, RECUPERACAO E RECOMPOSICAO DE GRANDES ESTRUTURAS E OBRAS DE ARTE, OBRAS DE ARTE RODOVIARIAS, PASSARELAS, PONTES, TUNEIS, VIADUTOS, ELEVADOS, EM RODOVIAS, FERROVIAS, DE METROPOLITANOS (CNAE 42.12-0/00) - CONSTRUCAO DE ESGOTO SANITARIO, ESTACOES DE BOMBEAMENTO DE AGUA, ESGOTO, REDES DE DISTRIBUICOES, INTERCEPTORES, RESERVATORIOS, SISTEMAS DE SANEAMENTO BASICO E ABASTECIMENTO (CNAE 42.22-7/01) - OBRAS DE ATERRO HIDRAULICO, BARRAGEM, CANAIS, CONSTRUCOES MARINAS, DOCAS E PIERS, DRENAGEM, LIMPEZA DE RIOS, PORTOS, CANAIS, BAIAS, LAGOS, REPRESAS, ACUDES FLUVIAIS (CNAE 42.91-0/00) - MONTAGEM DE COBERTURAS E ESTRUTURAS METALICAS MOVEIS E IMOVEIS E SOLDAGEM PARA CONSTRUCAO CIVIL (CNAE 42.92-8/01) - OBRAS DE MONTAGENS INDUSTRIAIS, TUBULACAO E REDE DE FACILIDADES (CNAE 42.92-8/02) - OBRAS DE CONSTRUCAO, REFORMA E MANUTENCAO DE CAMPOS PARA PRATICA DE ESPORTES E INSTALACOES DESPORTIVAS (CNAE 42.99-5/01) - SERVICOS E IMPLOSAO DE ESTRUTURAS EDIFICADAS, DEMOLICAO, ARRASAMENTO E DESMONTE DE CONSTRUCAO (CNAE 43.11-8/01) - OBRAS DE LIMPEZA E PREPARACAO DE CANTEIROS, TERRENOS PARA CONSTRUCAO (CNAE 43.11-8/02) - SERVICOS DE COMPACTACAO DE TERRENO, CORTE, ATERRO, DESATERRO, DRENO PROFUNDO, ESCAVACAO, NIVELAMENTO E MOVIMENTACAO DE TERRAS, REMOCAO DE ROCHAS, RETIRADA DE TERRAS, OBRAS DE TERRAPLANAGEM PARA CONSTRUCAO DE EDIFICIOS, RUAS, AVENIDAS E RODOVIAS (CNAE 43.13-4/00) - INSTALACAO E SUBSTITUICAO DE CANCELAS ELETRONICAS, FAIXAS E DELIMITADORES LUMINOSOS PARA RODOVIAS, ILUMINACAO PUBLICA, SINALIZACAO, SEMAFOROS E POSTES DE ILUMINACAO (CNAE 43.29-1/04) - CONSTRUCAO DE ALICERCES, BLOCOS DE FUNDACAO, BALDRAMES, ESTRUTURAS, PERFURACOES, REFORCO, TUBULACAO, FUNDACOES DIVERSAS E PROFUNDAS PARA EDIFICACOES (CNAE 43.91-6/00) - CONSTRUCAO DE OBRAS DE ALVENARIA, MUROS, PAREDES DE BLOCOS DE CONCRETO, PEDRA E TIJOLOS (CNAE 43.99-1/03) - TRANSPORTE RODOVIARIO DE CARGAS MUNICIPAL (CNAE 49.30-2/01) - LOCACAO E LEASING OPERACIONAL DE BETONEIRAS, ESCAVADORAS, GUINDASTES, EMPILHADEIRAS, MOTO NIVELADORAS, TRATORES, MAQUINAS E EQUIPAMENTOS PARA CONSTRUCAO E SERVICOS (CNAE 77.32-2/01) - LOCACAO E LEASING OPERACIONAL DE ANDAIMES, ESCORAMENTOS, PLATAFORMAS E FORMAS METALICAS (CNAE 77.32-2/02) - PLANTIO E MANUTENCAO DE GRAMADOS,



CONTRATO SOCIAL DE CONSTITUIÇÃO DE SOCIEDADE EMPRESÁRIA LIMITADA DELLAI PAVIMENTAÇÃO LTDA

SERVICOS DE JARDINAGEM, PAISAGISMO, LIMPEZA, PODA DE ARVORES E MANUTENCAO DE AREAS VERDES (CNAE 81.30-3/00).

E exercerá as seguintes atividades:

CNAE Nº 4213-8/00 - Obras de urbanização - ruas, praças e calçadas
 CNAE Nº 4120-4/00 - Construção de edifícios
 CNAE Nº 4211-1/01 - Construção de rodovias e ferrovias
 CNAE Nº 4211-1/02 - Pintura para sinalização em pistas rodoviárias e aeroportos
 CNAE Nº 4212-0/00 - Construção de obras-de-arte especiais
 CNAE Nº 4222-7/01 - Construção de redes de abastecimento de água, coleta de esgoto e construções correlatas, exceto obras de irrigação
 CNAE Nº 4291-0/00 - Obras portuárias, marítimas e fluviais
 CNAE Nº 4292-8/01 - Montagem de estruturas metálicas
 CNAE Nº 4292-8/02 - Obras de montagem industrial
 CNAE Nº 4299-5/01 - Construção de instalações esportivas e recreativas
 CNAE Nº 4311-8/01 - Demolição de edifícios e outras estruturas
 CNAE Nº 4311-8/02 - Preparação de canteiro e limpeza de terreno
 CNAE Nº 4313-4/00 - Obras de terraplenagem
 CNAE Nº 4329-1/04 - Montagem e instalação de sistemas e equipamentos de iluminação e sinalização em vias públicas, portos e aeroportos
 CNAE Nº 4391-6/00 - Obras de fundações
 CNAE Nº 4399-1/03 - Obras de alvenaria
 CNAE Nº 4930-2/01 - Transporte rodoviário de carga, exceto produtos perigosos e mudanças, municipal
 CNAE Nº 7732-2/01 - Aluguel de máquinas e equipamentos para construção sem operador, exceto andaimes
 CNAE Nº 7732-2/02 - Aluguel de andaimes
 CNAE Nº 8130-3/00 - Atividades paisagísticas

CLÁUSULA IV - DO INÍCIO DAS ATIVIDADES E PRAZO DE DURAÇÃO (art. 53, III, F, Decreto nº 1.800/96)

A sociedade iniciará suas atividades na data do arquivamento deste ato na Junta Comercial do Estado do Paraná e seu prazo de duração é indeterminado.

CLÁUSULA V - DO CAPITAL (ART. 997, III e IV e ART. 1.052 e 1.055, CC)

O capital será de R\$ 600.000,00 (seiscentos mil reais), dividido em 600000 quotas, no valor nominal de R\$ 1,00 (um real) cada uma, formado por 600.000,00 (seiscentos mil reais) em moeda corrente no País.

Parágrafo único. O capital encontra-se subscrito e integralizado pelos sócios da seguinte forma:

Nome dos Sócios	Qtd Quotas	Valor Em R\$	%
JOAO CARLOS DELLAI	300000	300.000,00	50,00
IRAKELI KATIUSCIA DALL SANTO	300000	300.000,00	50,00
TOTAL:	600000	600.000,00	100,00

CLÁUSULA VI - DA ADMINISTRAÇÃO (ART. 997, VI; 1.013, 1.015; 1.064, CC)

A administração da sociedade será exercida pelos sócios **JOAO CARLOS DELLAI, IRAKELI KATIUSCIA DALL SANTO** que representarão legalmente a sociedade ISOLADAMENTE e poderão praticar todo e qualquer ato de gestão pertinente ao objeto social.

Parágrafo único. Não constituindo o objeto social, a alienação ou a oneração de bens imóveis depende de autorização da maioria.



CONTRATO SOCIAL DE CONSTITUIÇÃO DE SOCIEDADE EMPRESÁRIA LIMITADA DELLAI PAVIMENTAÇÃO LTDA

CLÁUSULA VII - DO BALANÇO PATRIMONIAL (art. 1.065, CC)

Ao término de cada exercício, em 31 de Dezembro, o administrador prestará contas justificadas de sua administração, procedendo à elaboração do inventário, do balanço patrimonial e do balanço de resultado econômico, cabendo ao empresário, os lucros ou perdas apuradas.

CLÁUSULA VIII - DECLARAÇÃO DE DESIMPEDIMENTO DE ADMINISTRADOR (art. 1.011, § 1º CC e art. 37, II da Lei nº 8.934 de 1994)

Os Administradores declaram, sob as penas da lei, de que não estão impedidos de exercer a administração da empresa, por lei especial, ou em virtude de condenação criminal, ou por se encontrar sob os efeitos dela, a pena que vede, ainda que temporariamente, o acesso a cargos públicos; ou por crime falimentar, de prevaricação, peita ou suborno, concussão, peculato, ou contra a economia popular, contra o sistema financeiro nacional, contra normas de defesa da concorrência, contra as relações de consumo, fé pública, ou a propriedade.

CLÁUSULA IX - DO PRÓ LABORE

Os sócios poderão, de comum acordo, fixar uma retirada mensal, a título de pro labore para os sócios administradores, observadas as disposições regulamentares pertinentes.

CLÁUSULA X - DISTRIBUIÇÃO DE LUCROS

A sociedade poderá levantar balanços intermediários ou intercalares e distribuir os lucros evidenciados nos mesmos.

CLÁUSULA XI - DA RETIRADA OU FALECIMENTO DE SÓCIO

Retirando-se, falecendo ou interditado qualquer sócio, a sociedade continuará suas atividades com os herdeiros, sucessores e o incapaz, desde que autorizado legalmente. Não sendo possível ou inexistindo interesse destes ou do(s) sócio(s) remanescente(s) na continuidade da sociedade, esta será liquidada após a apuração do Balanço Patrimonial na data do evento. O resultado positivo ou negativo será distribuído ou suportado pelos sócios na proporção de suas quotas.

Parágrafo único - O mesmo procedimento será adotado em outros casos em que a sociedade se resolva em relação a seu sócio.

CLÁUSULA XII - DA CESSÃO DE QUOTAS

As quotas são indivisíveis e não poderão ser cedidas ou transferidas a terceiros sem o consentimento do outro sócio, a quem fica assegurado, em igualdade de condições e preço direito de preferência para a sua aquisição se postas à venda, formalizando, se realizada a cessão delas, a alteração contratual pertinente.

CLÁUSULA XIII - DA RESPONSABILIDADE

A responsabilidade de cada sócio é restrita ao valor das suas quotas, mas todos respondem solidariamente pela integralização do capital social.

CLÁUSULA XIV - DO FORO

Fica eleito o Foro da Comarca de Siqueira Campos - PR, para qualquer ação fundada neste contrato, renunciando-se a qualquer outro por muito especial que seja.

E por estarem em perfeito acordo, em tudo que neste instrumento particular foi lavrado, obrigam-se a cumprir o presente ato constitutivo, e assinam o presente instrumento em uma única via que será destinada ao registro e arquivamento na Junta Comercial do Estado do Paraná.

Siqueira Campos - PR, 12 de junho de 2020

JOAO CARLOS DELLAI
Sócio/Administrador

IRAKELI KATIUSCIA DALL SANTO
Sócio/Administrador





102

ASSINATURA ELETRÔNICA

Certificamos que o ato da empresa DELLAI PAVIMENTACAO LTDA consta assinado digitalmente por:

IDENTIFICAÇÃO DO(S) ASSINANTE(S)	
CPF	Nome
06376514995	IRAKELI KATIUSCIA DALL SANTO
30878730044	JOAO CARLOS DELLAI



CERTIFICO O REGISTRO EM 12/06/2020 SOB N° 41209386065.
PROTOCOLO: 202733505 DE 12/06/2020. CÓDIGO DE VERIFICAÇÃO:
12002403382. NIRE: 41209386065.
DELLAI PAVIMENTACAO LTDA

Leandro Marcos Raysel Biscaia
SECRETÁRIO-GERAL
CURITIBA, 12/06/2020
<https://www.empresafacil.pr.gov.br>

Página 1 de 6

303

Página 1 de 5

**TRANSFORMAÇÃO DE SOCIEDADE LIMITADA PARA EMPRESA
INDIVIDUAL DE RESPONSABILIDADE LIMITADA – EIRELI
DELLAI PAVIMENTAÇÃO EIRELI | CNPJ: 37.394.549/0001-18**

Pelo presente instrumento do Ato Constitutivo de transformação de **Sociedade Empresária de Responsabilidade Limitada para EIRELI**:

JOÃO CARLOS DELLAI, brasileiro, Divorciado, natural de Palmeira das Missões/RS, nascido em 17/09/1959, empresário, portador da Carteira de Identidade Civil (RG) nº 2014136441 – SSP PC/RS, expedida em 07/08/1978 e CPF/MF nº **308.787.300-44**, residente e domiciliado na GLEBA BARRA SECA – FAZENDA BOM JESUS, nº 33800, CASA, RURAL, Tomazina/PR, CEP 84.935-000; e **IRAKELI KATIUSCIA DALL SANTO**, brasileira, solteira, natural de Mangueirinha/PR, nascida em 29/01/1987, empresária, portadora da Carteira de Identidade Civil (RG) nº 9.469.843-0 SESP/PR, expedida em 11/01/2002, e CPF/MF nº **063.765.149-95**, residente e domiciliada à Rua Felipe Miguel de Carvalho, nº s/nº, Casa – X.R. Tacito Correia, Tomazina/PR, CEP 84.935-000, únicos sócios da sociedade empresária limitada **DELLAI PAVIMENTAÇÃO LTDA**, com sede na Cidade de Siqueira Campos, Estado do Paraná, na Rua Angelina Geralda de Jesus, nº 875, Sala 1, Centro, CEP 84.940-000, devidamente inscrita no **CNPJ sob nº 37.394.549/0001-18**, com Contrato Social registrado sob o nº 41209386065 em 12/06/2020, **RESOLVEM ALTERAR** o citado instrumento pelas cláusulas e condições seguintes:

CLÁUSULA PRIMEIRA: Ingressa neste ato na sociedade empresarial o sócio **CHARLES JOSÉ DELLAI**, brasileiro, solteiro, natural de Palmeira das Missões/RS, nascido em 16/10/1981, empresário, portador da Carteira de Identidade Civil (RG) nº 8082045454 SESP/RS, expedida em 08/09/1999, Carteira Nacional de Habilitação CNH N° 01526534783 DETRAN-PR, emitida em 15/06/2018 com validade 14/06/2023 e CPF/MF nº **002.548.440-06**, residente e domiciliado na GLEBA BARRA SECA – FAZENDA BOM JESUS, nº 33800, CASA, RURAL, Tomazina/PR, CEP 84.935-000.

CLÁUSULA SEGUNDA - Retira-se da sociedade o sócio **JOÃO CARLOS DELLAI** cedendo e transferindo por **VENDA** ao sócio **CHARLES JOSE DELLAI**, as 300.000 (trezentas mil) quotas que possui no valor unitário de R\$ 1,00 (um real), totalizando R\$ 300.000,00 (trezentos mil reais), subscritas e integralizadas em moeda corrente do país.

CLÁUSULA TERCEIRA - O sócio **JOÃO CARLOS DELLAI**, dá ao sócio **CHARLES JOSE DELLAI**, plena, geral e irrevogável quitação, declarando nada a reclamar quer no presente ou no futuro, sob quaisquer títulos, eximindo de toda e qualquer responsabilidade por quaisquer fatos ou atos praticados pela sociedade durante o período em que figurou como sócio.

CLÁUSULA QUARTA - Retira-se da sociedade a sócia **IRAKELI KATIUSCIA DALL SANTO** cedendo e transferindo por **VENDA** ao sócio **CHARLES JOSE DELLAI**, as 300.000 (trezentas mil) quotas que possui no valor unitário de R\$ 1,00 (um real), totalizando R\$ 300.000,00 (trezentos mil reais), subscritas e integralizadas em moeda corrente do país.

CLÁUSULA QUINTA: A sócia **IRAKELI KATIUSCIA DALL SANTO**, dá ao sócio **CHARLES JOSE DELLAI**, plena, geral e irrevogável quitação, declarando nada a reclamar quer no presente ou no futuro, sob quaisquer títulos, eximindo de toda e qualquer responsabilidade por quaisquer fatos ou atos praticados pela sociedade durante o período em que figurou como sócio.

CLÁUSULA SEXTA - Em razão da alteração do quadro societário, o capital social no valor de R\$ 600.000,00 (seiscentos mil reais), representado por 600.000 (seiscentas mil) quotas no valor unitário de R\$ 1,00 (um real), passa a ser distribuído na seguinte proporção:

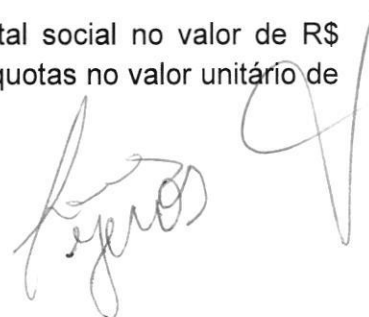

**TRANSFORMAÇÃO DE SOCIEDADE LIMITADA PARA EMPRESA
INDIVIDUAL DE RESPONSABILIDADE LIMITADA – EIRELI
DELLAI PAVIMENTAÇÃO EIRELI | CNPJ: 37.394.549/0001-18**

Página 2 de 5

SÓCIO	QUOTAS	%	CAPITAL R\$
CHARLES JOSE DELLAI	600.000	100,00	R\$ 600.000,00

CLÁUSULA SÉTIMA - Fica transformada a natureza jurídica desta Sociedade Empresária de Responsabilidade Limitada em **EMPRESA INDIVIDUAL DE RESPONSABILIDADE LIMITADA – EIRELI**, sob a razão social de **DELLAI PAVIMENTAÇÃO EIRELI**, conforme faculta a Lei 10.406/02 artigo 980, que doravante se regerá com sub-rogação de todos os direitos e obrigações pertinentes ao tipo jurídico ora transformado.

CLÁUSULA OITAVA - O capital social da Sociedade Empresária de Responsabilidade Limitada ora transformada, já integralizado no valor de R\$ 600.000,00 (seiscentos mil reais) dividido em 600.000 (seiscentas mil) quotas no valor nominal de R\$ 1,00 (um real) cada, passa a constituir o capital da EIRELI, mencionada na cláusula anterior:

TITULAR	QUOTAS	%	CAPITAL R\$
CHARLES JOSE DELLAI	600.000	100,00	R\$ 600.000,00

CLÁUSULA NONA - Para tanto, passa a transcrever, na íntegra, o ato constitutivo da referida EIRELI, com o teor seguinte.

**ATO CONSTITUTIVO DE EMPRESA INDIVIDUAL DE RESPONSABILIDADE
LIMITADA, DENOMINADA
DELLAI PAVIMENTAÇÃO EIRELI | CNPJ: 37.394.549/0001-18**

CHARLES JOSÉ DELLAI, brasileiro, solteiro, natural de Palmeira das Missões/RS, nascido em 16/10/1981, empresário, portador da Carteira de Identidade Civil (RG) nº 8082045454 SESP/RS, expedida em 08/09/1999, Carteira Nacional de Habilitação CNH N° 01526534783 DETRAN-PR, emitida em 15/06/2018 com validade 14/06/2023 e CPF/MF nº **002.548.440-06**, residente e domiciliado na GLEBA BARRA SECA – FAZENDA BOM JESUS, nº 33800, CASA, RURAL, Tomazina/PR, CEP 84.935-000; **RESOLVE** constituir uma **EMPRESA INDIVIDUAL DE RESPONSABILIDADE LIMITADA EIRELI**, inscrita no CNPJ sob nº 37.394.549/0001-18, que passará a reger-se pelo que está contido nas cláusulas a seguir:

CLÁUSULA PRIMEIRA - A sociedade constituída sob a forma de sociedade empresária limitada EIRELI, e com a denominação **DELLAI PAVIMENTAÇÃO EIRELI**, CNPJ sob nº. 37.394.549/0001-18, data da constituição em 12 de junho de 2020, será regida por este ato constitutivo, pelo Código Civil, Lei 10.406/2002.

Parágrafo Único – Declaração de **EMPRESA DE PEQUENO PORTE** – O Titular declara sob as penas da Lei, que a EIRELI se enquadra na condição de **EMPRESA DE PEQUENO PORTE**, nos termos da Lei Complementar nº. 123, de 14/12/2006.

CLÁUSULA SEGUNDA - O prazo de duração da EIRELI é de tempo indeterminado e o início das operações sociais, para todos os efeitos, é a data do registro do instrumento constitutivo. É garantida a continuidade da pessoa jurídica diante do impedimento por força maior ou impedimento temporário ou permanente do titular, podendo a empresa ser alterada para atender uma nova situação.

CLÁUSULA TERCEIRA - A EIRELI terá a sua sede à **RUA ANGELINA GERALDA DE JESUS, Nº 875, SALA 1, CENTRO EM SIQUEIRA CAMPOS/PR, CEP 84.940.000**, que é seu domicílio, podendo, a qualquer tempo, a critério de seu titular, abrir ou fechar filiais em qualquer parte do território Nacional.

CLÁUSULA QUARTA - O objeto da EIRELI será: econômica: CONSTRUÇÃO DE OBRAS DE URBANIZAÇÃO E TRABALHOS DE SUPERFÍCIE E PAVIMENTAÇÃO EM VIAS URBANAS, AVENIDAS, RUAS E LOCAIS PARA ESTACIONAMENTO, CONSTRUÇÃO, REFORMA E MANUTENÇÃO DE PRAÇAS E CALÇADAS PARA PEDESTRES COM SINALIZAÇÃO E PINTURA, CONFECÇÃO DE CALÇAMENTO EM PEDRAS, LAJOTAS E REVESTIMENTOS EM AVENIDAS, RUAS E CALÇADAS **(CNAE 42.13-8/00)**; - CONSTRUÇÃO, REFORMAR E REPARAÇÃO DE APARTAMENTOS, CASAS, CONJUNTOS HABITACIONAIS, PRÉDIOS, EDIFÍCIOS, CONDOMÍNIOS, RESIDÊNCIAS, CENTROS E EDIFÍCIOS COMERCIAIS E IMÓVEIS PARA USO PÚBLICO OU PARTICULAR **(CNAE 41.20-4/00)**; - APLICAÇÃO DE CONCRETO BETUMINOSO USINADO A QUENTE CBUQ, AREIA-ASFALTO, LAMA ASFÁLTICA, LIGANTE ASFÁLTICO E LIGANTE E MACADAME BETUMINOSO, PRÉ- MISTURADO A FRIO PMF, CONSTRUÇÃO DE OBRAS DE ASFALTO, PAVIMENTAÇÃO DE RODOVIAS, CONSTRUÇÃO, MANUTENÇÃO E CONSERVAÇÃO RODOVIÁRIA, RECAPEAMENTO ASFÁLTICO **(CNAE 42.11-1/01)**; - SERVIÇOS DE INSTALAÇÃO, IMPLANTAÇÃO E PINTURA DE SINALIZAÇÃO EM ESTRADAS, RUAS, AVENIDAS, RODOVIAS E PLACAS DE SINALIZAÇÃO DE TRÁFEGO RODOVIÁRIO **(CNAE 42.11-1/02)**; - CONSTRUÇÃO, MANUTENÇÃO, REFORMA, RECUPERAÇÃO E RECOMPOSIÇÃO DE GRANDES ESTRUTURAS E OBRAS DE ARTE, OBRAS DE ARTE RODOVIÁRIAS, PASSARELAS, PONTES, TÚNEIS, VIADUTOS, ELEVADOS, EM RODOVIAS, FERROVIAS, DE METROPOLITANOS **(CNAE 42.12-0/00)**; - CONSTRUÇÃO DE ESGOTO SANITÁRIO, ESTAÇÕES DE BOMBEAMENTO DE ÁGUA, ESGOTO, REDES DE DISTRIBUIÇÕES, INTERCEPTORES, RESERVATÓRIOS, SISTEMAS DE SANEAMENTO BÁSICO E ABASTECIMENTO **(CNAE 42.22-7/01)**; - OBRAS DE ATERRO HIDRÁULICO, BARRAGEM, CANAIS, CONSTRUÇÕES MARINAS, DOCAS E PIERS, DRENAGEM, LIMPEZA DE RIOS, PORTOS, CANAIS, BAIAS, LAGOS, REPRESAS, AÇUDES FLUVIAIS **(CNAE 42.91-0/00)**; - MONTAGEM DE COBERTURAS E ESTRUTURAS METÁLICAS MÓVEIS E IMÓVEIS E SOLDAGEM PARA CONSTRUÇÃO CIVIL **(CNAE 42.92-8/01)**; - OBRAS DE MONTAGENS INDUSTRIAIS, TUBULAÇÃO E REDE DE FACILIDADES **(CNAE 42.92-8/02)**; - OBRAS DE CONSTRUÇÃO, REFORMA E MANUTENÇÃO DE CAMPOS PARA PRÁTICA DE ESPORTES E INSTALAÇÕES DESPORTIVAS **(CNAE 42.99-5/01)**; - SERVIÇOS E IMPLOÇÃO DE ESTRUTURAS EDIFICADAS, DEMOLIÇÃO, ARRASAMENTO E DESMONTE DE CONSTRUÇÃO **(CNAE 43.11-8/01)**; - OBRAS DE LIMPEZA E PREPARAÇÃO DE CANTEIROS, TERRENOS PARA CONSTRUÇÃO **(CNAE 43.11-8/02)**; - SERVIÇOS DE COMPACTAÇÃO DE TERRENO, CORTE, ATERRO, DESATERRO, DRENO PROFUNDO, ESCAVAÇÃO, NIVELAMENTO E MOVIMENTAÇÃO DE TERRAS, REMOÇÃO DE ROCHAS, RETIRADA DE TERRAS, OBRAS DE TERRAPLANAGEM PARA CONSTRUÇÃO DE EDIFÍCIOS, RUAS, AVENIDAS E RODOVIAS **(CNAE 43.13-4/00)**; - INSTALAÇÃO E SUBSTITUIÇÃO DE CANCELAS ELETRÔNICAS, FAIXAS E DELIMITADORES LUMINOSOS PARA RODOVIAS, ILUMINAÇÃO PÚBLICA, SINALIZAÇÃO, SEMÁFOROS E POSTES DE ILUMINAÇÃO **(CNAE 43.29-1/04)**; - CONSTRUÇÃO DE ALICERCES, BLOCOS DE FUNDAÇÃO, BALDRAMES, ESTRUTURAS, PERFURAÇÕES, REFORÇO, TUBULAÇÃO, FUNDAÇÕES DIVERSAS E PROFUNDAS PARA EDIFICAÇÕES **(CNAE 43.91-6/00)**; - CONSTRUÇÃO DE OBRAS DE ALVENARIA, MUROS, PAREDES DE BLOCOS DE CONCRETO, PEDRA E TIJOLOS **(CNAE 43.99-1/03)**; - TRANSPORTE RODOVIÁRIO DE CARGAS MUNICIPAL **(CNAE 49.30-2/01)**; - LOCAÇÃO E LEASING OPERACIONAL DE BETONEIRAS, ESCAVADORAS, GUINDASTES, EMPILHADEIRAS, MOTO NIVELADORAS, TRATORES, MÁQUINAS E EQUIPAMENTOS PARA CONSTRUÇÃO E SERVIÇOS **(CNAE 77.32-2/01)**; - LOCAÇÃO E LEASING OPERACIONAL DE ANDAIMES, ESCORAMENTOS, PLATAFORMAS E FÔRMAS METÁLICAS **(CNAE 77.32-2/02)**;

Página 4 de 6

**TRANSFORMAÇÃO DE SOCIEDADE LIMITADA PARA EMPRESA
INDIVIDUAL DE RESPONSABILIDADE LIMITADA – EIRELI
DELLAI PAVIMENTAÇÃO EIRELI | CNPJ: 37.394.549/0001-18**

Página 4 de 5

PLANTIO E MANUTENÇÃO DE GRAMADOS, SERVIÇOS DE JARDINAGEM, PAISAGISMO, LIMPEZA, PODA DE ÁRVORES E MANUTENÇÃO DE ÁREAS VERDES (CNAE 81.30-3/00);

CLÁUSULA QUINTA - O capital da **EIRELI** na importância é de R\$ 600.000,00 (seiscentos mil reais) dividido em 600.000 (seiscentas mil) quotas de valor nominal R\$ 1,00 (um real), o qual está totalmente

TITULAR	QUOTAS	%	CAPITAL R\$
CHARLES JOSÉ DELLAI	600.000	100,00	R\$ 600.000,00

integralizado, em moeda corrente do País.

CLÁUSULA SEXTA - A responsabilidade do titular é limitada ao capital integralizado da empresa que será regida pelo regime jurídico da empresa Limitada e supletivamente pela lei da Sociedade Anônima.

CLÁUSULA SETIMA - A administração da **EIRELI** caberá ao titular **CHARLES JOSÉ DELLAI**, dispensado de caução, a quem caberá dentre outras atribuições, a representação ativa e passiva, judicial e extrajudicial, desta **EIRELI**, sendo a responsabilidade do titular limitada ao capital integralizado.

Parágrafo Primeiro - O titular poderá fixar uma retirada mensal, a título de “pró-labore”, observadas as disposições regulamentares pertinentes.

Parágrafo Segundo - Faculta-se ao administrador, nos limites de seus poderes, constituir procuradores em nome da **EIRELI**, devendo ser especificado no instrumento de mandato, os atos e operações que poderão praticar e a duração do mandato, que no caso de mandato judicial, poderá ser por prazo indeterminado.

CLÁUSULA OITAVA - O término de cada exercício social será encerrado em 31 de dezembro do ano civil, com a apuração do balanço patrimonial e resultado econômico do ano fiscal, cabendo ao titular, os lucros ou perdas apuradas.

CLÁUSULA NONA - Falecendo ou interditado o titular da **EIRELI**, a empresa continuará suas atividades com os herdeiros, sucessores e o incapaz. Não sendo possível ou inexistindo interesse destes, o valor de seus haveres será apurado e liquidado com base na situação patrimonial da empresa, à data da resolução, verificada em balanço especialmente levantado.

Parágrafo único - O mesmo procedimento será adotado em outros casos em que a **EIRELI** se resolva em relação ao seu titular.

CLÁUSULA DÉCIMA - O titular declara sob as penas da lei, que não está impedido, por lei especial, e nem condenado ou que se encontra sob os efeitos de condenação, que o proíba de exercer a administração desta **EIRELI**, bem como não está impedido, ou em virtude de condenação criminal, ou por se encontrar sob os efeitos dela, a pena que vede, ainda que temporariamente, o acesso a cargos públicos ou crime falimentar, de prevaricação, peita ou suborno, concussão, peculato, ou contra a economia popular, contra o sistema financeiro nacional, contra normas de defesa de concorrência, contra as relações de consumo, fé pública ou a propriedade. (Artigo 1.011, § 1º, CC/2002).

CLÁUSULA DÉCIMA PRIMEIRA - O endereço do titular, constantes do ato constitutivo ou de sua última alteração serão válidos para o encaminhamento de convocações, cartas, avisos etc., relativos a atos



**TRANSFORMAÇÃO DE SOCIEDADE LIMITADA PARA EMPRESA
INDIVIDUAL DE RESPONSABILIDADE LIMITADA – EIRELI
DELLAI PAVIMENTAÇÃO EIRELI | CNPJ: 37.394.549/0001-18**

societários de seu interesse. A responsabilidade de informação de alterações destes endereços e exclusiva do titular, que deverá fazê-lo por escrito.

CLÁUSULA DÉCIMA SEGUNDA - Declara o titular da EIRELI, para os devidos fins e efeitos de direito, que o mesmo não participa de nenhuma outra empresa, ou pessoa jurídica dessa modalidade.

CLÁUSULA DÉCIMA TERCEIRA - O titular elege o Foro da Comarca de Siqueira Campos, Estado do Paraná, com exclusão de qualquer outro, por mais privilegiado que seja, para o exercício e o cumprimento dos direitos e obrigações resultantes deste contrato.

E por estar assim justo e decidido, lavra, data e assina o presente instrumento de Ato Constitutivo de Empresa Individual de Responsabilidade Limitada EIRELI, elaborado em via única, para que valha na melhor forma do direito, sendo destinada ao registro e arquivamento na Junta Comercial do Estado do Paraná, obrigando-se fielmente pôr si e seus herdeiros a cumpri-lo em todos os seus termos.

Siqueira Campos/PR, 02 de junho de 2021.

SERPRO
Assinado Digitalmente por:
CHARLES JOSE DELLAI
CPF/CNPJ: 00254844006 Assinado em: 02/06/2021
Sua autenticidade pode ser confirmada no endereço:
<<http://www.serpro.gov.br/assinador-digital>>

CHARLES JOSÉ DELLAI
C.P.F. nº 002.548.440-06

SERPRO
Assinado Digitalmente por:
JOAO CARLOS DELLAI
CPF/CNPJ: 30878730044 Assinado em: 02/06/2021
Sua autenticidade pode ser confirmada no endereço:
<<http://www.serpro.gov.br/assinador-digital>>

JOÃO CARLOS DELLAI
C.P.F. nº 300.787.300-44

SERPRO
Assinado Digitalmente por:
IRAKELI KATIUSCIA DALL SANTO
CPF/CNPJ: 06376514995 Assinado em: 02/06/2021
Sua autenticidade pode ser confirmada no endereço:
<<http://www.serpro.gov.br/assinador-digital>>

IRAKELI KATIUSCIA DALL SANTO
C.P.F. nº 063.765.149-95





ASSINATURA ELETRÔNICA

Certificamos que o ato da empresa DELLAI PAVIMENTACAO EIRELI consta assinado digitalmente por:

IDENTIFICAÇÃO DO(S) ASSINANTE(S)	
CPF	Nome
00254844006	CHARLES JOSE DELLAI
06376514995	IRAKELI KATIUSCIA DALL SANTO
30878730044	JOAO CARLOS DELLAI



CERTIFICO O REGISTRO EM 17/06/2021 16:34 SOB N° 41601107423.
PROTOCOLO: 213469626 DE 17/06/2021.
CÓDIGO DE VERIFICAÇÃO: 12104305710. CNPJ DA SEDE: 37394549000118.
NIRE: 41601107423. COM EFEITOS DO REGISTRO EM: 02/07/2021.
DELLAI PAVIMENTAÇÃO EIRELI

LEANDRO MARCOS RAYSEL BISCAIA
SECRETÁRIO-GERAL
www.empresafacil.pr.gov.br

Página 1 de 4
306

**PRIMEIRA ALTERAÇÃO DO ATO CONSTITUTIVO DA EMPRESA
INDIVIDUAL DE RESPONSABILIDADE LIMITADA - EIRELI
DELLAI PAVIMENTAÇÃO - EIRELI
CNPJ: 37.394.549/0001-18 | NIRE: 41601107423**

Página 1 de 3

- CHARLES JOSÉ DELLAI**, brasileiro, solteiro, natural de Palmeira das Missões/RS, nascido em 16/10/1981, empresário, portador da Carteira de Identidade Civil (RG) nº 8082045454 SESP/RS, expedida em 08/09/1999, Carteira Nacional de Habilitação CNH N° 01526534783 DETRAN-PR, emitida em 15/06/2018 com validade 14/06/2023 e CPF/MF nº **002.548.440-06**, residente e domiciliado na GLEBA BARRA SECA – FAZENDA BOM JESUS, nº 33800, CASA, RURAL, Tomazina/PR, CEP 84.935-000, na condição de Titular da **EIRELI** sob razão social de **DELLAI PAVIMENTAÇÃO - EIRELI**, com sede e domicílio na cidade de Siqueira Campos, Estado do Paraná, na **RUA ANGELINA GERALDA DE JESUS, Nº 875, SALA 1, CENTRO, CEP 84.940.000**, cujo ato constitutivo se encontra registrado na Junta Comercial do Paraná sob **NIRE 41601107423 em 17/06/2021**, devidamente inscrita no **CNPJ sob nº 37.394.549/0001-18**, RESOLVE PROMOVER A **PRIMEIRA ALTERAÇÃO E ATUALIZAÇÃO** de todas as cláusulas do Ato Constitutivo, em conformidade com a Lei 10.406/02 – Código Civil Brasileiro, como segue:

CLÁUSULA PRIMEIRA: A partir desta data, o Titular altera o acervo de capital social da **EIRELI** que é de R\$ 600.000,00 (seiscentos mil reais), representado por 600.000 (seiscentos mil) quotas no valor unitário de R\$ 1,00 (um real), devidamente integralizadas em moeda corrente do País, que passa para R\$ 1.000.000,00 (um milhão de reais), dividido em 1.000.000 (um milhão) de quotas no valor unitário de R\$ 1,00 (um real), sendo um aumento de R\$ 400.000,00 (quatrocentos mil reais), representado por 400.000 (quatrocentos mil) quotas no valor de R\$ 1,00 (um real cada), sendo integralizado nesta data em moeda corrente do País, passando a ser distribuído na seguinte composição:

TITULAR	QUOTAS	%	CAPITAL R\$
CHARLES JOSÉ DELLAI	1.000.000	100,00	R\$ 1.000.000,00

CLÁUSULA SEGUNDA: Todas as demais cláusulas e condições permanecem inalteradas.

CLÁUSULA TERCEIRA: A vista da modificação ora ajustada e em consonância com o que determina o art. 2.031 da Lei nº 10.406/2002, o Titular RESOLVE, por este instrumento, **CONSOLIDAR** o ato constitutivo, com a seguinte redação:

**CONSOLIDAÇÃO DO ATO CONSTITUTIVO DA EMPRESA
INDIVIDUAL DE RESPONSABILIDADE LIMITADA – EIRELI
DELLAI PAVIMENTAÇÃO - EIRELI
CNPJ: 37.394.549/0001-18 | NIRE: 41601107423**

- CHARLES JOSÉ DELLAI**, brasileiro, solteiro, natural de Palmeira das Missões/RS, nascido em 16/10/1981, empresário, portador da Carteira de Identidade Civil (RG) nº 8082045454 SESP/RS, expedida em 08/09/1999, Carteira Nacional de Habilitação CNH N° 01526534783 DETRAN-PR, emitida em 15/06/2018 com validade 14/06/2023 e CPF/MF nº **002.548.440-06**, residente e domiciliado na GLEBA BARRA SECA – FAZENDA BOM JESUS, nº 33800, CASA, RURAL, Tomazina/PR, CEP 84.935-000, na condição de Titular da **EIRELI** sob razão social de **DELLAI PAVIMENTAÇÃO - EIRELI**, com sede e domicílio na cidade de Siqueira Campos, Estado do Paraná, na **RUA ANGELINA GERALDA DE JESUS, Nº 875, SALA 1, CENTRO, CEP 84.940.000**, cujo ato constitutivo se encontra registrado na Junta Comercial do Paraná sob **NIRE 41601107423 em 17/06/2021**, devidamente inscrita no **CNPJ sob nº 37.394.549/0001-18**, promove a Consolidação do Ato Constitutivo, conforme as cláusulas a seguir:

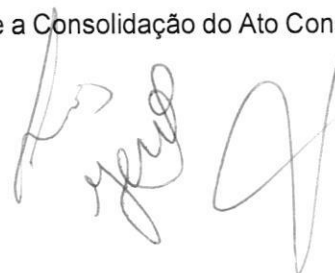

**PRIMEIRA ALTERAÇÃO DO ATO CONSTITUTIVO DA EMPRESA
INDIVIDUAL DE RESPONSABILIDADE LIMITADA - EIRELI**

DELLAI PAVIMENTAÇÃO - EIRELI

CNPJ: 37.394.549/0001-18 | NIRE: 41601107423

Página 2 de 3

CLÁUSULA PRIMEIRA – O tipo jurídico da empresa é **EMPRESA INDIVIDUAL DE RESPONSABILIDADE LIMITADA - EIRELI**, e com sede a **RUA ANGELINA GERALDA DE JESUS, Nº 875, SALA 1, CENTRO, SIQUEIRA CAMPOS/PR, CEP 84.940.000**, C.N.P.J. sob nº. **37.394.549/0001-18**, data da constituição da EIRELI em 17 de junho de 2021 e o início das atividades em 12 de junho de 2020, será regida por este ato constitutivo, pelo Código Civil, Lei 10.406/2002.

Parágrafo Único – Declaração de **ENQUADRAMENTO** – O Titular declara sob as penas da Lei, que a EIRELI se enquadra na condição de **EMPRESA DE PEQUENO PORTE - EPP**, nos termos da Lei Complementar nº. 123, de 14/12/2006.

CLÁUSULA SEGUNDA - O prazo de duração da **EIRELI** é de tempo indeterminado e o início das operações sociais é a data de 12 de junho 2020. É garantida a continuidade da pessoa jurídica diante do impedimento por força maior ou impedimento temporário ou permanente do titular, podendo a empresa ser alterada para atender uma nova situação.

CLÁUSULA TERCEIRA - A **EIRELI** tem a sua sede à **ESTRADA DO SALTINHO, S/Nº, BLOCO 2, BAIRRO RURAL EM SIQUERA CAMPOS/PR, CEP 84.940-000**, que é seu domicílio, podendo, a qualquer tempo, ao critério de seu titular, abrir ou fechar filiais em qualquer parte do território Nacional.

CLÁUSULA QUARTA - O objeto da **EIRELI** é as atividades de: CONSTRUÇÃO DE OBRAS DE URBANIZAÇÃO E TRABALHOS DE SUPERFÍCIE E PAVIMENTAÇÃO EM VIAS URBANAS, AVENIDAS, RUAS E LOCAIS PARA ESTACIONAMENTO, CONSTRUÇÃO, REFORMA E MANUTENÇÃO DE PRAÇAS E CALÇADAS PARA PEDESTRES COM SINALIZAÇÃO E PINTURA, CONFECÇÃO DE CALÇAMENTO EM PEDRAS, LAJOTAS E REVESTIMENTOS EM AVENIDAS, RUAS E CALÇADAS (**CNAE 42.13-8/00**); - CONSTRUÇÃO, REFORMAS E REPARAÇÃO DE APARTAMENTOS, CASAS, CONJUNTOS HABITACIONAIS, PRÉDIOS, EDIFÍCIOS, CONDOMÍNIOS, RESIDÊNCIAS, CENTROS E EDIFÍCIOS COMERCIAIS E IMÓVEIS PARA USO PÚBLICO OU PARTICULAR (**CNAE 41.20-4/00**); - APLICAÇÃO DE CONCRETO BETUMINOSO USINADO A QUENTE CBUQ, AREIA-ASFALTO, LAMA ASFÁLTICA, LIGANTE ASFÁLTICO E LIGANTE E MACADAME BETUMINOSO, PRÉ- MISTURADO A FRIO PMF, CONSTRUÇÃO DE OBRAS DE ASFALTO, PAVIMENTAÇÃO DE RODOVIAS, CONSTRUÇÃO, MANUTENÇÃO E CONSERVAÇÃO RODOVIÁRIA, RECAPEAMENTO ASFÁLTICO (**CNAE 42.11-1/01**); - SERVIÇOS DE INSTALAÇÃO, IMPLANTAÇÃO E PINTURA DE SINALIZAÇÃO EM ESTRADAS, RUAS, AVENIDAS, RODOVIAS E PLACAS DE SINALIZAÇÃO DE TRÁFEGO RODOVIÁRIO (**CNAE 42.11-1/02**); - CONSTRUÇÃO, MANUTENÇÃO, REFORMA, RECUPERAÇÃO E RECOMPOSIÇÃO DE GRANDES ESTRUTURAS E OBRAS DE ARTE, OBRAS DE ARTE RODOVIÁRIAS, PASSARELAS, PONTES, TÚNEIS, VIADUTOS, ELEVADOS, EM RODOVIAS, FERROVIAS, DE METROPOLITANOS (**CNAE 42.12-0/00**); - CONSTRUÇÃO DE ESGOTO SANITÁRIO, ESTAÇÕES DE BOMBEAMENTO DE ÁGUA, ESGOTO, REDES DE DISTRIBUIÇÕES, INTERCEPTORES, RESERVATÓRIOS, SISTEMAS DE SANEAMENTO BÁSICO E ABASTECIMENTO (**CNAE 42.22-7/01**); - OBRAS DE ATERRO HIDRÁULICO, BARRAGEM, CANAIS, CONSTRUÇÕES MARINAS, DOCAS E PIERS, DRENAGEM, LIMPEZA DE RIOS, PORTOS, CANAIS, BAIAS, LAGOS, REPRESAS, AÇUDES FLUVIAIS (**CNAE 42.91-0/00**); - MONTAGEM DE COBERTURAS E ESTRUTURAS METÁLICAS MÓVEIS E IMÓVEIS E SOLDAGEM PARA CONSTRUÇÃO CIVIL (**CNAE 42.92-8/01**); - OBRAS DE MONTAGENS INDUSTRIAIS, TUBULAÇÃO E REDE DE FACILIDADES (**CNAE 42.92-8/02**); - OBRAS DE CONSTRUÇÃO, REFORMA E MANUTENÇÃO DE CAMPOS PARA PRÁTICA DE ESPORTES E INSTALAÇÕES DESPORTIVAS (**CNAE 42.99-5/01**); - SERVIÇOS E IMPLOSAO DE ESTRUTURAS EDIFICADAS, DEMOLIÇÃO, ARRASAMENTO E DESMONTE DE CONSTRUÇÃO (**CNAE 43.11-8/01**); - OBRAS DE LIMPEZA E PREPARAÇÃO DE CANTEIROS, TERRENOS PARA CONSTRUÇÃO (**CNAE 43.11-8/02**); - SERVIÇOS DE COMPACTAÇÃO DE TERRENO, CORTE, ATERRO, DESATERRO, DRENO PROFUNDO, ESCAVAÇÃO, NIVELAMENTO E MOVIMENTAÇÃO DE TERRAS, REMOÇÃO DE ROCHAS, RETIRADA DE TERRAS, OBRAS DE TERRAPLANAGEM PARA CONSTRUÇÃO DE EDIFÍCIOS, RUAS, AVENIDAS E RODOVIAS (**CNAE 43.13-4/00**); - INSTALAÇÃO E SUBSTITUIÇÃO DE CANCELAS ELETRÔNICAS, FAIXAS E DELIMITADORES LUMINOSOS PARA RODOVIAS, ILUMINAÇÃO PÚBLICA, SINALIZAÇÃO, SEMÁFOROS E POSTES DE ILUMINAÇÃO (**CNAE 43.29-1/04**); - CONSTRUÇÃO DE ALICERCES, BLOCOS DE FUNDAÇÃO, BALDRAMES, ESTRUTURAS, PERFURAÇÕES, REFORÇO, TUBULAÇÃO, FUNDAÇÕES DIVERSAS E PROFUNDAS PARA EDIFICAÇÕES (**CNAE 43.91-6/00**); - CONSTRUÇÃO DE OBRAS DE ALVENARIA, MUROS, PAREDES DE BLOCOS DE CONCRETO, PEDRA E TIJOLOS (**CNAE 43.99-1/03**); - TRANSPORTE RODOVIÁRIO DE CARGAS MUNICIPAL (**CNAE 49.30-2/01**); - LOCAÇÃO E LEASING OPERACIONAL DE BETONEIRAS, ESCAVADORAS, GUINDASTES, EMPILHADEIRAS, MOTO NIVELADORAS, TRATORES, MÁQUINAS E EQUIPAMENTOS PARA CONSTRUÇÃO E SERVIÇOS (**CNAE 77.32-2/01**); - LOCAÇÃO E LEASING OPERACIONAL DE ANDAIMES, ESCORAMENTOS, PLATAFORMAS E FÔRMAS METÁLICAS (**CNAE 77.32-2/02**); - PLANTIO E MANUTENÇÃO DE GRAMADOS, SERVIÇOS DE JARDINAGEM, PAISAGISMO, LIMPEZA, PODA DE ÁRVORES E MANUTENÇÃO DE ÁREAS VERDES (**CNAE 81.30-3/00**).

CLÁUSULA QUINTA - O capital da **EIRELI** na importância é de R\$ 1.000.000,00 (um milhão de reais) dividido em 1.000.000 (um milhão) de quotas de valor nominal R\$ 1,00 (um real), o qual está totalmente integralizado, em moeda corrente do País.

TITULAR	QUOTAS	%	CAPITAL R\$
CHARLES JOSÉ DELLAI	1.000.000	100,00	R\$ 1.000.000,00



**PRIMEIRA ALTERAÇÃO DO ATO CONSTITUTIVO DA EMPRESA
INDIVIDUAL DE RESPONSABILIDADE LIMITADA - EIRELI
DELLAI PAVIMENTAÇÃO - EIRELI
CNPJ: 37.394.549/0001-18 | NIRE: 41601107423**

CLÁUSULA SEXTA - A responsabilidade do titular é limitada ao capital integralizado da empresa que será regida pelo regime jurídico da empresa Limitada e supletivamente pela lei da Sociedade Anônima.

CLÁUSULA SETIMA - A administração da **EIRELI** cabe ao titular **CHARLES JOSÉ DELLAI**, dispensado de caução, a quem caberá dentre outras atribuições, a representação ativa e passiva, judicial e extrajudicial, desta **EIRELI**, sendo a responsabilidade do titular limitada ao capital integralizado.

Parágrafo Primeiro - O titular poderá fixar uma retirada mensal, a título de "pró-labore", observadas as disposições regulamentares pertinentes.

Parágrafo Segundo - Faculta-se ao administrador, nos limites de seus poderes, constituir procuradores em nome da **EIRELI**, devendo ser especificado no instrumento de mandato, os atos e operações que poderão praticar e a duração do mandato, que no caso de mandato judicial, poderá ser por prazo indeterminado.

CLÁUSULA OITAVA - O término de cada exercício social será encerrado em 31 de dezembro do ano civil, com a apuração do balanço patrimonial e resultado econômico do ano fiscal, cabendo ao titular, os lucros ou perdas apuradas.

CLÁUSULA NONA - Falecendo ou interditado o titular da **EIRELI**, a empresa continuará suas atividades com os herdeiros, sucessores e o incapaz. Não sendo possível ou inexistindo interesse destes, o valor de seus haveres será apurado e liquidado com base na situação patrimonial da empresa, à data da resolução, verificada em balanço especialmente levantado.

Parágrafo único: O mesmo procedimento será adotado em outros casos em que a **EIRELI** se resolva em relação ao seu titular.

CLÁUSULA DÉCIMA - O titular declara sob as penas da lei, que não está impedido, por lei especial, e nem condenado ou que se encontra sob os efeitos de condenação, que o proíba de exercer a administração desta **EIRELI**, bem como não está impedida, ou em virtude de condenação criminal, ou por se encontrar sob os efeitos dela, a pena que vede, ainda que temporariamente, o acesso a cargos públicos ou crime falimentar, de prevaricação, peita ou suborno, concussão, peculato, ou contra a economia popular, contra o sistema financeiro nacional, contra normas de defesa de concorrência, contra as relações de consumo, fé pública ou a propriedade. (Artigo 1.011, § 1º, CC/2002).

CLÁUSULA DÉCIMA PRIMEIRA - O endereço do titular, constantes do ato constitutivo ou de sua última alteração serão válidos para o encaminhamento de convocações, cartas, avisos e etc., relativos a atos societários de seu interesse. A responsabilidade de informação de alterações destes endereços e exclusiva do titular, que deverá fazê-lo por escrito.

CLÁUSULA DÉCIMA SEGUNDA - Declara o titular da **EIRELI**, para os devidos fins e efeitos de direito, que o mesmo não participa de nenhuma outra empresa, ou pessoa jurídica dessa modalidade.

CLÁUSULA DÉCIMA TERCEIRA - O titular elege o Foro da Comarca de Siqueira Campos, Estado do Paraná, com exclusão de qualquer outro, por mais privilegiado que seja, para o exercício e o cumprimento dos direitos e obrigações resultantes deste contrato.

E por estar assim justo e decidido, lavra, data e assina o presente instrumento de Segunda Alteração do Ato Constitutivo de Empresa Individual de Responsabilidade Limitada **EIRELI**, elaborado em via única, para que valha na melhor forma do direito, sendo destinada ao registro e arquivamento na Junta Comercial do Estado do Paraná, obrigando-se fielmente pôr si e seus herdeiros a cumpri-lo em todos os seus termos.

Siqueira Campos/PR, 03 de junho de 2.022.

CHARLES JOSÉ DELLAI
C.P.F. nº 002.548.440-06





ASSINATURA ELETRÔNICA

Certificamos que o ato da empresa DELLAI PAVIMENTAÇÃO EIRELI consta assinado digitalmente por:

IDENTIFICAÇÃO DO(S) ASSINANTE(S)	
CPF/CNPJ	Nome
00254844006	CHARLES JOSE DELLAI



CERTIFICO O REGISTRO EM 06/06/2022 08:48 SOB N° 20223674273.
PROTOCOLO: 223674273 DE 06/06/2022.
CÓDIGO DE VERIFICAÇÃO: 12207163584. CNPJ DA SEDE: 37394549000118.
NIRE: 41601107423. COM EFEITOS DO REGISTRO EM: 03/06/2022.
DELLAI PAVIMENTAÇÃO EIRELI

LEANDRO MARCOS RAYSEL BISCAIA
SECRETÁRIO-GERAL
www.empresafacil.pr.gov.br

108



REPÚBLICA FEDERATIVA DO BRASIL

CADASTRO NACIONAL DA PESSOA JURÍDICA

NÚMERO DE INSCRIÇÃO 37.394.549/0001-18 MATRIZ	COMPROVANTE DE INSCRIÇÃO E DE SITUAÇÃO CADASTRAL	DATA DE ABERTURA 12/06/2020
---	---	--------------------------------

NOME EMPRESARIAL DELLAI PAVIMENTACAO LTDA
--

TÍTULO DO ESTABELECIMENTO (NOME DE FANTASIA) DELLAI PAVIMENTACAO	PORTE EPP
---	--------------

CÓDIGO E DESCRIÇÃO DA ATIVIDADE ECONÔMICA PRINCIPAL 42.13-8-00 - Obras de urbanização - ruas, praças e calçadas
--

CÓDIGO E DESCRIÇÃO DAS ATIVIDADES ECONÔMICAS SECUNDÁRIAS 41.20-4-00 - Construção de edifícios 42.11-1-01 - Construção de rodovias e ferrovias 42.11-1-02 - Pintura para sinalização em pistas rodoviárias e aeroportos 42.12-0-00 - Construção de obras de arte especiais 42.22-7-01 - Construção de redes de abastecimento de água, coleta de esgoto e construções correlatas, exceto obras de irrigação 42.91-0-00 - Obras portuárias, marítimas e fluviais 42.92-8-01 - Montagem de estruturas metálicas 42.92-8-02 - Obras de montagem industrial 42.99-5-01 - Construção de instalações esportivas e recreativas 43.11-8-01 - Demolição de edifícios e outras estruturas 43.11-8-02 - Preparação de canteiro e limpeza de terreno 43.13-4-00 - Obras de terraplenagem 43.29-1-04 - Montagem e instalação de sistemas e equipamentos de iluminação e sinalização em vias públicas, portos e aeroportos 43.91-6-00 - Obras de fundações 43.99-1-03 - Obras de alvenaria 49.30-2-01 - Transporte rodoviário de carga, exceto produtos perigosos e mudanças, municipal. 77.32-2-01 - Aluguel de máquinas e equipamentos para construção sem operador, exceto andaimes 77.32-2-02 - Aluguel de andaimes 81.30-3-00 - Atividades paisagísticas
--

CÓDIGO E DESCRIÇÃO DA NATUREZA JURÍDICA 206-2 - Sociedade Empresária Limitada
--

LOGRADOURO R ANGELINA GERALDA DE JESUS	NÚMERO 875	COMPLEMENTO SALA 1
---	---------------	-----------------------

CEP 84.940-000	BAIRRO/DISTRITO CENTRO	MUNICÍPIO SIQUEIRA CAMPOS	UF PR
-------------------	---------------------------	------------------------------	----------

ENDEREÇO ELETRÔNICO DELLAIMINERADORA@GMAIL.COM	TELEFONE (43) 3547-2113/ (43) 9911-8889
---	--

ENTE FEDERATIVO RESPONSÁVEL (EFR) *****
--

SITUAÇÃO CADASTRAL ATIVA	DATA DA SITUAÇÃO CADASTRAL 12/06/2020
-----------------------------	--

MOTIVO DE SITUAÇÃO CADASTRAL

SITUAÇÃO ESPECIAL *****	DATA DA SITUAÇÃO ESPECIAL *****
----------------------------	------------------------------------

Aprovado pela Instrução Normativa RFB nº 1.863, de 27 de dezembro de 2018.

Emitido no dia 15/02/2023 às 15:53:42 (data e hora de Brasília).

Página: 1/1



Comprovante de Inscrição Cadastral - CICAD

Inscrição no CAD/ICMS	Inscrição CNPJ	Início das Atividades
90949414-12	37.394.549/0001-18	06/2022

Empresa / Estabelecimento

Nome Empresarial **DELLAI PAVIMENTACAO LTDA**
Título do Estabelecimento **DELLAI PAVIMENTACAO**
Endereço do Estabelecimento **RUA ANGELINA GERALDA DE JESUS, 875, SL 1 - CENTRO - CEP 84940-000
FONE: (43) 3547-2113**
Município de Instalação **SIQUEIRA CAMPOS - PR, DESDE 06/2022**
(Estabelecimento Matriz)

Qualificação

Situação Atual **ATIVO - REGIME NORMAL / NORMAL - DIA 12 DO MES+1, DESDE 06/2022**
Natureza Jurídica **206-2 - SOCIEDADE EMPRESÁRIA LTDA**
Atividade Econômica Principal do Estabelecimento **4213-8/00 - OBRAS DE URBANIZACAO - RUAS, PRACAS E CALCADAS**
4120-4/00 - CONSTRUCAO DE EDIFICIOS
4211-1/01 - CONSTRUCAO DE RODOVIAS E FERROVIAS
4211-1/02 - PINTURA PARA SINALIZACAO EM PISTAS RODOVIARIAS E AEROPORTOS
4212-0/00 - CONSTRUCAO DE OBRAS-DE-ARTE ESPECIAIS
4222-7/01 - CONSTRUCAO DE REDES DE ABASTECIMENTO DE AGUA, COLETA DE ESGOTO E CONSTRUcoes CORRELATAS, EXCETO OBRAS DE IRRIGACAO
4291-0/00 - OBRAS PORTUARIAS, MARITIMAS E FLUVIAIS
Atividade(s) Econômica(s) Secundária(s) do Estabelecimento **4292-8/01 - MONTAGEM DE ESTRUTURAS METALICAS**
4292-8/02 - OBRAS DE MONTAGEM INDUSTRIAL
4299-5/01 - CONSTRUCAO DE INSTALACOES ESPORTIVAS E RECREATIVAS
4311-8/01 - DEMOLICAO DE EDIFICIOS E OUTRAS ESTRUTURAS
4311-8/02 - PREPARACAO DE CANTEIRO E LIMPEZA DE TERRENO
4313-4/00 - OBRAS DE TERRAPLENAGEM
4329-1/04 - MONTAGEM E INSTALACAO DE SISTEMAS E EQUIPAMENTOS DE ILUMINACAO E SINALIZACAO EM VIAS PUBLICAS, PORTOS E AEROPORTOS
4391-6/00 - OBRAS DE FUNDACOES
4399-1/03 - OBRAS DE ALVENARIA

Quadro Societário

Tipo	Inscrição	Nome Completo / Nome Empresarial	Qualificação
CPF	002.548.440-06	CHARLES JOSE DELLAI	SÓCIO-ADMINISTRADOR

Este CICAD tem validade até 23/04/2023.

Os dados cadastrais deste estabelecimento poderão ser confirmados via Internet www.fazenda.pr.gov.br



Estado do Paraná
Secretaria de Estado da Fazenda
Receita Estadual do Paraná

CAD/ICMS Nº 90949414-12

Emitido Eletronicamente via Internet
24/03/2023 10:21:49

Dados transmitidos de forma segura
Tecnologia CELEPAR





Certificado de Registro Cadastral

Certificado n.º 001/2023

Validade: 12 Meses

RAZÃO SOCIAL/NOME: DELLAI PAVIMENTACAO LTDA

C.N.P.J. N.º: 37.394.549/0001-18

ENDEREÇO: R ANGELINA GERALDA DE JESUS, nº 875, Sala 1, Centro

MUNICÍPIO: SIQUEIRA CAMPOS - PARANÁ

REGISTRO SOB N.º 20223674273

ENQUADRAMENTO:

Atividade Principal:

42.13-8-00 - Obras de urbanização - ruas, praças e calçadas.

Atividade Secundaria:

41.20-4-00 - Construção de edifícios

42.11-1-01 - Construção de rodovias e ferrovias

42.11-1-02 - Pintura para sinalização em pistas rodoviárias e aeroportos

42.12-0-00 - Construção de obras de arte especiais

42.22-7-01 - Construção de redes de abastecimento de água, coleta de esgoto e construções correlatas, exceto obras de irrigação

42.91-0-00 - Obras portuárias, marítimas e fluviais

42.92-8-01 - Montagem de estruturas metálicas

42.92-8-02 - Obras de montagem industrial

42.99-5-01 - Construção de instalações esportivas e recreativas

43.11-8-01 - Demolição de edifícios e outras estruturas

43.11-8-02 - Preparação de canteiro e limpeza de terreno

43.13-4-00 - Obras de terraplenagem

43.29-1-04 - Montagem e instalação de sistemas e equipamentos de iluminação e sinalização em vias públicas, portos e aeroportos

43.91-6-00 - Obras de fundações

43.99-1-03 - Obras de alvenaria

49.30-2-01 - Transporte rodoviário de carga, exceto produtos perigosos e mudanças, municipal. 77.32-2-01 - Aluguel de máquinas e equipamentos para construção sem operador, exceto andaimes

77.32-2-02 - Aluguel de andaimes

81.30-3-00 - Atividades paisagísticas.

Certificamos que a empresa acima citada está devidamente inscrita(o) no registro cadastral da Prefeitura Municipal de Santa Maria do Oeste – Pr, de



MUNICÍPIO DE SANTA MARIA DO OESTE — ESTADO DO PARANÁ

CNPJ: 95.684.544/0001-26

RUA JOSE DE FRANÇA PEREIRA, Nº 10 - CEP.: 85.230-000 - FONE/FAX: (042) 3644-1137/1244

acordo com os documentos constantes no requerimento protocolado, nos termos da legislação em vigor.

Santa Maria do Oeste -Pr, 04 de Abril de 2023.

TALITA MARIA SOARES
Presidente da Comissão de Licitação



DELLAI PAVIMENTAÇÃO EIRELI - EPP

CNPJ: 37.394.549/0001-18
Rua Angelina Geralda de Jesus, 875 - Sala 01
CEP: 84.940-000 Siqueira Campos - Paraná
E-mail: dellai.pavimentacao@gmail.com

132

ANEXO III

DECLARAÇÃO DE MICROEMPRESA OU EMPRESA DE PEQUENO PORTE

REF. : TOMADA DE PREÇOS n.º 03/2023

O signatário da presente, o senhor **Charles José Dellai**, representante legalmente constituído da proponente **Dellai Pavimentação EIRELI – EPP**, declara sob as penas da Lei, que a mesma está estabelecida sob o regime legal de microempresa ou empresa de pequeno porte, conforme conceito legal e fiscal de nosso ordenamento pátrio, podendo usufruir os benefícios da Lei Complementar n° 123/06.

Siqueira Campos, 10/04/2023.

CHARLES JOSE
DELLAI:0025484
4006

Assinado de forma digital
por CHARLES JOSE
DELLAI:00254844006
Dados: 2023.04.10 11:24:27
-03'00'

Dellai Pavimentação EIRELI – EPP
CNPJ nº 37.394.549/0001-18
Charles José Dellai
CPF 002.548.440-06
RG 808.204.545-4 SESP-RS.

CNPJ: 37.394.549/0001-18
DELLAI PAVIMENTAÇÃO
EIRELI EPP
R. Angelina Geralda de Jesus, Nº 875
Sala 1, Centro CEP: 84.940-000
Siqueira Campos - PR



MINISTÉRIO DA FAZENDA
Secretaria da Receita Federal do Brasil
Procuradoria-Geral da Fazenda Nacional

**CERTIDÃO NEGATIVA DE DÉBITOS RELATIVOS AOS TRIBUTOS FEDERAIS E À DÍVIDA
ATIVA DA UNIÃO**

Nome: **DELLAI PAVIMENTACAO LTDA**
CNPJ: **37.394.549/0001-18**

Ressalvado o direito de a Fazenda Nacional cobrar e inscrever quaisquer dívidas de responsabilidade do sujeito passivo acima identificado que vierem a ser apuradas, é certificado que não constam pendências em seu nome, relativas a créditos tributários administrados pela Secretaria da Receita Federal do Brasil (RFB) e a inscrições em Dívida Ativa da União (DAU) junto à Procuradoria-Geral da Fazenda Nacional (PGFN).

Esta certidão é válida para o estabelecimento matriz e suas filiais e, no caso de ente federativo, para todos os órgãos e fundos públicos da administração direta a ele vinculados. Refere-se à situação do sujeito passivo no âmbito da RFB e da PGFN e abrange inclusive as contribuições sociais previstas nas alíneas 'a' a 'd' do parágrafo único do art. 11 da Lei nº 8.212, de 24 de julho de 1991.

A aceitação desta certidão está condicionada à verificação de sua autenticidade na Internet, nos endereços <<http://rfb.gov.br>> ou <<http://www.pgfn.gov.br>>.

Certidão emitida gratuitamente com base na Portaria Conjunta RFB/PGFN nº 1.751, de 2/10/2014.

Emitida às 11:59:13 do dia 12/12/2022 <hora e data de Brasília>.

Válida até 10/06/2023.

Código de controle da certidão: **413E.7621.1943.2675**

Qualquer rasura ou emenda invalidará este documento.



Estado do Paraná
Secretaria de Estado da Fazenda
Receita Estadual do Paraná

114

Certidão Negativa

de Débitos Tributários e de Dívida Ativa Estadual
Nº 030098780-06

Certidão fornecida para o CNPJ/MF: **37.394.549/0001-18**

Nome: **DELLAI PAVIMENTACAO LTDA**

Ressalvado o direito da Fazenda Pública Estadual inscrever e cobrar débitos ainda não registrados ou que venham a ser apurados, certificamos que, verificando os registros da Secretaria de Estado da Fazenda, constatamos não existir pendências em nome do contribuinte acima identificado, nesta data.

Obs.: Esta Certidão engloba todos os estabelecimentos da empresa e refere-se a débitos de natureza tributária e não tributária, bem como ao descumprimento de obrigações tributárias acessórias.

Válida até 10/08/2023 - Fornecimento Gratuito

A autenticidade desta certidão deverá ser confirmada via Internet
www.fazenda.pr.gov.br



CERTIDÃO NEGATIVA DE DÉBITOS

Nome / Razão Social _____

DELLAI PAVIMENTAÇÃO EIRELI CNPJ: 37394549000118

Aviso _____

Sem débitos pendentes até a presente data.

Comprovação Junto à _____

Finalidade _____

Mensagem _____

Certificamos que até a presente data não constam débitos tributários relativos à inscrição abaixo caracterizada.

A Fazenda Municipal se reserva o direito de cobrar débitos que venham a ser constatados, mesmo se referentes a períodos compreendidos nesta certidão.

Inscrição _____

Contribuinte: 22396 - DELLAI PAVIMENTAÇÃO EIRELI
Endereço: Rua ANGELINA GERALDA DE JESUS, 00875 - Bairro BARBOSA - Compl. SALA 01 - CEP 84.940-000

Código de Controle _____

CWYA12RI10IFUP11

A validade do documento pode ser consultada no site da prefeitura por meio do código de controle informado.
<http://siqueiracampos.gov.br>

Siqueira Campos (PR), 06 de Dezembro de 2022

Voltar

Imprimir



Certificado de Regularidade do FGTS - CRF

Inscrição: 37.394.549/0001-18
Razão Social: DELLAI PAVIMENTACAO LTDA
Endereço: RUA ANGELINA GERALDA DE JESUS / CENTRO / SIQUEIRA CAMPOS / PR / 84940-000

A Caixa Econômica Federal, no uso da atribuição que lhe confere o Art. 7, da Lei 8.036, de 11 de maio de 1990, certifica que, nesta data, a empresa acima identificada encontra-se em situação regular perante o Fundo de Garantia do Tempo de Serviço - FGTS.

O presente Certificado não servirá de prova contra cobrança de quaisquer débitos referentes a contribuições e/ou encargos devidos, decorrentes das obrigações com o FGTS.

Validade: 01/04/2023 a 30/04/2023

Certificação Número: 2023040104022185438056

Informação obtida em 11/04/2023 13:58:48

A utilização deste Certificado para os fins previstos em Lei esta condicionada a verificação de autenticidade no site da Caixa:
www.caixa.gov.br



PODER JUDICIÁRIO
JUSTIÇA DO TRABALHO

CERTIDÃO NEGATIVA DE DÉBITOS TRABALHISTAS

Nome: DELLAI PAVIMENTACAO EIRELI (MATRIZ E FILIAIS)

CNPJ: 37.394.549/0001-18

Certidão n°: 40426175/2022

Expedição: 17/11/2022, às 11:28:34

Validade: 16/05/2023 - 180 (cento e oitenta) dias, contados da data de sua expedição.

Certifica-se que **DELLAI PAVIMENTACAO EIRELI (MATRIZ E FILIAIS)**, inscrito(a) no CNPJ sob o n° **37.394.549/0001-18**, **NÃO CONSTA** como inadimplente no Banco Nacional de Devedores Trabalhistas.

Certidão emitida com base nos arts. 642-A e 883-A da Consolidação das Leis do Trabalho, acrescentados pelas Leis ns.º 12.440/2011 e 13.467/2017, e no Ato 01/2022 da CGJT, de 21 de janeiro de 2022. Os dados constantes desta Certidão são de responsabilidade dos Tribunais do Trabalho.

No caso de pessoa jurídica, a Certidão atesta a empresa em relação a todos os seus estabelecimentos, agências ou filiais.

A aceitação desta certidão condiciona-se à verificação de sua autenticidade no portal do Tribunal Superior do Trabalho na Internet (<http://www.tst.jus.br>).

Certidão emitida gratuitamente.

INFORMAÇÃO IMPORTANTE

Do Banco Nacional de Devedores Trabalhistas constam os dados necessários à identificação das pessoas naturais e jurídicas inadimplentes perante a Justiça do Trabalho quanto às obrigações estabelecidas em sentença condenatória transitada em julgado ou em acordos judiciais trabalhistas, inclusive no concernente aos recolhimentos previdenciários, a honorários, a custas, a emolumentos ou a recolhimentos determinados em lei; ou decorrentes de execução de acordos firmados perante o Ministério Público do Trabalho, Comissão de Conciliação Prévia ou demais títulos que, por disposição legal, contiver força executiva.



TRIBUNAL DE JUSTIÇA DO ESTADO DO PARANÁ
Secretaria do Ofício Distribuidor e Anexos de SIQUEIRA CAMPOS

CERTIDÃO DE DISTRIBUIÇÃO – FINS GERAIS – CÍVEIS – FALÊNCIA – NEGATIVA

Certifico que revendo os livros, sistemas e arquivos de distribuição CÍVEIS, especificamente: FALÊNCIA, CONCORDATA, RECUPERAÇÃO JUDICIAL, RECUPERAÇÃO EXTRAJUDICIAL desta Secretaria, verifiquei NÃO CONSTAR nenhum registro em andamento contra:

Dellai Pavimentação LTDA

CNPJ: 37.394.549/0001-18

Local da Sede:

Orientações:

Esta certidão NÃO APONTA ordinariamente os processos em que a pessoa cujo nome pesquisado figura como Autor(a). São apontados os feitos em tramitação cadastrados no Sistema Informatizado referente à comarca de SIQUEIRA CAMPOS

Não existe qualquer conexão com qualquer outra base de dados de instituição pública ou com a Receita Federal que verifique a identidade do NOME/RAZÃO SOCIAL com o CPF/CNPJ. A conferência dos dados pessoais fornecidos pelo pesquisado é de responsabilidade exclusiva do destinatário da certidão.

A certidão em nome de pessoa jurídica considera os processos referentes à matriz e às filiais.

Considera-se NEGATIVA a certidão que aponta somente homônimos não qualificados, nos termos do art. 8º, §2º da Resolução CNJ 121/2010.

A presente certidão menciona somente o registro de distribuição, para dados complementares do procedimento, deve-se dirigir até a Secretaria para onde foi distribuído e solicitar uma CERTIDÃO DE OBJETO E PÉ.

A Busca de MICROEMPREENDEDOR INDIVIDUAL e EMPRESÁRIO INDIVIDUAL abrange também a pessoa física.

SIQUEIRA CAMPOS, 7 de Março de 2023



Amanda Larissa de Almeida
Distribuidor



DELLAI PAVIMENTAÇÃO EIRELI - EPP

CNPJ: 37.394.549/0001-18
Rua Angelina Geralda de Jesus, 875 - Sala 01
CEP: 84.940-000 Siqueira Campos - Paraná
E-mail: dellai.pavimentacao@gmail.com

ANEXO IV

À COMISSÃO DE LICITAÇÕES DO MUNICÍPIO DE SANTA MARIA DO OESTE ESTADO
DO PARANÁ.

PROCESSO DE LICITAÇÃO N° 034/2023

EDITAL: TOMADA DE PREÇOS N.º 03/2023

MODELO DE DECLARAÇÃO

Declaro para os devidos fins que a empresa **DELLAI PAVIMENTAÇÃO EIRELI – EPP**, inscrita no C.N.P.J. n.º 37.394.549/0001-18, não se encontra inadimplente ou em processo de falência ou concordata ou impedida de licitar e nem é objeto de quaisquer restrições ou notas desabonadoras no cadastro de quaisquer órgãos da administração pública estadual direta ou indireta.

E para que surta seus efeitos legais, firmamos a presente .

Siqueira Campos, 10/04/2023.

CHARLES JOSE Assinado de forma digital
DELLAI:00254 por CHARLES JOSE
844006 DELLAI:00254844006
Dados: 2023.04.10
11:25:46 -03'00'

Dellai Pavimentação EIRELI – EPP
CNPJ nº 37.394.549/0001-18
Charles José Dellai
CPF 002.548.440-06
RG 808.204.545-4 SESP-RS.

CNPJ: 37.394.549/0001-18
DELLAI PAVIMENTAÇÃO
EIRELI EPP
R. Angelina Geralda de Jesus, Nº 875
Sala 1, Centro CEP: 84.940-000
Siqueira Campos - PR

BALANÇO PATRIMONIAL



Entidade: **DELLAI PAVIMENTACAO EIRELI**
 Período da Escrituração: **01/01/2021 a 31/12/2021** CNPJ: **37.394.549/0001-18**
 Número de Ordem do Livro: **1**
 Período Selecionado: **01 de Janeiro de 2021 a 31 de Dezembro de 2021**

Descrição	Nota	Saldo Inicial	Saldo Final
ATIVO		R\$ 600.000,00	R\$ 547.720,82
ATIVO CIRCULANTE		R\$ 600.000,00	R\$ 547.720,82
CAIXA E EQUIVALENTE DE CAIXA		R\$ 600.000,00	R\$ 547.720,82
CAIXA GERAL		R\$ 600.000,00	R\$ 547.720,82
PASSIVO		R\$ 600.000,00	R\$ 547.720,82
PASSIVO CIRCULANTE		R\$ 0,00	R\$ 110.456,47
OBRIGAÇÕES DO CIRCULANTE		R\$ 0,00	R\$ 110.456,47
FORNECEDORES		R\$ 0,00	R\$ 110.456,47
PATRIMONIO LIQUIDO		R\$ 600.000,00	R\$ 437.264,35
CAPITAL SOCIAL		R\$ 600.000,00	R\$ 600.000,00
CAPITAL REALIZADO		R\$ 600.000,00	R\$ 600.000,00
LUCROS OU PREJUIZOS		R\$ 0,00	R\$ (162.735,65)
LUCROS OU PREJUIZOS ACUMULADOS		R\$ 0,00	R\$ (162.735,65)

CHARLES JOSE
 DELLAI:00254844
 006

Assinado de forma digital por CHARLES JOSE DELLAI:00254844006
 DN: c=BR, o=ICP-Brasil, ou=AC SOLUTI Multipla v5, ou=14259348000102, ou=Presencial, ou=Certificado PF A1, cn=CHARLES JOSE DELLAI:00254844006
 Dados: 2022.04.18 15:32:52 -03'00'

ELIELSON DE SOUZA JORGE:
00715604910
Digitally signed by ELIELSON DE SOUZA JORGE:00715604910
 Location: your signing location here
 Date: 2022-04-18 13:51:00
 Foxit PhantomPDF
 Version: 9.7.3

Este documento é parte integrante de escrituração cuja autenticação se comprova pelo recibo de número 3C.3F.94.08.B7.1C.E9.B3.FA.F6.8A.E9.B7.E2.02.D8.58.E0.81.AD-0, nos termos do Decreto nº 8.683/2016.

Este relatório foi gerado pelo Sistema Público de Escrituração Digital – Sped

Versão 9.0.1 do Visualizador

DELLAI PAVIMENTACAO EIRELI

Análise Econômica em 31/12/2021

Fl. 8

				Interpretação
1 - Liquidez Corrente				
Ativo Circulante	547.720,82	=	4,96	A empresa tem R\$ 4,96 para cada R\$ 1,00 de dívida de curto prazo
Passivo Circulante	110.456,47			
2 - Liquidez Seca				
Ativo Circulante - Estoque	547.720,82	=	4,96	A empresa tem R\$ 4,96 para cada R\$ 1,00 de dívida
Passivo Circulante	110.456,47			
3 - Liquidez Geral				
Ativo Circ. + Real. L/ Prazo	547.720,82	=	4,96	A empresa tem R\$ 4,96 para cada R\$ 1,00 de dívida total
Passivo Circ.+Não Circulante	110.456,47			
4 - Participação de Terceiros - (Endividamento)				
Exigível Total	110.456,47	=	20,17 %	Capital Terceiros representa 20,17 p/ cento do ativo total
Ativo Total	547.720,82			
5 - Garantia de Capitais de Terceiros				
Exigível Total	110.456,47	=	25,26 %	Capital Terceiros é garantido por 25,26 p/ cento do capital próprio
Patrimonio Líquido	437.264,35			
6 - Imobilizado do Investimento Total				
Ativo Não Circulante	0,00	=	0,00 %	Ativo Permanente representa 0,00 p/ cento do ativo total
Ativo Total	547.720,82			
7 - Imobilização do Capital Próprio				
Ativo Não Circulante	0,00	=	0,00 %	Ativo Permanente representa 0,00 p/ cento do capital próprio
Patrimonio Líquido	437.264,35			
8 - Rentabilidade do Investimento Total				
Prejuízo Líquido	162.735,65	=	29,71 %	O Prejuízo Líquido é de 29,71 p/ cento do investimento total
Ativo Total	547.720,82			
9 - Rentabilidade do Capital Próprio				
Prejuízo Líquido	162.735,65	=	37,22 %	O Prejuízo Líquido é de 37,22 p/ cento do capital próprio
Patrimonio Líquido	437.264,35			
10 - Capital de Giro Próprio				
Ativo Circulante	547.720,82			547.720,82
At. Realizável a Longo Prazo	0,00			
(-) Passivo Circulante	110.456,47			110.456,47
(-) Passivo não circulante	0,00			
(=) Capital de Giro Próprio				437.264,35
11 - GEG - Grau de Endividamento Geral				
Passivo Circulante	110.456,47			A empresa tem R\$ 1,00 para cada R\$ 0,20 de terceiros.
(+) Passivo não circulante	0,00			
	110.456,47	=	0,20	
Ativo Total	547.720,82			
12 - Solvencia Geral				
At. circulante + At. não circul.	547.720,82	=	4,96	A empresa tem R\$ 4,96 para cada R\$ 1,00 de dívida.
Passivo circul + Passivo não circul.	110.456,47			

CHARLES JOSE

DELLAI:00254844006

Assinado de forma digital por CHARLES JOSE
DELLAI:00254844006
DN: c=BR, o=ICP-Brasil, ou=AC SOLUTI Multipla v5,
ou=1425938000102, ou=Presencial, ou=Certificado
PE A1, cn=CHARLES JOSE DELLAI:00254844006
Dados: 2022.04.18 15:33:08 -03'00'

ELIELSON DE SOUZA JORGE
00715604910

Digitally signed by ELIELSON DE SOUZA JORGE:00715604910
Location: your signing location
here
Date: 2022-04-18 13:50:43
Foxit PhantomPDF Version: 9.7.3

NOTAS EXPLICATIVAS ÀS DEMONSTRAÇÕES CONTÁBEIS EM 31/12/2021

- CONTEXTO OPERACIONAL:

DELLAI PAVIMENTAÇÃO - EIRELI, empresa individual de responsabilidade limitada, com sede na cidade de Siqueira Campos-PR, com início de atividades em 12/06/2020.

- APRESENTAÇÃO DAS DEMONSTRAÇÕES CONTÁBEIS:

As demonstrações contábeis foram elaboradas em consonância com os ditames do NBC TG 1000 (Res. do CFC 1255/09), além dos Princípios Fundamentais de Contabilidade e demais práticas emanadas da legislação societária brasileira.

- PRINCIPAIS PRÁTICAS CONTÁBEIS:

- **A moeda funcional é o R\$ (real)**

- **RESPONSABILIDADES E CONTINGÊNCIAS** - Não há **ATIVO** e **PASSIVO** contingente registrado contabilmente, tendo em vista que o titular da empresa, escudado em opinião de seus consultores e advogados, não apontam contingências de quaisquer natureza.

- **DIREITOS E OBRIGAÇÕES** - Estão demonstrados pelos valores históricos, acrescidos das correspondentes variações monetárias e encargos financeiros, observando o regime de competência.

- **AJUSTE DE AVALIAÇÃO PATRIMONIAL** - A empresa nunca efetuou ajuste de avaliação patrimonial.

- **INVESTIMENTOS EM EMPRESAS COLIGADAS E CONTROLADAS** - A empresa não participa do capital social de outras sociedades.

- **IMPOSTOS FEDERAIS** - A empresa está no regime de lucro presumido, apuração trimestral do Imposto de Renda Pessoa Jurídica e Contribuição Social e contabiliza os encargos tributários pelo regime de competência.

- **DEMONSTRAÇÃO do RESULTADO ABRANGENTE** - Não foi transcrita a Demonstração do Resultado Abrangente (DRA), pois, não houve mutação no patrimônio Líquido durante os exercícios comparados, resultante de transações e outros eventos que não são derivados de transação com os sócios (item 3.18 da Res. do CFC 1255/2009).

- **RECEITAS e DESPESAS** - A empresa tem como prática a adoção de regime de competência para o registro das mutações patrimoniais ocorridas no exercício, assim como o reconhecimento das receitas e despesas e custos independente de seu efetivo recebimento ou pagamento

- **DEMONSTRAÇÃO de FLUXO de CAIXA** - A empresa optou pela transcrição da Demonstração do Fluxo de Caixa pelo Método Direto.

ATIVO CIRCULANTE

- **CAIXA e BANCOS** - saldo em 31/12/2021 R\$ 547.720,82

O equivalente de Caixa é mantido com a finalidade de atender a compromissos de curto prazo.

PASSIVO CIRCULANTE

- **FORNECEDORES** - saldo em 31/12/2021 R\$ 110.456,47

Demonstra compromisso a pagar no exercício seguinte para fornecedores diversos.

PATRIMÔNIO LÍQUIDO

- **CAPITAL SOCIAL** - Representado por 600.000 (seiscentas mil) quotas no valor unitário de R\$ 1,00 (um real), totalizando R\$ 600.000,00 (seiscentos mil reais), conforme quadro abaixo:

Charles Jose Dellai	100,00%	600.000	R\$ 600.000,00
---------------------	---------	---------	----------------

- **LUCROS/PREJUÍZOS** - Resultado apurado do exercício corrente, 31/12/2021 prejuízo no valor de R\$

NOTAS EXPLICATIVAS ÀS DEMONSTRAÇÕES CONTÁBEIS EM 31/12/2021

162.735,65

Até 31 de dezembro de 2021, o titular da empresa optou pela contratação de contabilidade terceirizada, a qual se encontra perfeitamente atinada a legislação profissional, e estando assim, regulamentada pelo Conselho Federal de Contabilidade no que tange a questão ética profissional e ainda conforme previsto em cláusulas contratuais. Assim, a administração da empresa, declara que tomou ciência do conteúdo do aludido contrato em todos os seus termos. Os resultados produzidos são frutos do documental remetido para contabilização pela administração da empresa, respondendo esta, pela veracidade, integridade e procedência. A administração encontra-se ciente de toda a legislação aqui aplicável.

- EVENTOS SUBSEQUENTES - A empresa não incorreu em eventos subsequentes favoráveis e desfavoráveis entre o final do período contábil e a data da aprovação das demonstrações contábeis.

A empresa está operando em sua capacidade plena sob o critério da continuidade das suas atividades empresariais, não havendo qualquer previsão em contrário nos próximos 12 meses.

CHARLES JOSE
DELLAI:00254844006

Assinado de forma digital por CHARLES JOSE
DELLAI:00254844006
DN: c=BR, o=ICP-Brasil, ou=AC SOLUTI Multipla v5,
ou=14259348000102, ou=Presencial, ou=Certificado
PF A1, cn=CHARLES JOSE DELLAI:00254844006
Dados: 2022.04.18 15:33:23 -03'00'

CHARLES JOSE DELLAI
CPF: 002.548.440-06
Titular Pessoa Física

ELIELSON
DE SOUZA
JORGE:

00715604910

Digitally signed by
ELIELSON DE SOUZA
JORGE:00715604910
Location: your signing
location here
Date: 2022-04-18 14:02:19
Foxit PhantomPDF
Version: 9.7.3

Elielson de Souza Jorge
CRC: PR-051092/O-0 CPF: 007.156.049-10
CONTADOR



DEMONSTRAÇÃO DE LUCROS OU PREJUÍZOS ACUMULADOS EM 31/12/2021

(-)PREJUÍZO DO EXERCÍCIO.....	162.735,65
SALDO FINAL DE PREJUÍZOS ACUMULADOS.....	162.735,65

Reconhecemos a exatidão da presente Demonstracao Lucros ou Prejuizos no valor de R\$ 162.735,65 - Cento e sessenta e dois mil setecentos e trinta e cinco reais e sessenta e cinco centavos conforme documentos apresentados.

SIQUEIRA CAMPOS-PR, 31 de Dezembro de 2021.

CHARLES JOSE
DELLAI:00254844006

Assinado de forma digital por CHARLES JOSE
DELLAI:00254844006
DN: c=BR, o=ICP-Brasil, ou=AC SOLUTI Multipla v5,
ou=14259348000102, ou=Presencial,
ou=Certificado PF A1, cn=CHARLES JOSE
DELLAI:00254844006
Dados: 2022.04.18 15:33:34 -03'00'

CHARLES JOSE DELLAI
CPF: 002.548.440-06
Titular Pessoa Física

**ELIELSON DE
SOUZA
JORGE:
00715604910**

Digitally signed by ELIELSON
DE SOUZA JORGE:
00715604910
Location: your signing location
here
Date: 2022-04-18 13:59:02
Foxit PhantomPDF Version:
9.7.3

Elielson de Souza Jorge
CRC: PR-051092/O-0 CPF: 007.156.049-10
CONTADOR

DMPL - Demonstração das Mutações do Patrimônio Líquido - 31/12/2021

HISTÓRICO	CAPITAL REALIZADO	LUCROS OU PREJUÍZOS ACUMULADOS	TOTAL
SALDO EM 31/12/2020	600.000,00		600.000,00
PREJUÍZO DO EXERCÍCIO		-162.735,65	-162.735,65
SALDO FINAL	600.000,00	-162.735,65	437.264,35

Reconhecemos a exatidão da presente Demonstração das Mutações do Patrimônio Líquido no valor de R\$ 437.264,35 - quatrocentos e trinta e sete mil duzentos e sessenta e quatro reais e trinta e cinco centavos conforme documentos apresentados.

SIQUEIRA CAMPOS-PR, 31 de Dezembro de 2021

CHARLES JOSE
DELLAI:00254844006

Assinado de forma digital por CHARLES JOSE
DELLAI:00254844006
DN: c=BR, o=ICP-Brasil, ou=AC SOLUTI Multipla vs,
ou=14259348000102, ou=Presencial, ou=Certificado
PF A1, cn=CHARLES JOSE DELLAI:00254844006
Dados: 2022.04.18 15:33:46 -03'00'

CHARLES JOSE DELLAI
CPF: 002.548.440-06
Titular Pessoa Física

**ELIELSON DE
SOUZA
JORGE:**
00715604910

Digitally signed by ELIELSON
DE SOUZA JORGE:
00715604910
Location: your signing location
here
Date: 2022-04-18 14:00:10
Foxit PhantomPDF Version:
9.7.3

Elielson de Souza Jorge
CRC: PR-051092/O-0 CPF: 007.156.049-10
CONTADOR



DELLAI PAVIMENTACAO EIRELI

C.N.P.J.: 37.394.549/0001-18

Inscricao Estadual: ISENTO

123
Fl. 2

BALANCO PATRIMONIAL ENCERRADO EM 31/12/2021

ATIVO			
ATIVO CIRCULANTE			
CAIXA E EQUIVALENTE DE CAIXA			
CAIXA GERAL	547.720,82	547.720,82	547.720,82
TOTAL DO ATIVO			547.720,82



BALANCO PATRIMONIAL ENCERRADO EM 31/12/2021

PASSIVO			
PASSIVO CIRCULANTE			
OBRIGAÇÕES DO CIRCULANTE			
FORNECEDORES	110.456,47	110.456,47	110.456,47
PATRIMONIO LIQUIDO			
CAPITAL SOCIAL			
CAPITAL REALIZADO	600.000,00	600.000,00	
LUCROS OU PREJUIZOS			
PREJUIZOS ACUMULADOS	(162.735,65)	(162.735,65)	437.264,35
TOTAL DO PASSIVO			547.720,82

Reconhecemos a exatidão do presente Balanço Patrimonial no valor de R\$ 547.720,82 - Quinhentos e quarenta e sete mil setecentos e vinte reais e oitenta e dois centavos conforme documentos apresentados.

SIQUEIRA CAMPOS-PR, 31 de Dezembro de 2021.

CHARLES JOSE
DELLAI:00254844006

Assinado de forma digital por CHARLES JOSE
DELLAI:00254844006
DN: c=BR, o=ICP-Brasil, ou=AC SOLUTI Multipla v5,
ou=14259348000102, ou=Presencial, ou=Certificado
PF A1, cn=CHARLES JOSE DELLAI:00254844006
Dados: 2022.04.18 15:34:01 -03'00'

CHARLES JOSE DELLAI
CPF: 002.548.440-06
Titular Pessoa Física

**ELIELSON
DE SOUZA
JORGE:**

00715604910

Elielson de Souza Jorge
CRC: PR-051092/O-0 CPF: 007.156.049-10
CONTADOR

Digitally signed by
ELIELSON DE SOUZA
JORGE:00715604910
Location: your signing
location here
Date: 2022-04-18 13:51:54
Foxit PhantomPDF
Version: 9.7.3



DELLAI PAVIMENTACAO EIRELI

CNPJ: 37.394.549/0001-18

I.E.: ISENTO

124
Fl. 7

Demonstração do Fluxo de Caixa de 01/1/2021 a 31/12/2021 - Método Direto

ATIVIDADES OPERACIONAIS

PAGAMENTO DE CUSTO DIVERSOS	(52.279,18)
Acréscimo e/ou Decréscimo de Caixa Originado das Ativ. Operacionais	(52.279,18)
Redução Líquida de Caixa e Equivalentes	(52.279,18)
Saldo de Caixa, Bancos e Aplic. Financeira de Liquidez Imediata Inicial	600.000,00
Saldo de Caixa, Bancos e Aplic. Financeira de Liquidez Imediata Final	547.720,82

Reconhecemos a Redução Líquida de Caixa e Equivalentes no valor de R\$ 52.279,18 (Cinquenta e dois mil duzentos e setenta e nove reais e dezoito centavos)

SIQUEIRA CAMPOS-PR, 31 de Dezembro de 2021.

**CHARLES JOSE
DELLAI:00254
844006**

Assinado de forma digital por CHARLES JOSE DELLAI:00254844006
DN: c=BR, o=ICP-Brasil, ou=AC SOLUTI Multipla v5, ou=14259348000102, ou=Presencial, ou=Certificado PF A1, cn=CHARLES JOSE DELLAI:00254844006
Dados: 2022.04.18 15:34:17 -03'00'

CHARLES JOSE DELLAI
CPF: 002.548.440-06
Titular Pessoa Física

**ELIELSON
DE SOUZA
JORGE:
00715604910**

Digitally signed by
ELIELSON DE SOUZA
JORGE:00715604910
Location: your signing
location here
Date: 2022-04-18 13:52:18
Foxit PhantomPDF Version:
9.7.3

Elielson de Souza Jorge
CRC: PR-051092/O-0 CPF: 007.156.049-10
CONTADOR

DEMONSTRAÇÃO DAS MUTAÇÕES DO PATRIMÔNIO LÍQUIDO



AVIMENTACAO EIRELI

01/01 a 31/12/2021

CNP 37.394.549/0001-18

Número de Ordem do Livro: 1

Período de 2021 a 31 de Dezembro de 2021

Código de Aglutinação das Contas de Patrimônio Líquido			Total (R\$)
CAPITAL REALIZADO (R\$)	LUCROS OU PREJUÍZOS ACUMULADOS (R\$)		
600.000,00	0,00		600.000,00
	(-)162.735,65		(-)162.735,65
600.000,00	(-)162.735,65		437.264,35

**ELIELSON
DE SOUZA
JORGE:
00715604910**

Digitally signed by
ELIELSON DE SOUZA
JORGE:00715604910
Location: your signing
location here
Date: 2022-04-18 13:59:
34
Foxit PhantomPDF
Version: 9.7.3

Autenticação cuja autenticação se comprova pelo recibo de número
7.E2.02.D8.58.E0.81.AD-0, nos termos do Decreto nº 8.683/2016.

DEMONSTRAÇÃO DE RESULTADO DO EXERCÍCIO



Entidade: DELLAI PAVIMENTACAO EIRELI
Período da Escrituração: 01/01/2021 a 31/12/2021 **CNPJ:** 37.394.549/0001-18
Número de Ordem do Livro: 1
Período Selecionado: 01 de Janeiro de 2021 a 31 de Dezembro de 2021

Descrição	Nota	Saldo anterior	Saldo atual
(-) (-)CUSTOS DOS SERVIÇOS		R\$ 0,00	R\$ (162.735,65)
(-) CUSTO DIVERSOS		R\$ 0,00	R\$ (162.735,65)
(-) (=)PREJUIZO BRUTO		R\$ 0,00	R\$ (162.735,65)
(-) (=)RESULTADO ANTES PROVISAO IR E CSL		R\$ 0,00	R\$ (162.735,65)
(-) (=)PREJUIZO LIQUIDO EXERCICIO		R\$ 0,00	R\$ (162.735,65)

CHARLES JOSE
DELLAI:002548
44006

Assinado de forma digital por
 CHARLES JOSE DELLAI:00254844006
 DN: c=BR, o=ICP-Brasil, ou=AC
 SOLUTI Multipla v5,
 ou=14259348000102,
 ou=Presencial, ou=Certificado PF
 A1, cn=CHARLES JOSE
 DELLAI:00254844006
 Dados: 2022.04.18 15:34:47 -03'00'

ELIELSON
DE SOUZA
JORGE:
0071560491
0

Digitally signed by
 ELIELSON DE SOUZA
 JORGE:00715604910
 Location: your signing
 location here
 Date: 2022-04-18 14:00:18
 Foxit PhantomPDF
 Version: 9.7.3

Este documento é parte integrante de escrituração cuja autenticação se comprova pelo recibo de número 3C.3F.94.08.B7.1C.E9.B3.FA.F6.8A.E9.B7.E2.02.D8.58.E0.81.AD-0, nos termos do Decreto nº 8.683/2016.

Este relatório foi gerado pelo Sistema Público de Escrituração Digital – Sped

Versão 9.0.1 do Visualizador

DEMONSTRACAO DO RESULTADO EXERCICIO EM 31/12/2021

(=) RECEITA LIQUIDA.....	0,00
(-) CUSTOS DOS SERVIÇOS	
CUSTO DIVERSOS.....	162.735,65
(=) PREJUIZO BRUTO.....	162.735,65
(=) RESULTADO ANTES PROVISAO IR E CSL.....	162.735,65
(=) PREJUIZO LIQUIDO EXERCICIO.....	162.735,65

Reconhecemos a exatidão da presente Demonst. do Resultado no valor de R\$ 162.735,65 - Cento e sessenta e dois mil setecentos e trinta e cinco reais e sessenta e cinco centavos conforme documentos apresentados.

SIQUEIRA CAMPOS-PR, 31 de Dezembro de 2021.

**CHARLES JOSE
DELLAI:0025484
4006**

Assinado de forma digital por CHARLES
JOSE DELLAI:00254844006
DN: c=BR, o=ICP-Brasil, ou=AC SOLUTI
Multipla v5, ou=14259348000102,
ou=Presencial, ou=Certificado PF A1,
cn=CHARLES JOSE DELLAI:00254844006
Dados: 2022.04.18 15:35:01 -03'00'

CHARLES JOSE DELLAI
CPF: 002.548.440-06
Titular Pessoa Física

**ELIELSON DE
SOUZA
JORGE:
00715604910**

Digitally signed by ELIELSON
DE SOUZA JORGE:
00715604910
Location: your signing location
here
Date: 2022-04-18 14:01:48
Foxit PhantomPDF Version:
9.7.3

Elielson de Souza Jorge
CRC: PR-051092/O-0 CPF: 007.156.049-10
CONTADOR



RECIBO DE ENTREGA DE ESCRITURAÇÃO CONTÁBIL DIGITAL

IDENTIFICAÇÃO DO TITULAR DA ESCRITURAÇÃO

NIRE 41601107423	CNPJ 37.394.549/0001-18
NOME EMPRESARIAL DELLAI PAVIMENTACAO EIRELI	

IDENTIFICAÇÃO DA ESCRITURAÇÃO

FORMA DA ESCRITURAÇÃO CONTÁBIL Livro Diário	PERÍODO DA ESCRITURAÇÃO 01/01/2021 a 31/12/2021
NATUREZA DO LIVRO Escrituração Contábil Digital do Livro Diário Geral	NÚMERO DO LIVRO 1
IDENTIFICAÇÃO DO ARQUIVO (HASH) C.3F.94.08.B7.1C.E9.B3.FA.F6.8A.E9.B7.E2.02.D8.58.E0.81.AD	

ESTE LIVRO FOI ASSINADO COM OS SEGUINTES CERTIFICADOS DIGITAIS:

QUALIFICAÇÃO DO SIGNATARIO	CPF/CNPJ	NOME	Nº SÉRIE DO CERTIFICADO	VALIDADE	RESPONSÁVEL LEGAL
Contabilista	00715604910	ELIELSON DE SOUZA JORGE:00715604910	130439243463944106 4	22/02/2022 a 22/02/2023	Não
Titular Pessoa Física - EIRELI	00254844006	CHARLES JOSE DELLAI:00254844006	789372056943302959 0	01/09/2021 a 01/09/2022	Sim

NÚMERO DO RECIBO:

3C.3F.94.08.B7.1C.E9.B3.FA.F6.8A.E9.
B7.E2.02.D8.58.E0.81.AD-0

Escrituração recebida via Internet
pelo Agente Receptor SERPRO
em 14/04/2022 às 17:57:23

83.4F.EE.27.0B.19.A5.8D
F2.58.2F.10.70.87.CC.4D

Considera-se autenticado o livro contábil a que se refere este recibo, dispensando-se a autenticação de que trata o art. 39 da Lei nº 8.934/1994. Este recibo comprova a autenticação.

BASE LEGAL: Decreto nº 1.800/1996, com a alteração do Decreto nº 8.683/2016, e arts. 39, 39-A, 39-B da Lei nº 8.934/1994 com a alteração da Lei Complementar nº 1247/2014.



TERMOS DE ABERTURA E ENCERRAMENTO



Entidade: DELLAI PAVIMENTACAO EIRELI
 Período da Escrituração: 01/01/2021 a 31/12/2021 CNPJ: 37.394.549/0001-18
 Número de Ordem do Livro: 1
 Período Selecionado: 01 de Janeiro de 2021 a 31 de Dezembro de 2021

TERMO DE ABERTURA

Nome Empresarial	DELLAI PAVIMENTACAO EIRELI
NIRE	41601107423
CNPJ	37.394.549/0001-18
Número de Ordem	1
Natureza do Livro	Escrituração Contábil Digital do Livro Diário Geral
Município	SIQUEIRA CAMPOS
Data do arquivamento dos atos constitutivos	12/06/2020
Data de arquivamento do ato de conversão de sociedade simples em sociedade empresária	
Data de encerramento do exercício social	31/12/2021
Quantidade total de linhas do arquivo digital	208

TERMO DE ENCERRAMENTO

Nome Empresarial	DELLAI PAVIMENTACAO EIRELI
Natureza do Livro	Escrituração Contábil Digital do Livro Diário Geral
Número de ordem	1
Quantidade total de linhas do arquivo digital	208
Data de inicio	01/01/2021
Data de término	31/12/2021

Este documento é parte integrante de escrituração cuja autenticação se comprova pelo recibo de número 3C.3F.94.08.B7.1C.E9.B3.FA.F6.8A.E9.B7.E2.02.D8.58.E0.81.AD-0, nos termos do Decreto nº 8.683/2016.

Este relatório foi gerado pelo Sistema Público de Escrituração Digital – Sped

Versão 9.0.1 do Visualizador

Página 1 de 1



CONSELHO REGIONAL DE ENGENHARIA
E AGRONOMIA DO PARANÁ

Certidão de Registro de Pessoa Jurídica e Negativa de Débitos

O Conselho Regional de Engenharia e Agronomia do Paraná-CREA-PR, certifica que a empresa encontra-se regularmente registrada nos termos da Lei Federal nº 5.194, de 24 de dezembro de 1966, estando habilitada a exercer suas atividades no Estado do Paraná, circunscrita à(s) atribuição(ões) de seu(s) responsável(eis) técnico(s).

Certidão nº: 25295/2023

Validade: 27/08/2023

Razão Social: DELLAI PAVIMENTAÇÃO - EIRELI

CNPJ: 37394549000118

Num. Registro: 74118

Registrada desde : 08/01/2021

Capital Social: R\$ 1.000.000,00

Endereço: RUA ANGELINA GERALDA DE JESUS, 875 SALA 01 CENTRO

Município/Estado: SIQUEIRA CAMPOS-PR

CEP: 84940000

Objetivo Social:

Construção de obras de urbanização e trabalhos de superfície e pavimentação em vias urbanas, avenidas, ruas e locais para estacionamento, construção, reforma e manutenção de praças e calçadas para pedestres com sinalização e pintura, confecção de calçamento em pedras, lajotas e revestimentos em avenidas, ruas e calçadas (cnae 42.13-8/00); - construção, reformar e reparação de apartamentos, casas, conjuntos habitacionais, prédios, edifícios, condomínios, residências, centros e edifícios comerciais e imóveis para uso público ou particular (cnae 41.20-4/00); - aplicação de concreto betuminoso usinado a quente cbuq, areia-asfalto, lama asfáltica, ligante asfáltico e ligante e macadame betuminoso, pré-misturado a frio pmf, construção de obras de asfalto, pavimentação de rodovias, construção, manutenção e conservação rodoviária, recapeamento asfáltico (cnae 42.11-1/01); - serviços de instalação, implantação e pintura de sinalização em estradas, ruas, avenidas, rodovias e placas de sinalização de tráfego rodoviário (cnae 42.11-1/02); - construção, manutenção, reforma, recuperação e recomposição de grandes estruturas e obras de arte, obras de arte rodoviárias, passarelas, pontes, túneis, viadutos, elevados, em rodovias, ferrovias, de metropolitanos (cnae 42.12-0/00); - construção de esgoto sanitário, estações de bombeamento de água, esgoto, redes de distribuições, interceptores, reservatórios, sistemas de saneamento básico e abastecimento (cnae 42.22-7/01); - obras de aterro hidráulico, barragem, canais, construções marinhas, docas e piers, drenagem, limpeza de rios, portos, canais, baías, lagos, represas, açudes fluviais (cnae 42.91-0/00); - montagem de coberturas e estruturas metálicas móveis e imóveis e soldagem para construção civil (cnae 42.92-8/01); - obras de montagens industriais, tubulação e rede de facilidades (cnae 42.92-8/02); - obras de construção, reforma e manutenção de campos para prática de esportes e instalações desportivas (cnae 42.99-5/01); - serviços e implosão de estruturas edificadas, demolição, arrasamento e desmonte de construção (cnae 43.11-8/01); - obras de limpeza e preparação de canteiros, terrenos para construção (cnae 43.11-8/02); - serviços de compactação de terreno, corte, aterro, desaterro, dreno profundo, escavação, nivelamento e movimentação de terras, remoção de rochas, retirada de terras, obras de terraplanagem para construção de edifícios, ruas, avenidas e rodovias (cnae 43.13-4/00); - instalação e substituição de cancelas eletrônicas, faixas e delimitadores luminosos para rodovias, iluminação pública, sinalização, semáforos e postes de iluminação (cnae 43.29-1/04); - construção de alicerces, blocos de fundação, baldrame, estruturas, perfurações, reforço, tubulação, fundações diversas e profundas para edificações (cnae 43.91-6/00); - construção de obras de alvenaria, muros, paredes de blocos de concreto, pedra e tijolos (cnae 43.99-1/03); - transporte rodoviário de cargas municipal (cnae 49.30-2/01); - locação e leasing operacional de betoneiras, escavadoras, guindastes, empilhadeiras, moto niveladoras, tratores, máquinas e equipamentos para construção e serviços (cnae 77.32-2/01); - locação e leasing operacional de andaimes,

escoramentos, plataformas e fôrmas metálicas (cnae 77.32-2/02); - plantio e manutenção de gramados, serviços de jardinagem, paisagismo, limpeza, poda de árvores e manutenção de áreas verdes (cnae 81.30-3/00);

Restrição de Atividade : Atividades técnicas restritas as atribuições de seu responsável técnico.

Encontra-se quite com a anuidade relativa ao exercício de 2023.

Não possui débito(s) referente a processo(s) de fiscalização e/ou dívida ativa até a presente data.

RESPONSÁVEL(EIS) TÉCNICOS PELA MATRIZ - CNPJ: 37394549000118

1 - Nome Civil: WELINGTON ANTUNES DOS SANTOS

Carteira: PR-181838/D Data de Expedição: 11/09/2019

Desde: 08/01/2021 Carga Horária: 4:0 H/S

Título: ENGENHEIRO CIVIL Situação: Regular

Resolução do Confea N.º 218/1973 - Art. 7º do CONFEA

Observações: Atribuição concedida pelo Crea-SP.

Título: ENGENHEIRO CIVIL Situação: Regular

Decreto Federal N.º 23.569/1933 - Art. 28º

Título: ENGENHEIRO CIVIL Situação: Regular

Resolução do Confea N.º 1.073/2016 - Art. 5º do CONFEA

Observações: PARAGRAFO 1º

Título: ENGENHEIRO CIVIL Situação: Regular

Lei Federal N.º 5.194/1966 - Art. 7º

Título: ENGENHEIRO CIVIL Situação: Regular

Decreto Federal N.º 23.569/1933 - Art. 29º

Para fins de: LICITAÇÕES

Certificamos que caso ocorra(m) alteração(ões) nos elementos contidos neste documento, esta Certidão perderá sua validade para todos os efeitos.

A autenticidade desta certidão poderá ser confirmada na página do CREA-PR (<http://www.crea-pr.org.br>), através do protocolo n.º 62561/2023, ressaltando a impossibilidade de execução de quaisquer serviços ou obras sem a participação efetiva de seu(s) responsável(eis) técnico(s).

Emitida via Internet em 28/02/2023 11:48:21

Dispensa-se a assinatura neste documento, conforme Instrução de Serviço Nº 03/2021.

A falsificação deste documento constitui-se em crime previsto no Código Penal Brasileiro, sujeitando o autor à respectiva ação penal.





CONSELHO REGIONAL DE ENGENHARIA
E AGRONOMIA DO PARANÁ

Certidão de Registro de Pessoa Física e Negativa de Débitos

O Conselho Regional de Engenharia e Agronomia do Paraná-CREA-PR, certifica que o(a) profissional abaixo encontra-se regularmente registrado(a) nos termos da Lei Federal nº 5.194/66 possibilitando-o(a) a exercer sua profissão no Estado do Paraná, circunscrita à(s) atribuição(ões) constantes de seu registro.

Certidão nº: **30637/2023**

Validade: 06/09/2023

Nome Civil: WELINGTON ANTUNES DOS SANTOS

Carteira - CREA-PR Nº :PR-181838/D

Registro Nacional : 1718856954

Registrado(a) desde : 11/09/2019

Filiação : HELES ANTUNES DOS SANTOS

SUSANA REIS DOS SANTOS

Data de Nascimento : 23/03/1994

Documento de Identidade : 12.314.428-7 Orgão Emissor : SESP/PR UF : PR

CPF : 07804674937

Naturalidade : WENCESLAU BRAZ/PR

Título: ENGENHEIRO CIVIL

FACULDADE ESTACIO DE SA DE OURINHOS

Data da Colação de Grau : 31/07/2019

Diplomação : 28/08/2019

Situação : Regular

Atribuições profissionais:

Resolução do Confea N.º 218/1973 - Art. 7º de 29/06/1973 do CONFEA.

Observações: Atribuição concedida pelo Crea-SP.

Decreto Federal N.º 23.569/1933 - Art. 28º de 11/12/1933

Resolução do Confea N.º 1.073/2016 - Art. 5º de 19/04/2016 do CONFEA.

Observações: PARAGRAFO 1º

Lei Federal N.º 5.194/1966 - Art. 7º de 24/12/1966

Decreto Federal N.º 23.569/1933 - Art. 29º de 11/12/1933

Responsabilidade Técnica/Quadro Técnico:

62053 - PAVILLUZZO PAVIMENTAÇÃO EIRELI

CNPJ: 82570342000101

Desde: 08/10/2020 Carga Horária: 2 Horas Unidade: HORA/DIA

74118 - DELLAI PAVIMENTAÇÃO - EIRELI

CNPJ: 37394549000118

Desde: 08/01/2021 Carga Horária: 4 Horas Unidade: HORA/SEMANA

48432 - TECNOLUZ ELETRICIDADE LTDA

CNPJ: 01396138000114

Desde: 11/05/2021 Carga Horária: 2 Horas Unidade: HORA/DIA

80474 - DAS PAVIMENTAÇÃO LTDA

CNPJ: 48839712000125

Desde: 24/01/2023 Carga Horária: 2 Horas Unidade: HORA/DIA

Encontra-se quite com a anuidade relativa ao exercício de 2023.
Não possui débito(s) referente a processo(s) de fiscalização e/ou dívida ativa até a presente data.

Para fins de: CADASTRO

A autenticidade desta certidão poderá ser confirmada na página do CREA-PR (<http://www.crea-pr.org.br>), através do protocolo n.º 73822/2023.

Emitida via Internet em 10/03/2023 10:56:55

Dispensa-se a assinatura neste documento, conforme Instrução de Serviço Nº 03/2021.
A falsificação deste documento constitui-se em crime previsto no Código Penal Brasileiro, sujeitando o autor à respectiva ação penal.



129

CONTRATO DE PRESTAÇÃO DE SERVIÇOS E DE ASSUNÇÃO DE RESPONSABILIDADE TÉCNICA

CONTRATANTE: DELLAI PAVIMENTAÇÃO LTDA, pessoa jurídica de direito privado inscrita no CNPJ/MF sob o nº 37.394.549/0001-18, com sede na Rua Angelina Geralda de Jesus, nº 875, Sala 1, Centro, Siqueira Campos-PR, neste ato representado por sua sócia IRAKELI KATIUSCIA DALL SANTO, inscrita no RG nº 9.469.843-0 SESP/PR e CPF nº 063.765.149-95.

CONTRATADO: WELINGTON ANTUNES DOS SANTOS, Brasileiro, Solteiro, Engenheiro Civil, CREA – PR 181838/D, RG nº 12.314.428-7 SSP/PR, CPF nº 078.046.749-37, residente e domiciliado na Rua Joaquim Miranda, nº 115, Vila Municipal, CEP 84.950-000, Cidade de Wenceslau Braz, no Estado do Paraná.

Pelo presente instrumento particular de Contrato de Prestação de Serviços e de Assunção de Responsabilidade Técnica, as partes acima qualificadas tem entre si justo e avençado o seguinte:

CLÁUSULA PRIMEIRA – DO OBJETO

A **CONTRATANTE**, empresa cuja atividade é da área da Construção Civil e Pavimentação, a fim de atender ao que determina o parágrafo único do Artigo 10 Lei Federal nº 12378 de 31 de dezembro de 2010, firma o presente contrato com o **CONTRATADO**, a qual obriga-se a prestar a **CONTRATANTE** serviços profissionais atinentes a sua formação e habilitação e técnica – profissional conforme atribuições previstas na Lei Federal 12.378/2010, nas áreas afins e correlatas de engenharia e assumira responsabilidade técnica perante o referido órgão de fiscalização profissional CREA/PR (Conselho de Engenharia e Agronomia do Paraná) e outros que lhe exijam.

CLAUSULA SEGUNDA – DAS CONDIÇÕES DE EXECUÇÃO DOS SERVIÇOS

A **CONTRATANTE** deverá indicar o **CONTRATADO** como responsável técnico, por sua atividade na área de engenharia, perante o CREA/PR e o **CONTRATADO** deverá registrar, perante aquele Órgão, ART Anotação de Responsabilidade Técnica de Cargo/Função que ficará fazendo parte integrante do presente instrumento como reconhecimento de firma.

CLÁUSULA TERCEIRA – DA REMUNERAÇÃO

A **CONTRATANTE** pagará ao **CONTRATADO**, todo dia 10 do mês subsequente aquele do serviço efetivamente prestado, a importância de R\$ 2.500,00 (Dois mil e quinhentos reais) por mês. O pagamento será efetuado na sede da **CONTRATANTE**, com emissão do respectivo recibo pelo **CONTRATADO**.

Irakeli

Parágrafo 1º - A carga horária a ser prestada pelo profissional é de 04 (quatro) horas por semana.

CLÁUSULA QUARTA – DA VIGÊNCIA

O presente contrato firmado pelo prazo máximo de 4 (quatro) anos, passando a vigorar a partir da data de sua assinatura, podendo ser rescindido por qualquer das partes caso não ocorra a aprovação do Responsável Técnico pelo Conselho de Engenharia e Agronomia do Paraná e, neste caso, a **CONTRATANTE** pagará ao **CONTRATADO** o valor correspondente ao tempo de serviço efetivamente prestado, não se aplicando a cláusula sexta.

CLÁUSULA QUINTA – DA RESCISÃO

O presente contrato poderá ser rescindido por qualquer uma das partes, mediante notificação a outra, por escrito, com prazo mínimo de 30 (trinta) dias de antecedência, ressalva a hipótese da parte denunciante optar por indenizar a outra no valor correspondente ao da prestação dos serviços referente ao período em aberto, no caso as datas das anotações de responsabilidades técnicas em aberto.

Parágrafo 1º - O contrato também poderá ser rescindido em caso de violação de quaisquer das cláusulas deste contrato, pela parte prejudicada, mediante denuncia imediata, sem prejuízo de eventual indenização cabível.

Parágrafo 2º - Qualquer tolerância das partes quanto ao descumprimento das cláusulas do presente contrato constituirá mera liberalidade não configurando renúncia ou renovação do contrato ou das suas cláusulas que poderão ser exigidos a qualquer tempo.

CLÁUSULA SEXTA – DO REGIME JURÍDICO

As partes declaram não haver entre si vínculo empregatício, tendo o **CONTRATADO** plena autonomia na prestação dos serviços, desde que prestados conforme as condições ora pactuadas e demais exigências legais do Conselho de Engenharia e Arquitetura quanto a responsabilidade técnica. O **CONTRATADO** responde exclusivamente por eventual imprudência, negligência, imperícia ou dolo na execução de serviços que venham a causar qualquer dano a **CONTRATANTE** ou a terceiros, devendo responder regressivamente caso a **CONTRATANTE** seja responsabilizada judicialmente por tais fatos, desde que haja a denúncia da lide, salvo no caso de conduta da própria **CONTRATANTE** contrária a orientação dada pelo **CONTRATADO**.

Parágrafo único – Tendo em vista a importância da responsabilidade técnica assumida, o **CONTRATADO** deverá fazer por escrito suas orientações a **CONTRATANTE** e seus prepostos, mediante protocolo de recebimento e ciência.



Paulo

130

CLÁUSULA SÉTIMA – DO FORO DE ELEIÇÃO

As partes elegem o foro da Comarca de Tomazina, para qualquer demanda judicial relativa ao presente contrato, com exclusão de qualquer outro.

E por estarem justas e contratadas, na melhor forma de direito, as partes assinam o presente instrumento em 04 (quatro) vias originais e de igual teor e forma, dando tudo por bom, firme e valioso.

Siqueira Campos, 29 de dezembro de 2020.

Tabelionato Nascimento

Irakeli Katiúscia Dall Santo
IRAKELI KATIUSCIA DALL SANTO
SOCIA-PROPRIETÁRIA
CPF: 063.765.149-95
DELLAI PAVIMENTAÇÃO LTDA
37.394.549/0001-18

Tabelionato Nascimento

Wellington Antunes dos Santos
WELINGTON ANTUNES DOS SANTOS
ENGENHEIRO CIVIL
CREA-PR: 181838/D
CPF: 078.046.749-37

TABELIONATO DE NOTAS E PROTESTO DE TÍTULOS DE TOMAZINA/PR
Renata Maria Estevam do Nascimento Gusmão – Tabeliã
R. Frei Elzeário Bullón, 63 – Centro – Tomazina / PR – Telefones: (43) 3563-1554 / 9911-5486 – E-mail: tabelionato@m.com

Selo N° 1912174CVA00000000558211
Consulte em <http://horus.furjapen.com.br/consulta>

Reconheço por Semelhança as assinaturas de **IRAKELI KATIUSCIA DALL SANTO** e **WELINGTON ANTUNES DOS SANTOS**. Dou fé.
Tomazina-PR 04 de janeiro de 2021.

Em Teste *Alessandra Ishii* da Verdade
Alessandra Ishii - Escrevente

Emol. Emol. R\$19,92 (VRC 43,60). Funrajus R\$4,74. Selo: R\$1,90. Flu. R\$0,00. R\$0,04. ISSN: R\$0,94. Total: R\$27,34. Cod. Segur. F1E6NP6XZ-86096F-11

Tabelionato de Notas e de Protesto de Títulos Tomazina - Paraná
Renata Mª E Nascimento Gusmão
Tabeliã
Andréa Ribeiro de França
Alessandra Ishii
Escreventes

Renata Estevam do Nascimento Gusmão



Certidão de Acervo Técnico - CAT
Resolução nº 1.025, de 30 de outubro de 2009

CREA-PR

Certidão de Acervo
Técnico com
Atestado

1720220002517

Conselho Regional de Engenharia e Agronomia do Paraná

Atividade concluída

CERTIFICAMOS, em cumprimento ao disposto na Resolução nº 1.025, de 30 de outubro de 2009, do Confea, que consta dos assentamentos deste Conselho Regional de Engenharia e Agronomia do Paraná - Crea-PR, o Acervo Técnico do profissional WELINGTON ANTUNES DOS SANTOS referente à(s) Anotação(ões) de Responsabilidade Técnica - ART abaixo discriminada(s):

Profissional: **WELINGTON ANTUNES DOS SANTOS**

RNP: **1718856954**

Registro: **PR-181838/D**

Título profissional: **ENGENHEIRO CIVIL**

Número da ART: **1720223180843** Situação da ART: **BAIXA POR CONCLUSÃO DE OBRA/SERVIÇO**
Tipo de ART: **ART de Obra ou Serviço** Registrada em: **17/06/2022** Baixada em: **17/06/2022** Forma de registro:
Substituição Participação técnica: **Individual**
Empresa contratada: **DELLAI PAVIMENTAÇÃO LTDA**

Contratante: **PREFEITURA MUNICIPAL DE SANTA MARIA DO OESTE** CNPJ: **95.684.544/0001-26**

Rua: **RUA JOSÉ DE FRANCA PEREIRA** Nº: **10**

Complemento: **PREFEITURA** Bairro: **CENTRO**

Cidade: **SANTA MARIA DO OESTE** UF: **PR** CEP: **85230-000**

Contrato: **007/2022** celebrado em **01/02/2022** Vinculado a ART: **1720222680109**

Valor do contrato: **R\$ 1.410.461,21** Tipo de contratante: **Pessoa Jurídica (Direito Público) brasileira**

Ação Institucional:

Endereço da obra/serviço: **RUA JOSE SCHEREINER** Nº: **S/N**

Bairro: **CENTRO**

Cidade: **SANTA MARIA DO OESTE**

UF: **PR**

CEP: **85230-000**

Coordenadas Geográficas: **-24,932972 x -51,867948**

Data de início: **17/02/2022** Conclusão efetiva: **20/05/2022**

Finalidade: **Infra-estrutura**

Proprietário: **PREFEITURA MUNICIPAL DE SANTA MARIA DO OESTE**

CNPJ: **95.684.544/0001-26**

Atividade Técnica: **1- Execução** Execução de obra de pavimentação asfáltica para vias urbanas, **11328 M2**; **2- Execução** Execução de obra de sistema de redes de águas pluviais, **100 METRO**; **3- Execução** Execução de obra de sistemas de drenagem para obras civis boca de lobo, **10 UNID**; **4- Execução** Execução de obra de sistemas de drenagem para obras civis meio-fio, **1888 METRO**; **5- Execução** Execução de obra de sinalização urbana, **377,6 M2**

Observações da certidão:

Conforme os registros do Crea-PR a razão social da empresa contratada é Dellai Pavimentação Ltda e o número da carteira do profissional signatário é PR-29087/D.

CERTIFICAMOS, finalmente, que se encontra vinculado à presente Certidão de Acervo Técnico - CAT o atestado contendo 3 folha(s), expedido pelo contratante da obra/serviço, a quem cabe a responsabilidade pela veracidade e exatidão das informações nele constantes.

Certidão de Acervo Técnico nº 1720220002517/2022

17/06/2022 14:18

A CAT à qual o atestado está vinculado é o documento que comprova o registro do atestado no Crea.

A CAT à qual o atestado está vinculado constituirá prova da capacidade técnico-profissional da pessoa jurídica somente se o responsável técnico indicado estiver ou venha a ser integrado ao seu quadro técnico por meio de declaração entregue no momento da habilitação ou da entrega das propostas.

A CAT é válida em todo território nacional.

A CAT perderá a validade no caso de modificação dos dados técnicos qualitativos ou quantitativos nela contidos em razão de substituição ou anulação de ART.

A autenticidade e a validade desta certidão deve ser confirmada no site do Crea-PR, no endereço <https://www.crea-pr.org.br>, informando o número do protocolo: 161401/2022.

A falsificação deste documento constitui crime previsto no Código Penal Brasileiro, sujeitando o autor à respectiva ação penal.

Conselho Regional de Engenharia e Agronomia do Paraná

0800 041 0067

www.crea-pr.org.br



CREA-PR
Conselho Regional de Engenharia
e Agronomia do Paraná

A autenticidade e a validade desta certidão deve ser confirmada no site do Crea-PR <https://www.crea-pr.org.br/> Consultas Públicas, informando o número do protocolo: 161401/2022.

CAT nº 1720220002517 de 17/06/2022, página 1 de 4



CREA-PR
Conselho Regional de Engenharia
e Agronomia do Paraná



PREFEITURA MUNICIPAL DE
SANTA MARIA DO OESTE
PARTICIPAÇÃO E TRANSPARENCIA - GESTÃO 2021 - 2024

MUNICÍPIO DE SANTA MARIA DO OESTE - ESTADO DO PARANÁ

CNPJ: 95.684.544/0001-26

RUA JOSÉ DE FRANÇA PEREIRA, N.º 10 - CEP.: 85.230-000 - FONE/FAX (42) 3644-1359

ATESTADO DE CAPACIDADE TÉCNICA

Declaramos pelo presente, para os devidos fins legais e de direito que a Empresa abaixo qualificada, executou os serviços conforme discriminados, de forma satisfatória, cumprindo com todas as suas responsabilidades, não restando nada que a desabone.

Atestamos ainda que os serviços descritos se encontram concluídos e atendem as especificações e exigências de acordo com os projetos, memoriais descritivos, e normas técnicas de forma criteriosa e satisfatória.

CONTRATANTE

NOME: PREFEITURA MUNICIPAL DE SANTA MARIA DO OESTE

CNPJ: 95.684.544/0001-26

END: Rua José de Franca Pereira, 10, Centro, Santa Maria do Oeste - PR

REPRESENTANTE:

Engenheiro Civil JAIME LUIZ DE OLIVEIRA

CREA-PR 29087/D

RNP: 1702360750

CPF: 602.372.369-15

ART de Fiscalização nº 1720215190606

CONTRATADO

NOME: DELLAI PAVIMENTAÇÃO EIRELI

CNPJ: 37.394.549/0001-18

END: Rua Angelina Geralda de Jesus, Nº 875, Sala 01, Centro, Siqueira Campos – PR.

ENGENHEIRO CIVIL WELINGTON ANTUNES DOS SANTOS

CREA-PR: 181838/D

RNP: 1718856954

CPF: 078.046.749-37

ART ANOTADA: 1720222680109

CONTRATO

OBJETO: Obra de Pavimentação asfáltica em C.B.U.Q. na Rua José Schreiner

LOCAL DA OBRA: Rua José Schreiner do Município de Santa Maria do Oeste - PR

TOMADA DE PREÇOS: 009/2021 - CONTRATO: 007/2022

PERÍODO DE EXECUÇÃO: 17/02/2022 a 20/05/2022

VALOR DO CONTRATO: **R\$ 1.410.461,21 (Um milhão, quatrocentos e dez mil, quatrocentos e sessenta e um reais e vinte e um centavos).**

ÁREA: 11.328,00 m²



DESCRIÇÃO DAS ATIVIDADE PRINCIPAIS

ITEM	DISCRIMINAÇÃO	UNID	QUANTID.
SERVIÇOS PRELIMINARES			
1.1	PLACA DA OBRA EM CHAPA GALVANIZADO 4X2	m2	8,00
PAVIMENTAÇÃO			
2.1	RECOMPOSIÇÃO DE PAVIMENTOS EM PEDRA POLIEDRICA, REJUNTAMENTO COM PO DE VALAS- INCLUSO RETIRADA E COLOCAÇÃO DO MATERIAL	m2	400,00
2.2	MEIO-FIO (GUIA) DE CONCRETO PRE-MOLDADO, DIMENSÕES 13X15X30X100CM (FAC M 27,64 E SUPERIORXFACE INFERIORXALTURAXCOMPRIMENTO) REJUNTADO C/ARGAMASSA 1:4 CIMENTO:AREIA, INCLUINDO ESCAVAÇÃO E REATERRO.	M	1.888,00
2.3	RECOMPOSIÇÃO DE BASE E SUB-BASE INCLUSO RETIRADA E COLOCAÇÃO COM REAPROVEIT. DE PEDRAS POLIEDRICAS E=30CM COMPACTADO- 280M	M3	504,00
2.4	TRANSPORTE COM CAMINHÃO BASCULANTE DE 6 M3, EM VIA URBANA PAVIMENTADA, DMT ACIMA DE 30 KM (UNIDADE: TXKM). AF_01/2018	M3XKM	15.120,00
2.5	EXECUÇÃO DE IMPRIMAÇÃO COM ASFALTO DILUÍDO CM-30. AF_11/2019	M2	1.680,00
2.6	REPERFILAMENTO COM MASSA QUENTE E=3CM MEDIA	M3	289,44
2.7	TRANSPORTE COM CAMINHÃO BASCULANTE 14 M3 DE MASSA ASFALTICA PARA PAVIMENTAÇÃO URBANA-DMT 35KM	M3XKM	10.130,40
2.8	EXECUÇÃO DE PINTURA DE LIGAÇÃO COM EMULSAO ASFALTICA RR-2C AF_12/2020	M2	22.656,00
2.9	CONSTRUÇÃO DE PAVIMENTO COM APLICAÇÃO DE CONCRETO BETUMINOSO USINADO A QUENTE (CBUQ), CAMADA DE ROLAMENTO, COM ESPESSURA DE 4,0 CM - EXCLUSIVE TRANSPORTE. AF_03/2017	M3	453,12
2.10	TRANSPORTE COM CAMINHÃO BASCULANTE 14 M3 DE MASSA ASFALTICA PARA PAVIMENTAÇÃO URBANA-DMT 35KM	M3XKM	15.859,20
DRENAGEM			
3.1	ESCAVAÇÃO MECANIZADA DE VALA COM PROFUNDIDADE ATÉ 1,5 M (MÉDIA ENTRE M M3 CR 5,29 ONTANTE E JUSANTE/UMA COMPOSIÇÃO POR TRECHO) COM RETROESCAVADEIRA (CAPACIDADE DA CAÇAMBA DA RETRO: 0,26 M3 / POTÊNCIA: 88 HP), LARGURA DE 0,8 M A 1,5 M, EM SOLO DE 1A CATEGORIA, LOCAISCOM BAIXO NÍVEL DE INTERFECIA AF01/2015	M3	100,00
3.2	ATERRO MANUAL DE VALAS COM SOLO ARGILLO-ARENOSO E COMPACTAÇÃO MECANIZADO	M3	60,00
3.3	TUBO CONC. SIMPLES FORNECIMENTO E INSTALAÇÃO D=40cm	M	100,00
3.4	BOCA DE LOBO ESCAVACAO, REATERRO E MATERIAIS, EXCLUINDO MATERIAL REATERRO JAZIDA E TRANSPORTE	ud	10,00
PASSEIO			
4.1	EXECUÇÃO DE PASSEIO (CALÇADA) OU PISO DE CONCRETO COM CONCRETO MOLDADO IN LOCO, USINADO, ACABAMENTO CONVENCIONAL, NÃO ARMADO. AF_07/2016	M3	111,84





4.2	SINALIZACAO HORIZONTAL COM TINTA RETRORREFLETIVA A BASE DE RESINA ACRILICA COM MICROESFERAS DE VIDRO	M2	377,60
4.3	95887 - RAMPA DE CONCRETO PARA REBAIXAMENTO CONFORME ITEM 6.12.7.3 NBR 9050:2015, ESPESSURA 7 CM SOBRE LASTRO DE BRITA 5 CM, ACESSO RUA 1,50 X 1,80 M, ABAS LATERAIS LARGURA 1,80M, PARA MEIO-FIO DE 15 CM. PISO TÁTIL ALERTA TRANSVERSAL À RAMPA (1,50M) E TÁTIL DIRECIONAL COMPRIMENTO (1,10M), EMBUTIDO NO PISO DE CONCRETO	ud	8,00

Santa Maria do Oeste/PR, 23 de maio de 2022

Engº Civil Jaime Luiz de Oliveira
CPF: 602.372.369-15
CREA PR 2908/D
RNP: 1702360750



CERTIFICAMOS, em cumprimento ao disposto na Resolução nº 1.025, de 30 de outubro de 2009, do Confea, que consta dos assentamentos deste Conselho Regional de Engenharia e Agronomia do Paraná - Crea-PR, o Acervo Técnico do profissional WELINGTON ANTUNES DOS SANTOS referente à(s) Anotação(ões) de Responsabilidade Técnica - ART abaixo discriminada(s):

Profissional: **WELINGTON ANTUNES DOS SANTOS**

RNP: **1718856954**

Registro: **PR-181838/D**

Título profissional: **ENGENHEIRO CIVIL**

Número da ART: **1720220853570** Situação da ART: **BAIXA POR CONCLUSÃO DE OBRA/SERVIÇO**
Tipo de ART: **ART de Obra ou Serviço Registrada em: 22/02/2022 Baixada em: 10/05/2022** Forma de registro: **Inicial**
Participação técnica: **Individual**

Empresa contratada: **DELLAI PAVIMENTAÇÃO LTDA**

Contratante: **PREFEITURA MUNICIPAL DE TOMAZINA CNPJ: 75.697.094/0001-07**

Rua: **PRACA TENENTE JOAO JOSE RIBEIRO Nº: 99**

Complemento: **PREFEITURA Bairro: CENTRO**

Cidade: **TOMAZINA UF: PR CEP: 84935-000**

Contrato: **12/2022 celebrado em 11/02/2022**

Valor do contrato: **R\$ 820.137,96** Tipo de contratante: **Pessoa Jurídica (Direito Público) brasileira**

Ação Institucional:

Endereço da obra/serviço: **RUA PADRE CAMARGO Nº: S/N**

Bairro: **CENTRO**

Cidade: **TOMAZINA**

UF: **PR**

CEP: **84935-000**

Coordenadas Geográficas: **-23,775049 x -49,957828**

Endereço da obra/serviço: **RUA CONSELHEIRO A. A. VIEIRA Nº: S/N**

Complemento: **TRECHO 2 Bairro: CENTRO**

Cidade: **TOMAZINA**

UF: **PR**

CEP: **84935-000**

Coordenadas Geográficas: **-23,777898 x -49,949646**

Endereço da obra/serviço: **RUA CONSELHEIRO A. A. VIEIRA Nº: S/N**

Complemento: **TRECHO 1 Bairro: CENTRO**

Cidade: **TOMAZINA**

UF: **PR**

CEP: **84935-000**

Coordenadas Geográficas: **-23,779455 x -49,954622**

Endereço da obra/serviço: **RUA TENENTE UBALDO Nº: S/N**

Bairro: **CENTRO**

Cidade: **TOMAZINA**

UF: **PR**

CEP: **84935-000**

Coordenadas Geográficas: **-23,778365 x -49,953084**

Endereço da obra/serviço: **RUA FELIPE MIGUEL DE CARVALHO Nº: S/N**

Complemento: **TREVO Bairro: CENTRO**

Cidade: **TOMAZINA**

UF: **PR**

CEP: **84935-000**

Coordenadas Geográficas: **-23,779003 x -49,947102**

Endereço da obra/serviço: **RUA EUPIDIO DE MORAES Nº: S/N**

Bairro: **CENTRO**

Cidade: **TOMAZINA**

UF: **PR**

CEP: **84935-000**

Coordenadas Geográficas: **-23,779078 x -49,951531**

Data de início: **14/02/2022** Conclusão efetiva: **10/05/2022**

Finalidade: **Infra-estrutura**





Atividade concluída

Proprietário: PREFEITURA MUNICIPAL DE TOMAZINA

CNPJ: 75.697.094/0001-07

Atividade Técnica: **1- Execução** Execução de obra de volume/área de escavação - terraplenagem , 2814,2 M3; **2- Execução** Execução de obra de sistemas de drenagem para obras civis meio-fio, 882,5 METRO; **3- Execução** Execução de obra de sistema de redes de águas pluviais , 429 METRO; **4- Execução** Execução de obra de sistemas de drenagem para obras civis boca de lobo, 18 UNID; **5- Execução** Execução de obra de sistemas de drenagem para obras civis poço de visita para drenagem, 7 UNID; **6- Execução** Execução de obra de compactação - terraplenagem , 4090,5 M2; **7- Execução** Execução de obra de pavimentação asfáltica para vias urbanas, 7891,5 M2; **8- Execução** Execução de obra de sinalização urbana, 437,5 M2

Observações da certidão:

O atestado apresentado não atende aos itens mínimos previstos no anexo IV da Resolução n.º 1.025/2009 do Confea, pois o endereço está diferente do informado pelo profissional na ART.

O atestado anexado foi assinado eletronicamente.

O Crea-PR certifica os dados constantes da ART.

CERTIFICAMOS, finalmente, que se encontra vinculado à presente Certidão de Acervo Técnico - CAT o atestado contendo 3 folha(s), expedido pelo contratante da obra/serviço, a quem cabe a responsabilidade pela veracidade e exatidão das informações nele constantes.

Certidão de Acervo Técnico nº 1720220002133/2022

25/05/2022 14:08

A CAT à qual o atestado está vinculado é o documento que comprova o registro do atestado no Crea.

A CAT à qual o atestado está vinculado constituirá prova da capacidade técnico-profissional da pessoa jurídica somente se o responsável técnico indicado estiver ou venha a ser integrado ao seu quadro técnico por meio de declaração entregue no momento da habilitação ou da entrega das propostas.

A CAT é válida em todo território nacional.

A CAT perderá a validade no caso de modificação dos dados técnicos qualitativos ou quantitativos nela contidos em razão de substituição ou anulação de ART.

A autenticidade e a validade desta certidão deve ser confirmada no site do Crea-PR, no endereço <https://www.crea-pr.org.br>, informando o número do protocolo: 144127/2022.

A falsificação deste documento constitui crime previsto no Código Penal Brasileiro, sujeitando o autor à respectiva ação penal.





PREFEITURA MUNICIPAL DE TOMAZINA

ESTADO DO PARANÁ | CNPJ: 75.697.094/0001-07

Site: www.tomazina.pr.gov.br | E-mail: pmtomazina@uol.com.br

Praça Tenente João José Ribeiro, 99 - Centro, Tomazina - PR.
CEP: 84935-000. Telefone | Fax: (43) 3563-1133

ATESTADO DE CONCLUSÃO DA OBRA

1. OBRA/SERVIÇO

OBRA: DELLAI PAVIMENTAÇÃO EIRELI	CONTRATO: 12/2022
ENDEREÇO: DIVERSAS VIAS URBANAS	CIDADE: TOMAZINA - PR
PERÍODO DE EXECUÇÃO: 11/02/2022 À 09/05/2022	ART/RRT EXECUÇÃO: 1720220853570

2. CONTRATANTE

RAZÃO SOCIAL: PREFEITURA MUNICIPAL DE TOMAZINA	CNPJ: 75.697.094/0001-07
--	------------------------------------

3. CONTRATADA

RAZÃO SOCIAL: DELLAI PAVIMENTAÇÃO EIRELI	CNPJ: 37.394.549/0001-18
--	------------------------------------

4. RESPONSÁVEL TÉCNICO

NOME: WELINGTON ANTUNES DOS SANTOS	TÍTULO: ENGENHEIRO CIVIL
CREA/CAU: PR-181838/D	RNP: 1718856954

5. DESCRIÇÃO DOS SERVIÇOS

Descrição	Unidade	Quantidade
PAVIMENTAÇÃO ASFÁLTICA E DRENAGEM DE VIAS URBANAS	-	-
SERVIÇOS PRELIMINARES	-	-
PLACA DA OBRA	-	-
PLACA DE OBRA EM CHAPA DE AÇO GALVANIZADO - 1,20 X 2,40 M - FORNECIMENTO E INSTALAÇÃO	UND	1,00
MOVIMENTAÇÃO DE TERRA	-	-
ESCAVAÇÃO HORIZONTAL, INCLUINDO CARGA, DESCARGA E TRANSPORTE DE SOLO DE 1A CATEGORIA COM TRATOR DE ESTEIRAS	M3	2.814,20
MEIO FIO DE CONCRETO	-	-

MEIO FIO DE CONCRETO (MFC 03 - PADRÃO DNIT)	M	742,50
MEIO FIO DE CONCRETO (MFC 04 - PADRÃO DNIT)	M	140,00
DRENAGEM DE ÁGUAS PLUVIAIS	-	-
GALERIAS - PS-2 (CONCRETO SIMPLES) - DN 400MM	-	-
ESCAVAÇÃO MECANIZADA DE VALA COM PROF. ATÉ 1,5 M (MÉDIA MONTANTE E JUSANTE/UMA COMPOSIÇÃO POR TRECHO), ESCAVADEIRA (0,8 M3), LARG. MENOR QUE 1,5 M, EM SOLO DE 1A CATEGORIA, LOCAIS COM BAIXO NÍVEL DE INTERFERENCIA. AF_02/2021	M3	139,30
TUBO DE CONCRETO (SIMPLES) PARA REDES COLETORAS DE ÁGUAS PLUVIAIS, DIAMETRO DE 400 MM, JUNTA RÍGIDA, INSTALADO EM LOCAL COM BAIXO NÍVEL DE INTERFERENCIA - FORNECIEMNTO E ASSENTAMENTO. AF_12/2015	M	289,00
ATERRO MECANIZADO DE VALA COM AREIA	M3	87,20
REATERRO MECANIZADO DE VALA COM SOLO PROVENIENTE DA ESCAVAÇÃO NO LOCAL	M3	10,40
GALERIAS - PA-2 (CONCRETO ARMADO) - DN 400MM	-	-
ESCAVAÇÃO MECANIZADA DE VALA COM PROF. ATÉ 1,5 M (MÉDIA MONTANTE E JUSANTE/UMA COMPOSIÇÃO POR TRECHO), ESCAVADEIRA (0,8 M3), LARG. MENOR QUE 1,5 M, EM SOLO DE 1A CATEGORIA, LOCAIS COM BAIXO NÍVEL DE INTERFERENCIA. AF_02/2021	M3	23,40
TUBO DE CONCRETO PARA REDES COLETORAS DE ÁGUAS PLUVIAIS, DIAMETRO DE 400 MM, JUNTA RÍGIDA, INSTALADO EM LOCAL COM BAIXO NÍVEL DE INTERFERENCIA - FORNECIEMNTO E ASSENTAMENTO. AF_12/2015	M	29,00
ATERRO MECANIZADO DE VALA COM AREIA	M3	8,70
REATERRO MECANIZADO DE VALA COM SOLO PROVENIENTE DA ESCAVAÇÃO NO LOCAL	M3	9,50
GALERIAS - PS-2 (CONCRETO SIMPLES) - DN 600MM	-	-
ESCAVAÇÃO MECANIZADA DE VALA COM PROF. ATÉ 1,5 M (MÉDIA MONTANTE E JUSANTE/UMA COMPOSIÇÃO POR TRECHO), ESCAVADEIRA (0,8 M3), LARG. MENOR QUE 1,5 M, EM SOLO DE 1A CATEGORIA, LOCAIS COM BAIXO NÍVEL DE INTERFERENCIA. AF_02/2021	M3	80,80
TUBO DE CONCRETO (SIMPLES) PARA REDES COLETORAS DE ÁGUAS PLUVIAIS, DIAMETRO DE 600 MM, JUNTA RÍGIDA, INSTALADO EM LOCAL COM BAIXO NÍVEL DE INTERFERENCIA - FORNECIEMNTO E ASSENTAMENTO. AF_12/2015	M	111,00
ATERRO MECANIZADO DE VALA COM AREIA	M3	43,40
REATERRO MECANIZADO DE VALA COM SOLO PROVENIENTE DA ESCAVAÇÃO NO LOCAL	M3	27,50
EQUIPAMENTOS	-	-
CAIXA ENTERRADA HIDRÁULICA RETANGULAR, EM ALVENARIA COM BLOCOS DE CONCRETO, DIMENSOES INTERNAS: 0,6X0,6X0,6 M PARA REDE DE DRENAGEM. AF_12/2020	UND	7,00
CAIXA ENTERRADA HIDRÁULICA RETANGULAR, EM ALVENARIA COM BLOCOS DE CONCRETO, DIMENSOES INTERNAS: 0,8X0,8X0,6 M PARA REDE DE DRENAGEM. AF_12/2020	UND	1,00
BOCA DE LOBO SIMPLES - BLS 01 PADRÃO DNIT	UND	18,00
POÇO DE VISITA CIRCULAR PARA DRENAGEM, EM CONCRETO PRÉ-MOLDADO, DIAMETRO INTERNO = 1,20 M, PROFUNDIDADE ATÉ 1,50 M - INCLUSO TAMPÃO	UND	6,00
POÇO DE VISITA CIRCULAR PARA DRENAGEM, EM CONCRETO PRÉ-MOLDADO, DIAMETRO INTERNO = 1,20 M, PROFUNDIDADE DE 2,00 ATÉ 2,50 M - INCLUSO TAMPÃO	UND	1,00
PAVIMENTAÇÃO ASFÁLTICA	-	-
REGULARIZAÇÃO DO SUBLEITO	-	-
REGULARIZAÇÃO E COMPACTAÇÃO DE SUBLEITO	M2	4.090,50
REFORÇO DO SUBLEITO	-	-
EXECUÇÃO E COMPACTAÇÃO DE CAMADA DE REFORÇO DO SUBLEITO COM MATERIAL DE JAZIDA - INCLUSO ESCAVAÇÃO, CARGA E TRANSPORTE DO SOLO	M3	1.832,60
SUB BASE DE MACADAME HIDRÁULICO	-	-
EXECUÇÃO E COMPACTAÇÃO DE SUB BASE PARA PAVIMENTAÇÃO DE MACADAME HIDRÁULICO - INCLUSO CARGA, DESCARGA E TRANSPORTE	M3	613,50
BASE DE BRITA GRADUADA	-	-



PREFEITURA MUNICIPAL DE TOMAZINA

ESTADO DO PARANÁ | CNPJ: 75.697.094/0001-07

Site: www.tomazina.pr.gov.br | E-mail: pmtomazina@uol.com.br

Praça Tenente João José Ribeiro, 99 - Centro, Tomazina - PR.

CEP: 84935-000. Telefone | Fax: (43) 3563-1133

EXECUÇÃO E COMPACTAÇÃO DE BASE DE BRITA GRADUADA SIMPLES - INCLUSO CARGA, DESCARGA E TRANSPORTE	M3	818,00
PAVIMENTAÇÃO EM CBUQ - ESP. 4,0 CM	-	-
EXECUÇÃO DE IMPRIMAÇÃO COM EMULSÃO ASFÁLTICA	M2	4.090,50
EXECUÇÃO DE PINTURA DE LIGAÇÃO COM EMULSÃO ASFÁLTICA RR-2C. AF_11/2019	M2	4.090,50
EXECUÇÃO E COMPACTAÇÃO DE PAVIMENTO COM APLICAÇÃO DE CONCRETO ASFÁLTICO (CBUQ), ESPESSURA DE 4,0 CM - INCLUSO CARGA, DESCARGA E TRANSPORTE	M2	4.090,50
RECAPE EM CBUQ - ESP. 3,0 CM	-	-
FRESAGEM DE PAVIMENTO ASFÁLTICO - INCLUSO CARGA E TRANSPORTE DO MATERIAL FRESADO	M2	3.801,00
EXECUÇÃO DE PINTURA DE LIGAÇÃO COM EMULSÃO ASFÁLTICA RR-2C. AF_11/2019	M2	3.801,00
EXECUÇÃO DE RECAPE COM CONCRETO ASFÁLTICO (CBUQ), ESPESSURA DE 3,0 CM - INCLUSO CARGA E TRANSPORTE DO MATERIAL	M2	3.801,00
SINALIZAÇÃO	-	-
PINTURA DE FAIXA DE PEDESTRE OU ZEBRADA COM TINTA EPÓXI E APLICAÇÃO MANUAL	M2	227,20
PINTURA DE FAIXA CONTÍNUA COM TINTA EPÓXI - LARGURA DA FAIXA = 10 CM	M	1.170,00
PINTURA DE FAIXA TRACEJADA COM TINTA EPÓXI - LARGURA DA FAIXA = 10 CM	M	933,00
SERVIÇOS COMPLEMENTARES	-	-
REASSENTAMENTO DE BLOCOS RETANGULARES PARA PISO INTERTRAVADO, ESPESSURA DE 6 CM, EM CALÇADA, COM REAPROVEITAMENTO DOS BLOCOS RETANGULARES - INCLUSO RETIRADA E COLOCAÇÃO DO MATERIAL. AF_12/2020	M2	43,50
EXECUÇÃO DE PASSEIO (CALÇADA) OU PISO DE CONCRETO COM CONCRETO MOLDADO IN LOCO, FEITO EM OBRA, ACABAMENTO CONVENCIONAL, NÃO ARMADO. AF_07/2016	M3	6,50

O Município de Tomazina - PR, pessoa jurídica de direito público, inscrito no CNPJ N° 75.697.094/0001-07, neste ato representada pelo engenheiro civil Alison Silveira Pinto, CREA PR 152865/D, responsável técnico municipal, **DECLARA** que a obra de PAVIMENTAÇÃO E DRENAGEM DE VIAS URBANAS **FOI CONCLUÍDA** nesta data.

Tomazina, 09 de maio de 2022

Documento assinado digitalmente
gov.br ALISON SILVEIRA PINTO
 Data: 09/05/2022 17:00:29-0300
 Verifique em <https://verificador.iti.br>

Alison Silveira Pinto
 Engenheiro Civil
 CREA PR 152865/D
 RNP 1715279786

A autenticidade e a validade desta certidão deve ser confirmada no site do Crea-PR <https://www.crea-pr.org.br/> Consultas Públicas, informando o número do protocolo: 144127/2022.

CAT nº 1720220002133 de 25/05/2022, página 5 de 5



ANEXO XI

PROCESSO DE LICITAÇÃO Nº 034/2023

TOMADA DE PREÇOS N.º 03/2023

MODELO DE RESPONSABILIDADE TÉCNICA

Conforme o disposto no Edital em epígrafe e de acordo com a Resolução nº 218 de 29/06/73 e nº 317, de 31/10/86, do CONFEA – Conselho Federal de Engenharia, Arquitetura e Agronomia, declaramos que o(s) responsável(veis) técnico(s) pela obra, caso venhamos a vencer a referida licitação, é (são):

Nº	NOME	ESPECIALIDADE	CREA/CAU Nº	DATA REGISTRO	ASSINATURA
01	Wellington Antunes dos Santos	Engenheiro Civil	CREA nº 181838/D.	11/09/2019	WELINGTON ANTUNES DOS SANTOS:07804674937 Assinado de forma digital por WELINGTON ANTUNES DOS SANTOS:07804674937 Dados: 2023.04.10 11:31:11 -03'00'

Declaramos, outrossim, que o(os) profissional(ais) acima relacionado(s) pertence(m) ao nosso quadro técnico de profissionais.

Siqueira Campos, 10/04/2023.

CHARLES JOSE Assinado de forma digital
por CHARLES JOSE
DELLAI:002548 DELLAI:00254844006
44006 Dados: 2023.04.10
11:29:11 -03'00'

Dellai Pavimentação EIRELI – EPP
CNPJ nº 37.394.549/0001-18
Charles José Dellai
CPF 002.548.440-06
RG 808.204.545-4 SESP-RS.

CNPJ: 37.394.549/0001-18
DELLAI PAVIMENTAÇÃO
EIRELI EPP
R. Angelina Geralda de Jesus, Nº 875
Sala 1, Centro CEP: 84.940-000
Siqueira Campos - PR





137
DELLAI PAVIMENTAÇÃO EIRELI - EPP

CNPJ: 37.394.549/0001-18
Rua Angelina Geralda de Jesus, 875 - Sala 01
CEP: 84.940-000 Siqueira Campos - Paraná
E-mail: dellai.pavimentacao@gmail.com

ANEXO IX

PROCESSO DE LICITAÇÃO Nº 034/2023

TOMADA DE PREÇOS N.º 03/2023

DECLARAÇÃO DE DISPONIBILIDADE DE EQUIPAMENTOS E MÃO DE OBRA

DECLARO, sob as penas da Lei, para fins de participação na Tomada de Preços nº. 03/2023, que a empresatem disponibilidade dos equipamentos bem como a mão-de-obra, e que os mesmos possibilitam a EXECUÇÃO DAS OBRAS no prazo estabelecido no edital.

Siqueira Campos, 10/04/2023.

CHARLES JOSE Assinado de forma digital
DELLAI:0025484 por CHARLES JOSE
4006 DELLAI:00254844006
Dados: 2023.04.10 11:28:35
-03'00'

Dellai Pavimentação EIRELI – EPP
CNPJ nº 37.394.549/0001-18
Charles José Dellai
CPF 002.548.440-06
RG 808.204.545-4 SESP-RS.

CNPJ: 37.394.549/0001-18
DELLAI PAVIMENTAÇÃO
EIRELI EPP
R. Angelina Geralda de Jesus, Nº 875
Sala 1, Centro CEP: 84.940-000
Siqueira Campos - PR

ANEXO X

PROCESSO DE LICITAÇÃO Nº 034/2023

TOMADA DE PREÇOS N.º 03/2023

DECLARAÇÃO DE DISPONIBILIDADE DE EQUIPE TÉCNICA

Declaramos sob as penas da lei e para fins de direito, e em cumprimento ao instrumento convocatório, que o(s) profissional(is) integrante(s) da Equipe Técnica indicado(s) para este certame possui(em) vínculo com nossa empresa, e que o(s) responsável(is) técnico(s) detentor(es) do(s) atestado(s) de capacidade técnica será(ão) o(s) responsável(is) em todas as fases deste procedimento licitatório até a conclusão do objeto do contrato, não sendo substituído(s), salvo casos de força maior, e mediante prévia concordância do Município, apresentando para tal fim, o acervo do novo profissional a ser incluído, que deverá possuir igual ou superior qualificação com relação ao anterior, bem como as demais comprovações, dos seguintes profissionais:

(Profissão, Nome, Número no Conselho e Assinatura)

Nº	NOME	ESPECIALIDADE	CREA/CAU Nº	DATA REGISTRO	ASSINATURA
01	Giovanna Bertoni Espósito	Engenheira Civil	CREA nº 186111/D.	13/03/2020	GIOVANNA BERTONI ESPOSITO:09511573969 <small>Assinado de forma digital por GIOVANNA BERTONI ESPOSITO:09511573969 Dados: 2023.04.10 16:01:59 -03'00'</small>

E por ser verdade, assina a presente declaração sob as penas da lei.

Siqueira Campos, 10/04/2023.

CHARLES JOSE
DELLAI:00254
844006

Assinado de forma digital por CHARLES JOSE
DELLAI:00254844006
Dados: 2023.04.10 16:01:27 -03'00'

Dellai Pavimentação EIRELI – EPP
CNPJ nº 37.394.549/0001-18
Charles José Dellai
CPF 002.548.440-06
RG 808.204.545-4 SESP-RS.



CNPJ: 37.394.549/0001-18
DELLAI PAVIMENTAÇÃO
EIRELI EPP
R. Angelina Geralda de Jesus, Nº 875
Sala 1, Centro CEP: 84.940-000
Siqueira Campos - PR

TOMADA DE PREÇOS Nº 03/2023

DECLARAÇÃO DE NÃO REALIZAÇÃO VISTORIA TÉCNICA

Declaramos para os devidos fins que não realizamos a VISTORIA TÉCNICA FACULTATIVA e nos responsabilizamos pela elaboração da Proposta - Anexo XII sem o conhecimento das condições locais para o cumprimento das obrigações objeto da licitação.

Siqueira Campos, 13 de abril de 2023

CHARLES JOSE Assinado de forma digital por
DELLAI:00254844 CHARLES JOSE
006 DELLAI:00254844006
-03'00' Dados: 2023.04.13 11:10:58

Dellai Pavimentação EIRELI – EPP

CNPJ nº 37.394.549/0001-18

Charles José Dellai

CPF 002.548.440-06

RG 808.204.545-4 SESP-RS

WELINGTON Assinado de forma digital por
ANTUNES DOS WELINGTON ANTUNES DOS
SANTOS:07804674937 SANTOS:07804674937
-03'00' Dados: 2023.04.13 11:10:27

WELINGTON ANTUNES DOS SANTOS

ENGENHEIRO CIVIL

R.G. Nº 12.314.428-7

C.P.F. Nº 078.046.749-37

CREA/PR Nº 181838/D

Wellington Antunes dos Santos
Engenheiro Civil
CREA PR 181838/D

CNPJ: 37.394.549/0001-18
DELLAI PAVIMENTAÇÃO
EIRELI EPP
R. Angelina Geralda de Jesus, Nº 875
Sala 1, Centro CEP: 84.940-000
Siqueira Campos - PR



ANEXO V

PROCESSO DE LICITAÇÃO Nº 034/2023

TOMADA DE PREÇOS Nº 03/2023

MODELO DE DECLARAÇÃO DA NÃO UTILIZAÇÃO DE MÃO-DE-OBRA INFANTIL.

DELLAI PAVIMENTAÇÃO EIRELI – EPP, inscrito no CNPJ nº 37.394.549/0001-18, por intermédio de seu representante Legal o Sr. Charles José Dellai, portador da Carteira de Identidade nº 808.204.545-4 SESP-RS e do CPF nº. 002.548.440-06, **DECLARA**, para fins do disposto no inciso V do art. 27 da Lei nº 8.666, de 21 de junho de 1993, acrescido pela Lei nº 9.854, de 27 de outubro de 1999, que não emprega menor de 18 (dezoito) anos em trabalho noturno, perigoso ou insalubre e não emprega menor de 16 (dezesesseis) anos.

Ressalva: emprega menor, a partir de 14 (quatorze) anos, na condição de aprendiz ().

Siqueira Campos, 10/04/2023.

CHARLES JOSE
DELLAI:002548
44006

Assinado de forma digital
por CHARLES JOSE
DELLAI:00254844006
Dados: 2023.04.10
11:26:39 -03'00'

Dellai Pavimentação EIRELI – EPP
CNPJ nº 37.394.549/0001-18
Charles José Dellai
CPF 002.548.440-06
RG 808.204.545-4 SESP-RS



CNPJ: 37.394.549/0001-18
DELLAI PAVIMENTAÇÃO
EIRELI EPP
R. Angelina Geralda de Jesus, Nº 875
Sala 1, Centro CEP: 84.940-000
Siqueira Campos - PR



Dellai
Pavimentação

DELLAI PAVIMENTAÇÃO EIRELI - EPP

CNPJ: 37.394.549/0001-18
Rua Angelina Geralda de Jesus, 875 - Sala 01
CEP: 84.940-000 Siqueira Campos - Paraná
E-mail: dellai.pavimentacao@gmail.com

ANEXO XII

PROCESSO DE LICITAÇÃO Nº 034/2023

TOMADA DE PREÇOS Nº 03/2023

DECLARAÇÃO AUSÊNCIA DE PARENTESCO

DELLAI PAVIMENTAÇÃO EIRELI – EPP, inscrita no CNPJ sob o nº 37.394.549/0001-18, por intermédio de seu representante legal o Sr Charles José Dellai, portador da Carteira de Identidade nº 808.204.545-4 SESP-RS e do CPF nº. 002.548.440-06, DECLARA que:

- 1) Não possui proprietário, sócios ou funcionários que sejam servidores ou agentes políticos do órgão ou entidade contratante ou responsável pela licitação;
- 2) Não possui proprietário ou sócio que seja cônjuge, companheiro ou parente em linha reta, colateral ou por afinidade, até o terceiro grau, e por afinidade, até o segundo grau, de agente político do órgão ou entidade contratante ou responsável pela licitação.

Siqueira Campos, 10/04/2023.

CHARLES JOSE
DELLAI:0025484
4006

Assinado de forma digital
por CHARLES JOSE
DELLAI:00254844006
Dados: 2023.04.10 11:30:10
-03'00'

Dellai Pavimentação EIRELI – EPP
CNPJ nº 37.394.549/0001-18
Charles José Dellai
CPF 002.548.440-06
RG 808.204.545-4 SESP-RS.

CNPJ: 37.394.549/0001-18
DELLAI PAVIMENTAÇÃO
EIRELI EPP
R. Angelina Geralda de Jesus, Nº 875
Sala 1, Centro CEP: 84.940-000
Siqueira Campos - PR



Município de Santa Maria do Oeste

PROTOCOLO

Estado do Paraná

Processo: 102 / 2023

Requerente **DELLAI PAVIMENTACAO EIRELI** CNPJ: 37.394.549/0001-
Contato: **DELLAI PAVIMENTACAO EIRELI - DELLAIMNERADORA@GMAIL.COM**

Telefone: **(43) 3547-2113 - (43) 9911-8889**

Assunto: **DOCUMENTOS DE HABILITAÇÃO PARA LICITAÇÃO - Versão: 1**

Descrição: **TOMADA DE PREÇOS Nº 03/2023; PROCESSO DE LICITAÇÃO Nº 034/2023.**

Tempo Mínimo **1** dias.
Tempo Máximo **15** dias.

Santa Maria do Oeste, 19 de Abril de 2023.

DELLAI PAVIMENTACAO EIRELI
Requerente

STP 500.2070s.rptProcessoProtocolo

ODAIR, 19/04/2023 13:58:10

142



143

DELLAI PAVIMENTAÇÃO EIRELI - EPP

CNPJ: 37.394.549/0001-18
Rua Angelina Geralda de Jesus, 875 - Sala 01
CEP: 84.940-000 Siqueira Campos - Paraná
E-mail: dellai.pavimentacao@gmail.com

**À COMISSÃO DE LICITAÇÕES DO MUNICÍPIO DE SANTA MARIA DO OESTE- PARANÁ
ANEXO II – MODELO DE PROPOSTA**

Proc. Licitatório n.º: 034/2023

TOMADA DE PREÇOS n.º: 03/2023

EMPRESA: DELLAI PAVIMENTAÇÃO EIRELI – EPP,

C.N.P.J. N.º: 37.394.549/0001-18

ENDEREÇO: Rua Angelina Geralda de Jesus, 875 – Sala 01, bairro: centro, cidade de Siqueira Campos

Apresentamos a seguir a nossa proposta de Preços para o Proc. Licitatório em epigrafe, que trata da **“CONTRATAÇÃO DE EMPRESA PARA REALIZAR PAVIMENTAÇÃO ASFÁLTICA NA AVENIDA DONA EUNICE ÁREA URBANA NO DISTRITO DE SÃO MANOEL, COM AREA DE 3.581,86 M², CUJA OBRA DEVERÁ SER REALIZADA DE ACORDO COM A PLANILHA E DEMAIS PROJETOS, QUE FAZ PARTE INTEGRANTE DESTA EDITAL”**.

Valor total da proposta: R\$ 794.321,21 (Setessentos e noventa e quatro mil, trezentos e vinte e um reais e vinte e um centavos)

Os pagamentos serão efetuados de acordo com o contido no Edital em questão. A proposta terá validade por 60 dias a partir da data de abertura das propostas.

O preço proposto contempla todas as despesas necessárias a execução do contrato, conforme edital de licitação.

Declara ainda, conhecedor de todos os termos do instrumento convocatório que rege a supracitada licitação.

Siqueira Campos, 18/04/2023.

CHARLES JOSE
DELLAI:0025484
4006

Assinado de forma digital
por CHARLES JOSE
DELLAI:00254844006
Dados: 2023.04.18 13:01:38
-03'00'

Dellai Pavimentação EIRELI – EPP
CNPJ nº 37.394.549/0001-18
Charles José Dellai
CPF 002.548.440-06
RG 808.204.545-4 SESP-RS.



DELLAI PAVIMENTAÇÃO EIRELI - EPP

CNPJ: 37.394.549/0001-18
Rua Angelina Geralda de Jesus, 875 - Sala 01
CEP: 84.940-000 Siqueira Campos - Paraná
E-mail: dellai.pavimentacao@gmail.com

PLANILHA ORÇAMENTÁRIA

Nº OPERAÇÃO		Nº SICOMV		PROponente / TOMADOR		APELIDO DO EMPREENHIMENTO			
0		0		PREFEITURA DE SANTA MARIA DO OESTE		PAVIMENTAÇÃO ASFÁLTICA			
LOCALIDADE SINAPI				MUNICÍPIO / UF					
CURTIBA				SANTA MARIA DO OESTE/PR					
DATA BASE				BDI 1					
12-21 (N DES.)				21,00%					
DESCRÇÃO DO LOTE				BDI 2					
AV. DONA EUNICE				0,00%					
Descrição				BDI 3					
				0,00%					
Item	Fonte	Código	Descrição	Unidade	Quantidade	Custo Unitário (sem BDI) (R\$)	BDI (%)	Preço Unitário (com BDI) (R\$)	Preço Total (R\$)
1 AV. DONA EUNICE									
SERVIÇOS PRELIMINARES									
1.1				-	-	-	-	-	794.321,21
1.1.1	COMPOSIÇÃO	12	PLACA DE OBRA PARA CONSTRUÇÃO CIVIL EM CHAPA GALVANIZADA N. 22 ADESIVADA, DIMENSÃO DE 2,40 X 1,20 M, COM POSTES PARA FIXAÇÃO, FORNECIMENTO E INSTALAÇÃO	UN	1,00	1.096,71	21,00%	1.327,02	1.327,02
1.2			TERRAPLANAGEM	-	-	-	-	-	32.071,57
1.2.1	SINAPI	101149	ESCAVAÇÃO HORIZONTAL, INCLUINDO ESCARIFICAÇÃO, CARGA, DESCARGA E TRANSPORTES EM SOLO DE 2ª CATEGORIA COM TRATOR DE ESTEIRAS (100HP/LÂMINA: 2,19M²) E CAMINHÃO BASCULANTE DE 14M³, DMT ATÉ 200M. AF_07/2020	M³	1.313,87	20,17	21,00%	24,41	32.071,57
1.3			DRENAGEM	-	-	-	-	-	37.518,43
1.3.1	SINAPI	102302	ESCAVAÇÃO MECANIZADA DE VALA COM PROF. ATÉ 1,5M (FÉDIA MONTANTE E JUSANTE/UMA COMPOSIÇÃO POR TRECHO), RETROSCAV. (0,26M³), LARG. MENOR QUE 0,8M, EM SOLO MOLE, LOCAIS COM BAIXO NÍVEL DE INTERFERÊNCIA. AF_02/2021	M³	52,98	10,23	21,00%	12,38	655,89
1.3.2	SINAPI	93378	REATERRO MECANIZADO DE VALA COM RETROESCAVADEIRA (CAPACIDADE DA CAÇAMBA DE RETRO: 0,26M³, POTÊNCIA: 88HP), LARGURA ATÉ 0,8M, PROFUNDIDADE ATÉ 1,5M COM SOLO DE 1ª CATEGORIA EM LOCAIS COM BAIXO NÍVEL DE INTERFERÊNCIA. AF_04/2016	M³	28,02	26,85	21,00%	32,49	910,37
1.3.3	SINAPI	97956	CAIXA PARA BOCA DE LOBO SIMPLES RETANGULAR, EM ALVENARIA COM BLOCOS DE CONCRETO, DIMENSÕES INTERNAS: 0,6X1X1,2M. AF_12/2020	UN	8,00	1.454,47	21,00%	1.759,91	14.079,28
1.3.4	SINAPI	97956	CAIXA DE PASSAGEM SIMPLES RETANGULAR, EM ALVENARIA COM BLOCOS DE CONCRETO, DIMENSÕES INTERNAS: 0,6X1X1,2M. AF_12/2020	UN	1,00	1.454,47	21,00%	1.759,91	1.759,91
1.3.5	SINAPI	92809	ASSENTAMENTO DE TUBO DE CONCRETO PARA REDES COLETORAS DE ÁGUAS PLUVIAIS, DIÂMETRO DE 400MM, JUNTA RÍGIDA, INSTALADO EM LOCAL COM BAIXO NÍVEL DE INTERFERÊNCIAS (NÃO INCLUI FORNECIMENTO). AF_12/2015	M	88,30	59,25	21,00%	71,69	6.330,23
1.3.6	COMPOSIÇÃO	19	FORNECIMENTO, CARGA E TRANSPORTE DE TUBO DE CONCRETO ARMADO PARA ÁGUAS PLUVIAIS, COM ENCAIXE PONTA E BOLSA, DIÂMETRO NOMINAL DE 400MM (0,237/(M), DMT DE 104 KM.	M	88,30	129,00	21,00%	156,09	13.782,75
1.4 BASE/SUB BASE									
1.4.1	SINAPI	96396	EXECUÇÃO E COMPACTAÇÃO DE BASE E OU SUB BASE PARA PAVIMENTAÇÃO DE BRITA GRADUADA SIMPLES - EXCLUSIVE CARGA E TRANSPORTE. AF_11/2019	M³	537,28	112,76	21,00%	136,44	73.306,48
				294.755,68					

CHARLES JOSE
DELLAI:0025484

Assinado de forma digital por
CHARLES JOSE
E.LLAI0025484806
Dados: 2023.04.18 12:45:59 -03'00'

WELINGTON ANTUNES
DOS
SANTOS:07804674937

Assinado de forma digital por
WELINGTON ANTUNES DOS
SANTOS:07804674937
Dados: 2023.04.18 12:41:38 -03'00'

1.4.2	SINAPI	96400	EXECUÇÃO E COMPACTAÇÃO DE BASE E OU SUB BASE PARA PAVIMENTAÇÃO DE MACADAME SECO - EXCLUSIVE CARGA E TRANSPORTE. AF_11/2019	M³	750,78	103,26	21,00%	124,94	93.802,45
1.4.3	COMPOSIÇÃO	16	CARGA E TRANSPORTE DE MATERIAIS GRANULARES COM CAMINHÃO BASCULANTE DE 10M³, EM VIA URBANA PAVIMENTADA, DMT DE 38KM.	M³	1.288,06	81,90	21,00%	99,10	127.646,75
1.5			MEIO-FIO/ SARJETA E CONTENÇÃO LATERAL						
1.5.1	DER	810150	MEIO FIO DE CONCRETO TIPO 2 (0,042M³/M)	M	631,20	42,20	21,00%	51,06	38.408,88
1.5.2	DER	810650	MEIO FIO DE CONCRETO TIPO 2 (0,031M³/M)	M	57,00	35,44	21,00%	42,88	32.229,07
1.5.3	COMPOSIÇÃO	18	TRANSPORTE DE CONCRETO COM CAMINHÃO BASCULANTE DE 10M³, EM VIA URBANA PAVIMENTADA, DMT DE 38KM.	M³	28,28	76,28	21,00%	92,30	2.444,16
1.5.4	SINAPI	96385	EXECUÇÃO E COMPACTAÇÃO DE ATERRO COM SOLO PREDOMINANTEMENTE ARGILOSO - EXCLUSIVE SOLO, ESCAVAÇÃO, CARGA E TRANSPORTE. AF_11/2019	M³	79,31	11,73	21,00%	14,19	2.610,24
1.6			REVESTIMENTO						
1.6.1	DER	560400	IMPRIMAÇÃO COM CM-30, EXCLUSIVE FORNECIMENTO DE CM-30	M²	3.581,86	0,48	21,00%	0,58	383.682,21
1.6.2	DER	589100	FORNECIMENTO DE ASFALTO DILUIDO (CM-30 (0,0012 T/M²))	T	4,30	7.415,78	21,00%	8.973,09	2.077,48
1.6.3	COMPOSIÇÃO	14	TRANSPORTE DE MATERIAL ASFALTICO COM CAMINHÃO TANQUE DE 30.000L, EM VIA URBANA PAVIMENTADA, DMT DE 117KM.	T	4,30	85,74	21,00%	103,75	38.584,29
1.6.4	DER	561100	PINTURA DE LIGAÇÃO COM RR-1C, EXCLUSIVE FORNECIMENTO DE RR-1C	M²	3.581,86	0,33	21,00%	0,40	446,13
1.6.5	DER	589420	FORNECIMENTO DE EMULSAO ASFALTICA RR-1C (0,0005T/M²)	T	1,79	4.452,99	21,00%	5.388,12	1.432,74
1.6.6	COMPOSIÇÃO	14	TRANSPORTE DE MATERIAL ASFALTICO COM CAMINHÃO TANQUE DE 30.000L, EM VIA URBANA PAVIMENTADA, DMT DE 117KM.	T	1,79	85,74	21,00%	103,75	9.644,73
1.6.7	SINAPI	95995	EXECUÇÃO DE PAVIMENTO COM APLICAÇÃO DE CONCRETO ASFALTICO, CAMADA DE ROLAMENTO - EXCLUSIVE CARGA E TRANSPORTE. AF_11/2019	M³	179,09	1.374,16	21,00%	1.662,73	185,71
1.6.8	COMPOSIÇÃO	15	CARGA E TRANSPORTE DE MISTURA ASFALTICA COM CAMINHÃO BASCULANTE DE 10M³, EM VIA URBANA PAVIMENTADA, DMT DE 115KM.	M³	179,09	154,74	21,00%	187,24	297.778,32
1.7			SINALIZAÇÃO						
1.7.1	COMPOSIÇÃO	8	FORNECIMENTO E INSTALAÇÃO DE PLACA DE SINALIZAÇÃO VERTICAL "PARE" (Parada obrigatória) R-1, 60X60CM, EM AÇO 16, COM PELICULA REFLETIVA, COM LA REFLETIVA, COM POSTE EM AÇO GALVANIZADO 2", INCLUSO BASE EM CONCRETO	UN	3,00	475,54	21,00%	575,40	6.557,42
1.7.2	COMPOSIÇÃO	6	FORNECIMENTO E INSTALAÇÃO DE PLACA DE ADVERTENCIA, A-18, 50X50CM, EM CHAPA DE AÇO 16 E PELICULA REFLETIVA, COM POSTE EM AÇO GALVANIZADO 2", INCLUSO BASE EM CONCRETO	UN	4,00	439,65	21,00%	531,98	1.726,20
1.7.3	COMPOSIÇÃO	17	SINALIZAÇÃO HORIZONTAL COM TINTA RETRORREFLETIVA A BASE DE RESINA ACRILICA COM MICROSFERAS DE VIDRO, E = 30CM.	M²	139,13	16,06	21,00%	19,43	2.127,92
									794.321,21

SANTA MARIA DO OESTE/PR

LOCAL

TERÇA-FEIRA, 18 DE ABRIL DE 2023

DATA

CHARLES JOSE Assinado de forma digital
por CHARLES JOSE
DELLAI:00254
844006
Dados: 2023.04.18
12:46:19 -03'00"

DELLAI PAVIMENTAÇÃO EIRELI
CNPJ: 37.394.549/0001-18
CHARLES JOSÉ DELLAI
R.G. N° 8082045454 SESP/RS
C.P.F. N° 002.548.440-06
TITULAR ADMINISTRADOR

WELLINGTON ANTUNES Assinado de forma digital
por WELLINGTON ANTUNES
DOS SANTOS:07804674937
844006
Dados: 2023.04.18 12:41:09
-03'00"

WELLINGTON ANTUNES DOS SANTOS
ENGENHEIRO CIVIL
R.G. N° 12.314.428-7
C.P.F. N° 078.046.749-37
CREA/PR N° 181838/D



DELLAI PAVIMENTAÇÃO EIRELI - EPP
 CNPJ: 37.394.549/0001-18
 Rua Angelina Gerarda de Jesus, 875 - Sala 01
 CEP: 84.940-000 Siqueira Campos - Paraná
 E-mail: dellai.pavimentacao@gmail.com

Nº OPERAÇÃO: 0 | Nº SICONV: 0 | PROponente / Tomador: PREFEITURA DE SANTA MARIA DO OESTE | APELIDO DO EMPREENDIMENTO: PAVIMENTAÇÃO ASFÁLTICA | AV. DONA EUNICE | DESCRIÇÃO DO LOTE: 0

CRONOGRAMA FÍSICO-FINANCEIRO

Item	Descrição	Valor (R\$)	Parcelas	30 Dias	60 Dias	90 Dias	120 Dias	150 Dias	180 Dias	210 Dias	240 Dias
1	AV. DONA EUNICE	R\$ 794.321,21	% Período	4,20%	4,72%	18,55%	18,55%	14,50%	14,49%	14,49%	10,49%
1.1	SERVIÇOS PRELIMINARES	R\$ 1.327,02	% Período	100,00%							
1.2	TERRAPLANAGEM	R\$ 32.071,57	% Período	100,00%							
1.3	DRENAGEM	R\$ 37.518,43	% Período		100,00%						
1.4	BASE/SUB BASE	R\$ 294.755,68	% Período			50,00%	50,00%				
1.5	MEIO-FIO/ SARILEIA E CONTENÇÃO LATERAL	R\$ 38.408,88	% Período					100,00%			
1.6	REVESTIMENTO	R\$ 383.682,21	% Período					20,00%	30,00%	30,00%	20,00%
1.7	SINALIZAÇÃO	R\$ 6.557,42	% Período								100,00%

TOTAL: R\$ 794.321,21

Período:	%		R\$		R\$		R\$		R\$		R\$	
	Financiamento:	Outros:	Financiamento:	Outros:	Financiamento:	Outros:	Financiamento:	Outros:	Financiamento:	Outros:	Financiamento:	Outros:
Acumulado:	Investimento:	%:	R\$ 33.398,59	4,20%	R\$ 37.518,43	4,72%	R\$ 147.377,84	18,55%	R\$ 147.377,84	18,55%	R\$ 115.145,32	14,49%
	Outros:	%:	R\$ -	-	R\$ -	-	R\$ -	-	R\$ -	-	R\$ -	-
	Financiamento:	%:	R\$ 33.398,59	4,20%	R\$ 37.518,43	4,72%	R\$ 147.377,84	18,55%	R\$ 147.377,84	18,55%	R\$ 115.145,32	14,49%
	Outros:	%:	R\$ -	-	R\$ -	-	R\$ -	-	R\$ -	-	R\$ -	-
	Financiamento:	%:	R\$ 33.398,59	4,20%	R\$ 37.518,43	4,72%	R\$ 147.377,84	18,55%	R\$ 147.377,84	18,55%	R\$ 115.145,32	14,49%
	Outros:	%:	R\$ -	-	R\$ -	-	R\$ -	-	R\$ -	-	R\$ -	-
	Investimento:	%:	R\$ 33.398,59	4,20%	R\$ 37.518,43	4,72%	R\$ 147.377,84	18,55%	R\$ 147.377,84	18,55%	R\$ 115.145,32	14,49%
	Outros:	%:	R\$ -	-	R\$ -	-	R\$ -	-	R\$ -	-	R\$ -	-
	Financiamento:	%:	R\$ 33.398,59	4,20%	R\$ 37.518,43	4,72%	R\$ 147.377,84	18,55%	R\$ 147.377,84	18,55%	R\$ 115.145,32	14,49%
	Outros:	%:	R\$ -	-	R\$ -	-	R\$ -	-	R\$ -	-	R\$ -	-
	Investimento:	%:	R\$ 33.398,59	4,20%	R\$ 37.518,43	4,72%	R\$ 147.377,84	18,55%	R\$ 147.377,84	18,55%	R\$ 115.145,32	14,49%
	Outros:	%:	R\$ -	-	R\$ -	-	R\$ -	-	R\$ -	-	R\$ -	-

SANTA MARIA DO OESTE/PR
 Local
 TERÇA-FEIRA, 18 DE ABRIL DE 2023
 Data

CHARLES JOSE
 DELLAI:00254844
 006
 Assinado de forma digital por
 CHARLES JOSE
 DELLAI:00254844006
 Dados: 2023.04.18 12:37:18 -03'00'

WELLINGTON
 ANTUNES DOS
 SANTOS:07804674
 937
 Assinado de forma digital
 por WELLINGTON ANTUNES
 DOS SANTOS:07804674937
 Dados: 2023.04.18 12:36:46 -03'00'

CHARLES JOSÉ DELLAI
 R.G. N° 8082045454 SESP/RS
 C.P.F. N° 002.548.440-06
 TITULAR ADMINISTRADOR

WELLINGTON ANTUNES DOS SANTOS
 ENGENHEIRO CIVIL
 R.G. N° 12.314.428-7
 C.P.F. N° 078.046.749-37
 CREA/PR N° 181838/D

**DELLAI PAVIMENTAÇÃO EIRELI - EPP**

CNPJ: 37.394.549/0001-18
Rua Angelina Geralda de Jesus, 875 - Sala 01
CEP: 84.940-000 Siqueira Campos - Paraná
E-mail: dellai.pavimentacao@gmail.com

147

DEMONSTRATIVO DA COMPOSIÇÃO DO BDI

Empresa: DELLAI PAVIMENTAÇÃO – EIRELI
CNPJ: C.N.P.J. nº 37.394.549/0001-18 - INSCRIÇÃO ESTADUAL: ISENTA
OBRA: PAVIMENTAÇÃO ASFÁLTICO / AV. DONA EUNICE
MUNICÍPIO: SANTA MARIA DO OESTE - PR
TOMADA DE PREÇOS N.º 003/2023

ADMINISTRAÇÃO CENTRAL	AC (*)	4,01%
SEGUROS E GARANTIAS	SG (*)	0,40%
RISCOS	R (*)	0,60%
DESPESAS FINANCEIRAS	DF (*)	1,20%
LUCRO	L (*)	8,00%
TRIBUTOS (IMPOSTOS COFINS 3% E PIS 0,65%)	CP	3,65%
TRIBUTOS (ISS, VARIÁVEL DE ACORDO COM O MUNICÍPIO)	ISS	1,50%
TRIBUTOS (CONTRIBUIÇÃO PREVIDENCIARIA SOBRE A RECEITA BRUTA - 0% OU 4,5% - DESONERAÇÃO)	CPRB	0,00%
BDI SEM DESONERAÇÃO (FÓRMULA ACÓRDÃO TCU)	BDI PAD	21,00%

$$\text{BDI} = (((1+AC+S+R+G)*(1+DF)*(1+L)) / (1-CP-ISS-CRPB)) - 1$$

(*) PERCENTUAIS MÉDIOS - EM CONFORMIDADE COM ACÓRDÃO 2622/13-P TCU

(**) % DA BASE DE CÁLCULO DO(S) MUNICÍPIO(S) ABRANGIDO(S) PELA OBRA

SANTA MARIA DO OESTE/PR, 18 DE ABRIL DE 2023

CHARLES JOSE
DELLAI:00254
844006

Assinado de forma digital por CHARLES JOSE DELLAI:00254844006
DN: c=BR, o=ICP-Brasil, ou=AC SOLUTI Multipla v5, ou=27000775000113, ou=Presencial, ou=Certificado PF A1, cn=CHARLES JOSE DELLAI:00254844006
Dados: 2023.04.18 13:20:04 -03'00'

DELLAI PAVIMENTAÇÃO EIRELI
CNPJ: 37.394.549/0001-18
CHARLES JOSÉ DELLAI
R.G. N° 8082045454 SESP/RS
C.P.F. N° 002.548.440-06
TITULAR ADMINISTRADOR

WELINGTON
ANTUNES DOS
SANTOS:078046749
37

Assinado de forma digital por WELINGTON ANTUNES DOS SANTOS:07804674937
DN: c=BR, o=ICP-Brasil, ou=AC SOLUTI Multipla v5, ou=27000775000113, ou=Presencial, ou=Certificado PF A1, cn=WELINGTON ANTUNES DOS SANTOS:07804674937
Dados: 2023.04.18 13:19:23 -03'00'

WELINGTON ANTUNES DOS SANTOS
ENGENHEIRO CIVIL
R.G. N° 12.314.428-7
C.P.F. N° 078.046.749-37
CREA/PR N° 181838/D



Equipamento

Município de Santa Maria do Oeste

PROTOCOLO

Processo: 103 / 2023

Requerente **DELLAI PAVIMENTACAO EIRELI** CNPJ: 37.394.549/0001-
Contato: **DELLAI PAVIMENTACAO EIRELI - DELLAIMINERADORA@GMAIL.COM**

Telefone: **(43) 3547-2113 - (43) 9911-8889**

Assunto: **ENTREGA DE ENVELOPES DA PROPOSTA DE PREÇOS - Versão: 1**

Descrição: **TOMADA DE PREÇOS Nº 03/2023; PROCESSO DE LICITAÇÃO Nº 034/2023.**

Tempo Minimo **1** dias.

Tempo Maximo **15** dias.

Santa Maria do Oeste, 19 de Abril de 2023.

DELLAI PAVIMENTACAO EIRELI

Requerente



149
DELLAI PAVIMENTAÇÃO EIRELI - EPP

CNPJ: 37.394.549/0001-18
Rua Angelina Geralda de Jesus, 875 - Sala 01
CEP: 84.940-000 Siqueira Campos - Paraná
E-mail: dellai.pavimentacao@gmail.com

ANEXO VII

À COMISSÃO MUNICIPAL DE LICITAÇÃO DO MUNICÍPIO DE SANTA MARIA DO OESTE – ESTADO DO PARANÁ

TERMO DE RENÚNCIA – PESSOA JURÍDICA

DELLAI PAVIMENTAÇÃO EIRELI – EPP, inscrita no C.N.P.J. n.º 37.394.549/0001-18 neste ato representada por Charles José Dellai abaixo assinado, participante do Processo Licitatório nº 034/2023, na Modalidade **TOMADA DE PREÇOS n.º 03/2023** por seu representante credenciado, declaro, na forma e sob as penas impostas pela Lei 8.666/93, de 21 de junho de 1993, obrigando o representado, que não pretende recorrer da decisão de Comissão de Licitação, que julgou os documentos de habilitação preliminar, renunciando a qualquer direito, concordando com o curso do procedimento licitatório, passando-se à abertura dos envelopes de propostas de preços dos proponentes habilitados.

Siqueira Campos, 10/04/2023.

CHARLES JOSE Assinado de forma digital
por CHARLES JOSE
DELLAI:00254
844006 DELLAI:00254844006
Dados: 2023.04.10
11:27:32 -03'00'

CNPJ: 37.394.549/0001-18
DELLAI PAVIMENTAÇÃO
EIRELI EPP
R. Angelina Geralda de Jesus, Nº 875
Sala 1, Centro CEP: 84.940-000
Siqueira Campos - PR

Dellai Pavimentação EIRELI – EPP
CNPJ nº 37.394.549/0001-18
Charles José Dellai
CPF 002.548.440-06
RG 808.204.545-4 SESP-RS.



MUNICÍPIO DE SANTA MARIA DO OESTE — ESTADO DO PARANÁ

CNPJ: 95.684.544/0001-26

RUA JOSE DE FRANÇA PEREIRA, Nº 10 - CEP.: 85.230-000 - FONE/FAX: (042) 9 9841-0495

MUNICÍPIO DE SANTA MARIA DO OESTE – PARANÁ

ATA DA LICITAÇÃO N.º 004/2023

ATA DE REUNIÃO DE RECEBIMENTO DOS ENVELOPES Nº 1 E Nº 2

REF: EDITAL DE TOMADA DE PREÇOS N.º 003/2023.

PROCEDIMENTO LICITATÓRIO N.º 034/2023

OBJETO: “CONTRATAÇÃO DE EMPRESA PARA REALIZAR PAVIMENTAÇÃO ASFÁLTICA NA AVENIDA DONA EUNICE ÁREA URBANA NO DISTRITO DE SÃO MANOEL, COM AREA DE 3.581,86 M², CUJA OBRA DEVERÁ SER REALIZADA DE ACORDO COM A PLANILHA E DEMAIS PROJETOS, QUE FAZ PARTE INTEGRANTE DESTA EDITAL”.

Aos 19 dias do mês de Abril do ano 2023, às 14:00 horas, em sessão pública, sob presidência da Senhora Talita Maria Soares e membros os Senhores Josias Gonçalves e Jeroslava Latzuk Volski, reuniu-se a Comissão de Licitação designada pelo Decreto nº 021/2022, para proceder ao recebimento dos envelopes nº 1 e nº 2 entregues pelas proponentes interessadas na execução do objeto da TOMADA DE PREÇOS nº 003/2023. Aberta a sessão pela Senhora presidente, verificou-se somente o Protocolo da empresa: 01) DELLAI PAVIMENTAÇÃO EIRELI, inscrita no CNPJ sob n.º 37.394.549/0001-18, localizada na Rua Angelina Geralda de Jesus, 875, Sala 01, Siqueira Campos – Paraná, neste ato sem representante para o ato. Efetuado a entrega dos envelopes nº 1 e nº 2, ocasião em que a senhora presidente declarou encerrado o prazo de entrega de qualquer envelope, nos termos do edital. A seguir, foram rubricados os envelopes nº 1 e nº 2 pela comissão de licitação. Em ato contínuo, procedeu-se à abertura do envelope nº 1 contendo a documentação de habilitação que foi rubricada pelos membros da comissão de licitação.

A seguir, a comissão de licitação examinou detalhadamente a documentação do envelope nº 1 da proponente participante. Como apresentou toda sua documentação em conformidade com o edital de licitação, a comissão de licitação considerou a mesma habilitada. Como ninguém se contrapôs à decisão da comissão de licitação, e que, em ato contínuo, será aberto o envelope nº 2 contendo a proposta de preços. A seguir, procedeu-se à abertura deste, lendo-se em voz alta o preço global proposto, a saber: proponente 1) DELLAI PAVIMENTAÇÃO EIRELI, inscrita no CNPJ sob n.º 37.394.549/0001-18, localizada na Rua Angelina Geralda de Jesus, 875, Sala 01, Siqueira Campos – Paraná, sendo o valor de R\$ 794.321,21 (Setecentos e Noventa e Quatro Mil Trezentos e Vinte e Um Reais e Vinte e Um Centavos). A proposta foi rubricada pela comissão de licitação. Deixada livre a palavra, e como ninguém se manifestou, a Senhora presidente após comunicar aos interessados presentes que o resultado final da licitação será oportunamente divulgada através de publicações em diário oficial, sendo assim deu por encerrada a sessão de cujos trabalhos eu, _____ Fernando Lopes, lavrei



MUNICIPIO DE SANTA MARIA DO OESTE — ESTADO DO PARANÁ

CNPJ: 95.684.544/0001-26

RUA JOSE DE FRANÇA PEREIRA, N° 10 - CEP.: 85.230-000 - FONE/FAX: (042) 8 9841-0495

a presente ata que lida e achada conforme, vai assinada por mim e pelos membros da comissão de licitação e representantes das proponentes presentes.

Talita Maria Soares
Presidente

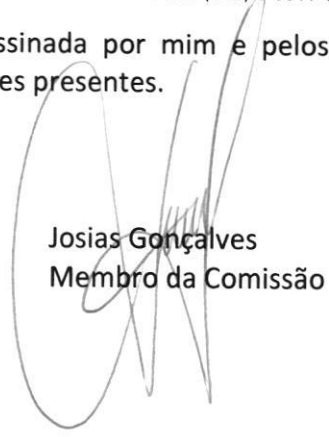
Josias Gonçalves
Membro da Comissão

Jeroslava Latzuk Volski
Membro da Comissão



MUNICÍPIO DE SANTA MARIA DO OESTE — ESTADO DO PARANÁ

CNPJ: 95.684.544/0001-26

RUA JOSE DE FRANÇA PEREIRA, Nº 10 - CEP.: 85.230-000 - FONE/FAX: (042) 9 9841-0495

RELATÓRIO DE JULGAMENTO

REF: EDITAL DE TOMADA DE PREÇOS Nº 003/2023

OBJETO: “CONTRATAÇÃO DE EMPRESA PARA REALIZAR PAVIMENTAÇÃO ASFÁLTICA NA AVENIDA DONA EUNICE ÁREA URBANA NO DISTRITO DE SÃO MANOEL, COM AREA DE 3.581,86 M², CUJA OBRA DEVERÁ SER REALIZADA DE ACORDO COM A PLANILHA E DEMAIS PROJETOS, QUE FAZ PARTE INTEGRANTE DESTE EDITAL”.

01. ABERTURA: 19 de Abril de 2023, às 14:00, na Rua José de França Pereira, 10, Santa Maria do Oeste - Paraná.

02. PUBLICIDADE: O aviso de licitação foi publicado nos seguintes diários:

- Diário Oficial da União, no dia 31 de Março de 2023, edição sob n.º 63;
- Diário Oficial dos Municípios, no dia 31 de Março de 2023, edição sob n.º 2742;

A disponibilidade do edital se deu a partir de 30 de Março de 2023, encontrando-se disponível no endereço site do Município www.santamariadoeste.pr.gov.br.

A data da sessão de abertura e recebimento de envelopes foi designada para 19 de Abril de 2023, às 14:00, portanto, cumpriu-se o disposto no art. 21, II e III c/c o § 2º, III e § 3º da Lei 8.666/93.

03. EMPRESAS QUE ADQUIRIRAM O EDITAL:

Nº	NOME	ENDEREÇO
01	DELLAI PAVIMENTAÇÃO EIRELI	CNPJ sob n.º 37.394.549/0001-18, localizada na Rua Angelina Geralda de Jesus, 875, Sala 01, Siqueira Campos – Paraná.

04. PEDIDOS DE ESCLARECIMENTOS

Durante o prazo para elaboração das propostas não houve solicitação de esclarecimentos relativo ao edital, modelos e anexos.

05. PARTICIPANTES DO CERTAME

Nº	EMPRESA	REPRESENTANTE CREDENCIADO
01	DELLAI PAVIMENTAÇÃO EIRELI	SEM REPRESENTANTE PARA ABERTURA



MUNICIPIO DE SANTA MARIA DO OESTE — ESTADO DO PARANÁ

CNPJ: 95.684.544/0001-26

RUA JOSE DE FRANÇA PEREIRA, Nº 10 - CEP.: 85.230-000 - FONE/FAX: (042) 9 9841-0495

06. HABILITAÇÃO

Proponentes habilitados:

Nº	EMPRESA
01	DELLAI PAVIMENTAÇÃO EIRELI, CNPJ sob n.º 37.394.549/0001-18, localizada na Rua Angelina Geralda de Jesus, 875, Sala 01, Siqueira Campos – Paraná.

07. ABERTURA DO ENVELOPE Nº 02 – PROPOSTA DE PREÇOS

Participaram da sessão de abertura a seguinte empresa:

Nº	EMPRESA	REPRESENTANTE CREDENCIADO
01	DELLAI PAVIMENTAÇÃO EIRELI, CNPJ sob n.º 37.394.549/0001-18, localizada na Rua Angelina Geralda de Jesus, 875, Sala 01, Siqueira Campos – Paraná.	SEM REPRESENTANTE PARA ABERTURA

Os preços propostos foram:

Nº	EMPRESA	VALOR PROPOSTO R\$
01	DELLAI PAVIMENTAÇÃO EIRELI, CNPJ sob n.º 37.394.549/0001-18, localizada na Rua Angelina Geralda de Jesus, 875, Sala 01, Siqueira Campos – Paraná.	R\$ 340.992,72 (Trezentos e Quarenta Mil Novecentos e Noventa e Dois Reais e Setenta e Dois Centavos).

08. JULGAMENTO E CLASSIFICAÇÃO DAS PROPOSTAS DE PREÇO

Inicialmente a Comissão de Licitação analisou a adequação formal das propostas aos termos do Edital. O valor máximo admitido é de R\$ 798.404,36 (Setecentos e Noventa e Oito Mil Quatrocentos e Quatro Reais e Trinta e Seis Centavos), o prazo de execução é de 240 (Duzentos e Quarenta) dias, o prazo de validade da proposta é de 60 (Sessenta) dias.

Na sequência procedeu-se a conferência das planilhas de serviço e cronograma físico-financeiro, apurando-se o seguinte valor final:

Nº	EMPRESA	VALOR PROPOSTO R\$	VALOR ANALISADO R\$
01	DELLAI PAVIMENTAÇÃO EIRELI, CNPJ sob n.º 37.394.549/0001-18, localizada na Rua Angelina Geralda de Jesus, 875, Sala 01, Siqueira Campos – Paraná.	R\$ 794.321,21 (Setecentos e Noventa e Quatro Mil Trezentos e Vinte e Um Reais e Vinte e Um	R\$ 798.404,36 (Setecentos e Noventa e Oito Mil Quatrocentos e Quatro Reais e Trinta e



MUNICÍPIO DE SANTA MARIA DO OESTE — ESTADO DO PARANÁ

CNPJ: 95.684.544/0001-26

RUA JOSE DE FRANÇA PEREIRA, N° 10 - CEP.: 85.230-000 - FONE/FAX: (042) 9 9841-0495

Nº	EMPRESA	VALOR PROPOSTO R\$	VALOR ANALISADO R\$
		Centavos)	Seis Centavos)

A decisão foi comunicada à empresas através da própria ata de n.º 004/2023.

09. CONSIDERAÇÕES FINAIS

Em face do exposto nos itens anteriores deste relatório e no contido nas demais peças constituintes do processo licitatório, a comissão de licitação emite a seguir seu parecer final.

- Que a contratação do objeto constante do Item adiante descrito, objeto da TOMADA DE PREÇOS nº 003/2023, seja adjudicada, com base no edital, na legislação pertinente e nas decisões constantes deste relatório, a respectiva proponente vencedor, para entrega nos prazos e de acordo com o cronograma físico-financeiro proposto e pelo valor global seguinte:

Item nº 01 - "CONTRATAÇÃO DE EMPRESA PARA REALIZAR PAVIMENTAÇÃO ASFÁLTICA NA AVENIDA DONA EUNICE ÁREA URBANA NO DISTRITO DE SÃO MANOEL, COM AREA DE 3.581,86 M², CUJA OBRA DEVERÁ SER REALIZADA DE ACORDO COM A PLANILHA E DEMAIS PROJETOS, QUE FAZ PARTE INTEGRANTE DESTA EDITAL".

Proponente: DELLAI PAVIMENTAÇÃO EIRELI, CNPJ sob n.º 37.394.549/0001-18, localizada na Rua Angelina Geralda de Jesus, 875, Sala 01, Siqueira Campos – Paraná.

Valor Global: R\$ 794.321,21 (Setecentos e Noventa e Quatro Mil Trezentos e Vinte e Um Reais e Vinte e Um Centavos)

Prazo de execução: 240 (Duzentos e Quarenta) dias.

Santa Maria do Oeste - Paraná, 19 de Abril de 2023.

Presidente da Comissão: Talita Maria Soares

Membros da comissão: Jeroslava Latzuk Volski

Membros da comissão: Josias Gonçalves



MUNICIPIO DE SANTA MARIA DO OESTE — ESTADO DO PARANÁ

CNPJ: 95.684.544/0001-26

RUA JOSE DE FRANÇA PEREIRA, N° 10 - CEP.: 85.230-000 - FONE/FAX: (042) 9 9841-0495



PARECER JURÍDICO

“O parecer facultativo é um ato opinativo que não vincula a Administração Pública ou os seus administrados, podendo esses segui-lo para melhor fundamentar suas decisões ou ignorá-lo, pois, não estão vinculados a conclusão exarada pelo parecerista”.

PROCESSO LICITATÓRIO Nº 034/2023.

TOMADA DE PREÇOS Nº 003/2023.

Objeto: “CONTRATAÇÃO DE EMPRESA PARA REALIZAR PAVIMENTAÇÃO ASFÁLTICA NA AV. DONA EUNICE, ÁREA URBANA, NO DISTRITO DE SÃO MANOEL, COM ÁREA DE 3.581,86 M2, CUJA OBRA DEVERÁ SER REALIZADA DE ACORDO COM A PLANILHA E DEMAIS PROJETOS, QUE FAZ PARTE INTEGRANTE DESTE EDITAL”.

Trata o presente Parecer da análise do procedimento licitatório supracitado, principalmente no que tange a sua fase externa. Ressaltando-se, outrossim de parecer quanto a regularidade forma.

Assim, compulsando o procedimento, verifica-se que o Aviso de Licitação foi devidamente publicado no Diário Oficial Da União, data de 31 de Março de 2023, nº 63, fls. 98, e no Diário Oficial dos Municípios do Paraná, em data de 31 de Março de 2023, edição 2.742, fls. 95, conforme faz prova os documentos acostados ao processo, o art. 21, parágrafo 2º, inciso III, da Lei Federal nº 8.666/1993, que dispõe: **“ Art. 21 – Os avisos contendo os resumos dos editais das concorrências, das tomadas de preços, dos concursos e dos leilões, embora realizados no local da repartição interessada, deverão ser**



publicados com antecedência, no mínimo , por uma vez: § 2º - O prazo mínimo até o recebimento das propostas ou da realização do evento será: inciso III – quinze dias para a tomada de preços, nos casos não especificados na alíneas “b” do inciso anterior, ou leilão;

Destaque-se também que encontra-se anexo aos autos informação, referente a divulgação junto ao Mural de Licitações do Tribunal de Contas do Estado do Paraná, nos termos da Instrução Normativa de nº 37/2009 – fls. 97, anexo ainda às fls. 99, o comprovante de envio de edital a Câmara Municipal, atendendo assim o disposto na Lei Municipal nº 326/2011.

O prazo para retirada do edital transcorreu normalmente, não sendo apresentada nenhuma impugnação ao edital em questão. Sendo que procedeu a retirada do edital 01 (uma) empresa licitante: **1) DELLAI PAVIMENTAÇÃO EIRELI.**

No entanto, na data apazada e em sessão pública, conforme consta da Ata de nº 004/2023, de apresentação de propostas e preços, onde o pregoeiro e equipe de apoio destacou que procedeu o protocolo das propostas de preços e habilitação, as empresas licitantes apresentaram os documentos solicitados no Edital, estando portanto foram habilitadas ao certame, após o julgamento das propostas foi declarada vencedora a empresa: **01- DELLAI PAVIMENTAÇÃO EIRELI., CNPJ 37.394.549/0001-18**, localizada na Rua Angelina Geralda de Jesus, nº 875, Sala 01, na cidade de Siqueira Campos-Pr., no valor de **R\$ 794.321,21** (Setecentos e noventa e quatro mil, trezentos e vinte e um reais e vinte e um centavos).

Sendo daí foi declarada vencedora nos valores constantes na referida Ata, dispensando-se o prazo de Recurso.



Os valores contratados, estão insculpidos acima conf. às fls. 150/155 do Relatório de Julgamento e Classificação.

Como se sabe, a Tomada de Preços é uma modalidade de licitação utilizada para contratação de empresas, regido, inclusive pelos princípios da legalidade, impessoalidade, moralidade, publicidade e eficiência. Há também outros princípios norteadores da Administração Pública, comumente percebidos tais como o da igualdade, razoabilidade e proporcionalidade.

Pode-se dizer que as características mais marcantes dessa nova modalidade são a simplificação e a celeridade, desde a sessão da Tomada de Preços, incluído o credenciamento dos participantes, apresentação das propostas e habilitação, até a assinatura do contrato, devendo o pregoeiro ater-se exclusivamente aos pontos essenciais de validade, seja da proposta comercial, seja dos itens requeridos para a habilitação, no escopo de evitar justamente que formalismos desnecessários procrastinem os fins perseguidos pela Administração. Ao pregoeiro requer, sobretudo, razoabilidade e proporcionalidade, e impessoalidade nas decisões, como se verifica no caso em tela.

Características estas observadas quando da realização do presente certame, onde o pregoeiro e equipe de apoio agiram com razoabilidade e proporcionalidade, na condução do certame.

Desta forma, pelo aspecto legal, esta assessoria opina que o presente procedimento licitatório especial deve ser encaminhado ao Chefe de Executivo Municipal para análise final, procedendo-se se assim o quiser e determinar, pela homologação e adjudicação do objeto licitado ao licitante vencedor de acordo com o constante no relatório de julgamento e classificação do pregoeiro, anexo ao procedimento.



Por derradeiro, cumpre salientar que o presente parecer tomou por base, exclusivamente, os elementos que constam, até a presente data, nos autos do processo administrativo em epígrafe. Destarte, incumbe, a este órgão de execução da advocacia prestar consultoria sob o prisma estritamente jurídico, não lhe competindo adentrar à conveniência e à oportunidade dos atos praticados, nem analisar aspectos de natureza eminentemente técnico-administrativa, ou mesmo quanto a execução do contrato a ser firmado.

S.M.J. É o Parecer.

Santa Maria do Oeste-Pr, 20 de Abril de 2023.



ÉDER JOSÉ SEBREŃSKI
Assessor Jurídico



MUNICÍPIO DE SANTA MARIA DO OESTE — ESTADO DO PARANÁ

CNPJ: 95.684.544/0001-26

RUA JOSE DE FRANÇA PEREIRA, Nº 10 - CEP.: 85.230-000 - FONE/FAX: (042) 9 9841-0495

HOMOLOGAÇÃO E ADJUDICAÇÃO

HOMOLOGO o Processo Licitatório nº 034/2023, elaborado na Modalidade de TOMADA DE PREÇOS nº 003/2023, que tem por objeto a **“CONTRATAÇÃO DE EMPRESA PARA REALIZAR PAVIMENTAÇÃO ASFÁLTICA NA AVENIDA DONA EUNICE ÁREA URBANA NO DISTRITO DE SÃO MANOEL, COM AREA DE 3.581,86 M², CUJA OBRA DEVERÁ SER REALIZADA DE ACORDO COM A PLANILHA E DEMAIS PROJETOS, QUE FAZ PARTE INTEGRANTE DESTA EDITAL”**, pela proposta mais vantajosa para o Município Menor Preço Global, conforme especificado no Edital, Relatório de Julgamento e Classificação e Parecer Jurídico, **ADJUDICANDO** o objeto a licitante abaixo especificada, sendo que a mesma apresentou proposta condizente e válida ao objeto deste processo licitatório. Cujos valores estão compatível com os preços referenciais integrantes do processo licitatório.

- **DELLAI PAVIMENTAÇÃO EIRELI**, CNPJ sob n.º 37.394.549/0001-18, localizada na Rua Angelina Geralda de Jesus, 875, Sala 1, Centro, Siqueira Campos – Paraná.

- Valor Global: R\$ 794.321,21 (Setecentos e Noventa e Quatro Mil Trezentos e Vinte e Um Reais e Vinte e Um Centavos).

Dê-se a publicação devida e elabore-se o contrato na forma da lei.

Município de Santa Maria do Oeste-Pr, 24 de Abril de 2023.

OSCAR DELGADO
Prefeito Municipal

ESTADO DO PARANÁ
PREFEITURA MUNICIPAL DE SANTA MARIA DO OESTE

LICITAÇÃO
HOMOLOGAÇÃO E ADJUDICAÇÃO

HOMOLOGO o Processo Licitatório nº 034/2023, elaborado na Modalidade de TOMADA DE PREÇOS nº 003/2023, que tem por objeto a “**CONTRATAÇÃO DE EMPRESA PARA REALIZAR PAVIMENTAÇÃO ASFÁLTICA NA AVENIDA DONA EUNICE ÁREA URBANA NO DISTRITO DE SÃO MANOEL, COM AREA DE 3.581,86 M², CUJA OBRA DEVERÁ SER REALIZADA DE ACORDO COM A PLANILHA E DEMAIS PROJETOS, QUE FAZ PARTE INTEGRANTE DESTE EDITAL**”, pela proposta mais vantajosa para o Município Menor Preço Global, conforme especificado no Edital, Relatório de Julgamento e Classificação e Parecer Jurídico, **ADJUDICANDO** o objeto a licitante abaixo especificada, sendo que a mesma apresentou proposta condizente e válida ao objeto deste processo licitatório. Cujos valores estão compatível com os preços referenciais integrantes do processo licitatório.

- **DELLAI PAVIMENTAÇÃO EIRELI**, CNPJ sob n.º 37.394.549/0001-18, localizada na Rua Angelina Geralda de Jesus, 875, Sala 1, Centro, Siqueira Campos – Paraná.

- Valor Global: R\$ 794.321,21 (Setecentos e Noventa e Quatro Mil Trezentos e Vinte e Um Reais e Vinte e Um Centavos).

Dê-se a publicação devida e elabore-se o contrato na forma da lei.

Município de Santa Maria do Oeste-Pr, 24 de Abril de 2023.

OSCAR DELGADO
Prefeito Municipal

Publicado por:
Fernando Lopes
Código Identificador:486FF007

Matéria publicada no Diário Oficial dos Municípios do Paraná no dia 25/04/2023. Edição 2757
A verificação de autenticidade da matéria pode ser feita informando o código identificador no site:
<https://www.diariomunicipal.com.br/amp/>



CONTRATO ADMINISTRATIVO Nº 082/2023

CONTRATO PARA EXECUÇÃO DE SERVIÇOS DE ENGENHARIA, que fazem entre si o MUNICÍPIO DE SANTA MARIA DO OESTE, Estado do Paraná, pessoa jurídica de Direito Público Interno, C.N.P.J. Nº. 95.684.544/0001-26 neste ato representado pelo Prefeito Municipal Sr. OSCAR DELGADO, brasileiro, casado, comerciante, residente e domiciliado neste município de Santa Maria do Oeste, doravante denominado CONTRATANTE **DELLAI PAVIMENTAÇÃO EIRELI**, pessoa jurídica de direito privado, inscrita no C.N.P.J. n.º 37.394.549/0001-18, localizada na Rua Angelina Geralda de Jesus, 875, sala 1, centro, Siqueira Campos-Paraná, neste ato representado por Charles José Dellai, portador do RG. 8082045454 CPF nº 002.548.440-06, residente e domiciliado à Rua Angelina Geralda de Jesus, 875, sala 1, centro, Siqueira Campos-Paraná, doravante denominado CONTRATADO, de acordo com a TOMADA DE PREÇOS nº ../2023 sob o regime de empreitada por preço global, tipo MENOR PREÇO, e com a Lei federal nº 8.666 de 21/06/93 e suas posteriores alterações, com as seguintes cláusulas:

CLÁUSULA PRIMEIRA - DO OBJETO:

“Contratação de Empresa para “CONTRATAÇÃO DE EMPRESA PARA REALIZAR PAVIMENTAÇÃO ASFÁLTICA NA AVENIDA DONA EUNICE ÁREA URBANA NO DISTRITO DE SÃO MANOEL, COM AREA DE 3.581,86 M², CUJA OBRA DEVERÁ SER REALIZADA DE ACORDO COM A PLANILHA E DEMAIS PROJETOS, QUE FAZ PARTE INTEGRANTE DESTE EDITAL”.

CLÁUSULA SEGUNDA - DO PREÇO:

Valor Total Global da Obra de R\$ 794.321,21 (Setecentos e Noventa e Quatro Mil Trezentos e Vinte e Um Reais e Vinte e Um Centavos).

PARÁGRAFO ÚNICO: Ao CONTRATANTE fica reservado o direito de reter impostos municipais/federais incidentes sobre os serviços contratados.

CLÁUSULA TERCEIRA - DO REGIME DE EXECUÇÃO:

O regime de execução é a EMPREITADA POR PREÇO GLOBAL.

CLÁUSULA QUARTA - DA DOTAÇÃO ORÇAMENTÁRIA:

Dotações					
Exercício da despesa	Conta da despesa	Funcional programática	Fonte de recurso	Natureza da despesa	Grupo da fonte
2023	2740	12.002.15.451.1067	618	4.4.90.51.00.00	Do Exercício

CLÁUSULA QUINTA - DO PRAZO DE VIGÊNCIA:

O presente contrato terá a vigência de 12 (doze) meses, inicia-se nesta data e encerra-se na data de 03/05/2024.

CLÁUSULA SEXTA - DO PRAZO DE EXECUÇÃO:

CHARLES
JOSE
DELLAI:00254
844006

Assinado de forma digital por CHARLES JOSE DELLAI:00254844006
Dados: 2023.05.05 14:09:10 -03'00'





O prazo de execução será de até 240 (Duzentos e Quarenta) dias, contados da data de emissão da ordem de serviços emitida pelo Departamento de Engenharia do Município de Santa Maria do Oeste.

PARÁGRAFO ÚNICO: Qualquer prorrogação nos prazos somente se dará com a anuência expressa do CONTRATANTE através de Termo Aditivo assinado entre as partes, atendidos os requisitos da cláusula sétima.

CLÁUSULA SÉTIMA – DA PRORROGAÇÃO DOS PRAZOS

Somente poderão ser admitidas alterações dos prazos com a anuência expressa do CONTRATANTE, quando:

- a) ocorrer alteração do projeto e/ou especificações pelo CONTRATANTE;
- b) houver serviços extraordinários que alterem as quantidades iniciais;
- c) houver serviços complementares, obedecidos os dispositivos regulamentares;
- d) ocorrer atraso no fornecimento de dados informativos, materiais e qualquer subsídio à obra, que estejam sob responsabilidade expressa do CONTRATANTE;
- e) ocorrer atos do CONTRATANTE que interfiram na execução contratual;
- f) ocorrer atos de terceiros que interfiram no prazo de execução ou outros devidamente justificados e aceitos pelo CONTRATANTE.
- g) ocorrer por motivos de força maior ou caso fortuito, entre outros, "lock out", perturbações industriais, excessos de chuvas, explosões ou quaisquer outros acontecimentos semelhantes e equivalentes a estes, desde que estes fatos tenham influência direta sobre a execução da obra e que fujam ao controle seguro de qualquer das partes interessadas, as quais não consigam impedir sua ocorrência. A expressão "força maior" deve, também, incluir qualquer atraso causado por legislação, regulamentação ou atos governamentais, por ação ou omissão do CONTRATANTE, que venham causar atrasos à CONTRATADA. Nenhuma parte será responsável perante a outra pelos atrasos ocasionados por motivo de força maior.

PARÁGRAFO PRIMEIRO: Enquanto pendurarem os motivos da alínea "G" ou quando ocorrer a suspensão do contrato por ordem do CONTRATANTE, cessam os deveres e responsabilidades de ambas as partes, em relação ao contrato. Os atrasos provenientes de greves ocorridas no CONTRATADO ou atrasos por parte de seus eventuais subcontratados não poderão ser alegados como decorrentes de força maior.

PARÁGRAFO SEGUNDO: Para que o CONTRATADO possa invocar os fatos indicados no caput como capazes de justificar quaisquer atrasos, os mesmos deverão ser comunicados ao CONTRATANTE por escrito e devidamente comprovados, no prazo máximo de 48 (quarenta e oito) horas do início da referida ocorrência.

PARÁGRAFO TERCEIRO: Os motivos invocados pelo CONTRATADO serão julgados pelo CONTRATANTE após a constatação da veracidade da sua ocorrência.

PARÁGRAFO QUARTO: Após a aceitação dos motivos invocados pelo CONTRATADO poderá haver acordo entre as partes para uma eventual prorrogação do prazo.

PARÁGRAFO QUINTO: Caso o CONTRATADO não execute, total ou parcialmente, qualquer dos itens ou serviços previstos no projeto, especificações técnicas, memoriais e demais documentos integrantes da licitação, o CONTRATANTE reserva-se o direito de executá-los diretamente ou através de terceiros. Ocorrendo a hipótese mencionada, o CONTRATADO responderá pelos custos, através de glosas de créditos e/ou garantias, e/ou pagamento direto



ao CONTRATANTE, inclusive será declarado inidôneo, ficando impedido de firmar contrato pelo prazo de até 02 (dois) anos, conforme gravidade da infração e dos danos decorrentes.

CLÁUSULA OITAVA - DA ORDEM DE SERVIÇOS E FISCALIZAÇÃO PELO CONTRATANTE:

O Depto. de Engenharia do Município de Santa Maria do Oeste deverá fornecer a Ordem de Serviços, proceder à fiscalização e medição dos serviços, efetuar o Relatório de Ocorrências - BDO e emitir o Laudo provisório e definitivo de conclusão da obra.

CLÁUSULA NONA - DAS OBRIGAÇÕES DO CONTRATADO:

Será de responsabilidade do CONTRATADO o fornecimento de todos os equipamentos, transportes e recursos humanos necessários à perfeita execução dos serviços contratados, bem como o recolhimento prévio da ART de execução.

PARÁGRAFO PRIMEIRO: O CONTRATADO terá o prazo de até 03 (três) dias, contados da data de assinatura do contrato, para o recolhimento das respectivas ARTs.

PARÁGRAFO SEGUNDO: O CONTRATADO deverá apresentar junto ao Departamento de Engenharia da Prefeitura Municipal de Santa Maria do Oeste, as respectivas ARTs, para a respectiva conferência e aprovação.

PARÁGRAFO TERCEIRO: A responsabilidade civil pela solidez e segurança da obra será do CONTRATADO, mesmo após o recebimento provisório ou definitivo da obra, pelo CONTRATANTE, não excluindo a responsabilidade ético-profissional daquele pela perfeita execução do contrato.

PARÁGRAFO QUARTO: O CONTRATADO obriga-se a executar o objeto do presente contrato em estrita observância aos serviços e prazos estabelecidos no cronograma físico-financeiro.

PARÁGRAFO QUINTO: O CONTRATADO é obrigado a reparar, corrigir, remover, reconstruir ou substituir, às suas expensas, no total ou em parte, os serviços referentes à obra, objeto deste contrato, em que se verificarem vícios, defeitos ou incorreções resultantes da má execução ou má qualidade dos materiais empregados, livre de quaisquer ônus financeiros para o CONTRATANTE.

PARÁGRAFO SEXTO: Caberá ao CONTRATADO, com exclusividade, todas as obrigações e despesas com encargos sociais, trabalhistas, securitários, previdenciários, passados, presentes e futuros, na forma de legislação em vigor, relativos aos seus empregados que utilizar na execução do objeto deste contrato, bem como com quaisquer ações trabalhistas e/ou ações cíveis promovidas por estes empregados que porventura possam surgir durante a vigência do Contrato ou após a rescisão do mesmo, não podendo, em hipótese alguma, ser o CONTRATANTE por elas responsabilizado.

PARÁGRAFO SÉTIMO: O CONTRATADO obriga-se a manter durante toda a execução do presente contrato todas as condições de habilitação e qualificação exigidas no certame licitatório.

PARÁGRAFO OITAVO: O Contratado fica obrigado a aceitar, nas mesmas condições contratuais, os acréscimos ou supressões que se fizerem nas obras e/ou serviços, decorrentes do presente edital, até 25% (vinte e cinco por cento) do valor inicial atualizado do contrato, sendo que as supressões poderão ultrapassar o limite previsto.

CHARLES
JOSE
DELLAI:002
54844006

Assinado de forma
digital por CHARLES
JOSE
DELLAI:00254844006
Dados: 2023.05.05
14:09:49 -03'00'



MUNICÍPIO DE SANTA MARIA DO OESTE — ESTADO DO PARANÁ

CNPJ: 95.684.544/0001-26

RUA JOSE DE FRANÇA PEREIRA, Nº 10 - CEP.: 85.230-000 - FONE/FAX: (042) 9 9841-0495

PARÁGRAFO NONO: É vedada a subcontratação dos serviços ou parte destes com outras pessoas físicas ou jurídicas, sem a anuência expressa do CONTRATANTE.

CLÁUSULA DÉCIMA - DAS OBRIGAÇÕES DO CONTRATANTE:

É de responsabilidade do CONTRATANTE a indicação do local para a execução dos serviços, ofertando ao CONTRATADO condições propícias a boa e perfeita execução do objeto deste contrato.

PARÁGRAFO PRIMEIRO: É de responsabilidade do CONTRATANTE efetuar os pagamentos ao CONTRATADO.

PARAGRAFO SEGUNDO: O CONTRATANTE obriga-se a fornecer a Ordem de Serviços, proceder à fiscalização e medição dos serviços, efetuar o laudo de vistoria, bem como realizar o relatório de ocorrências da execução do contrato, emitir o Laudo provisório e definitivo de Conclusão da obra através do Departamento de Engenharia do Município e encaminhar uma via a Secretaria de Administração e outra a Comissão de Licitações.

CLÁUSULA DÉCIMA PRIMEIRA – DO FATURAMENTO

O processo de faturamento realizar-se-á conforme segue, de modo a estabelecer condições que objetivem padronizar prazos, condições e forma de apresentação.

PARÁGRAFO PRIMEIRO: Faturamento a preços iniciais que se compõem de Relação de documentos do Processo de faturamento (medições, Laudo de vistoria);

PARÁGRAFO SEGUNDO: O processo será apresentado e protocolado no 1º (primeiro) dia útil do mês subsequente à execução dos serviços. O período de medição abrange os serviços realizados até o último dia útil de cada mês e a nota fiscal/fatura deverá ser emitida com data do 1º (primeiro) dia útil do mês subsequente á execução dos serviços.

PARÁGRAFO TERCEIRO: O processo será devolvido mediante cancelamento de protocolo, se houver incorreção e/ou falta de documentos, mesmo tendo sido apresentado e protocolado no prazo.

PARÁGRAFO QUARTO: O CONTRATADO poderá reapresentar o processo, com nova nota fiscal e protocolar nas mesmas condições indicadas acima. O prazo para o procedimento de correção será o mesmo podendo ser dilatado para vencimento e pagamento, não cabendo neste período a atualização monetária ou qualquer outro ajuste da fatura devolvida.

PARÁGRAFO QUINTO: Serão retidos os impostos e contribuições sociais quando aplicável e de acordo com os critérios definidos na legislação pertinente.

CLAUSULA DÉCIMA SEGUNDA: DO PAGAMENTO

Após o procedimento previsto na cláusula anterior, o pagamento será efetuado pelo Município, mediante apresentação de Nota Fiscal do CONTRATADO, correspondente a cada pagamento, mensalmente, até o final da obra, de acordo com as medições, Laudo de Vistoria, emitido pelo Departamento de Engenharia do Município.

PARÁGRAFO PRIMEIRO: A liberação da primeira parcela fica condicionada ainda a:

- a) Recolhimento da ART de Execução pelo Contratado;

CHARLES
JOSE
DELLAI:00254
844006

Assinado de forma
digital por CHARLES
JOSE
DELLAI:00254844006
Dados: 2023.05.05
14:10:09 -03'00'



MUNICÍPIO DE SANTA MARIA DO OESTE — ESTADO DO PARANÁ

CNPJ: 95.684.544/0001-26

RUA JOSE DE FRANÇA PEREIRA, Nº 10 - CEP.: 85.230-000 - FONE/FAX: (042) 9 9841-0495

- b) Apresentação de matrícula da Obra no Cadastro Específico do INSS (CEI), conforme Instrução Normativa MPS/SRP nº 03 de 14 de julho de 2005.

PARÁGRAFO SEGUNDO: A liberação de cada uma das demais parcelas fica condicionada à apresentação dos documentos mencionados na cláusula décima primeira e ao procedimento ali previsto.

PARÁGRAFO TERCEIRO: A liberação da última parcela fica condicionada, a apresentação dos documentos mencionados na cláusula décima primeira e ao procedimento ali previsto, acrescentado da apresentação de:

- a) CND da Obra;
- b) Termo de Recebimento Provisório da Obra, emitido pela Comissão de Recebimento de Bens e pelo Setor de Engenharia da Prefeitura.

PARÁGRAFO QUARTO: A não apresentação ou apresentação incorreta dos documentos que compõem o processo de faturamento e pagamento dos serviços executados ensejará a NÃO ACEITAÇÃO E/OU DEVOLUÇÃO, ficando por conta e risco do CONTRATADO a reentrada do processo dentro dos prazos previstos, para que não fique prejudicado o seu pagamento. No caso de devolução ou não aceitação do processo de faturamento, a liberação do pagamento ficará condicionada à regularização da situação do CONTRATADO junto a CONTRATANTE, não cabendo nesse período a atualização monetária ou qualquer outro reajuste das faturas devolvidas ou não aceitas, bem como prorrogação dos prazos estabelecidos para execução dos serviços.

PARÁGRAFO QUINTO: O CONTRATADO deverá encontrar-se regular com o CRF/FGTS e RFB/PGFN, na data do efetivo pagamento, sob pena do não recebimento da fatura mensal. Deverá também manter atualizados o CRF/FGTS e RFB/PGFN junto ao Cadastro do Contratante.

PARÁGRAFO SEXTO: Na nota fiscal/fatura para serviços/materiais deve estar especificado o número da licitação, período de execução e recurso, indicando separadamente a parcela referente à mão de obra, a parcela referente aos materiais e equipamentos.

PARÁGRAFO SÉTIMO: Ao Município fica reservado o direito de reter impostos municipais/federais incidentes sobre o objeto licitado.

CLÁUSULA DÉCIMA QUARTA - DA FISCALIZAÇÃO, TESTES, CONCLUSÃO, ACEITAÇÃO, RECEBIMENTO E POSSE DA OBRA.

PARÁGRAFO PRIMEIRO: O CONTRATADO deverá permitir que funcionários, Engenheiros, especialistas, membros e demais peritos enviados pelo CONTRATANTE:

- a) Inspecionem e fiscalizem a qualquer tempo a execução da obra;
- b) Examinem os registros e documentos que considerarem necessários;
- c) Verifiquem se estão disponíveis na obra os veículos e/ou equipamentos disponibilizados pelo CONTRATADO, inclusive no que se refere aos relativos a Segurança no Trabalho. Caso fique constatada a falta dos mesmos no local da obra, poderão ser impostas as sanções previstas de acordo com o contrato de empreitada e as normas de segurança do trabalho.

CHARLES JOSE
DELLAI:00254
844006

Assinado de forma digital por CHARLES JOSE DELLAI:00254844006
Dados: 2023.05.05 14:10:31 -03'00'



PARÁGRAFO SEGUNDO: O CONTRATADO deverá manter um perfeito sistema de sinalização e segurança em todos os locais de serviços, principalmente nos trabalhos em vias públicas, de acordo com as normas de segurança do trabalho.

PARÁGRAFO TERCEIRO: O CONTRATADO deverá manter, no local da obra, preposto aceito pelo CONTRATANTE para representá-lo, caso seja necessário, durante a execução do contrato.

PARÁGRAFO QUARTO: O CONTRATADO deve manter no canteiro da obra um projeto completo, o qual deverá ficar reservado para o manuseio da fiscalização e do pessoal do órgão fiscalizador.

PARAGRAFO QUINTO: O CONTRATADO deverá manter no canteiro de obra o Boletim Diário de Ocorrências – BDO, o qual, diariamente, deverá ser preenchido e rubricado pelo encarregado do CONTRATADO e pela fiscalização.

PARÁGRAFO SEXTO: Caso o CONTRATADO não execute, total ou parcialmente qualquer dos itens ou serviços previstos, o CONTRATANTE reserva-se no direito de executá-los diretamente ou através de terceiros. Ocorrendo tal hipótese mencionada, o então CONTRATADO responderá pelos custos, através de glosas de créditos e/ou garantias e/ou pagamento direto ficando, suspenso de firmar contrato pelo prazo de até 02 (dois) anos, bem como poderá ser declarado inidôneo, conforme a gravidade da infração, além da responsabilidade pelos danos decorrentes.

PARÁGRAFO SÉTIMO: O CONTRATADO deverá atender às determinações da fiscalização no prazo máximo de 24 (vinte e quatro) horas e prestar toda assistência e colaboração necessária.

PARÁGRAFO OITAVO: O Departamento de Engenharia, após conferência e aprovação da (s) ART (s) pelo CONTRATADO, deverá encaminhar 01 (uma) via das mesmas a Secretaria de Administração da Prefeitura Municipal de Santa Maria do Oeste.

PARÁGRAFO NONO: Após a conclusão da obra, o Departamento de Engenharia deverá emitir o Laudo de Recebimento Provisório de Aceitação da Obra encaminhando o mesmo para a Secretaria da Administração e para Comissão de Licitações.

PARÁGRAFO DÉCIMO: A obra, objeto deste contrato, será recebida pela Comissão de Recebimentos de Obras do Município de Santa Maria do Oeste, designada para tal ato, a qual emitirá o Laudo de Recebimento Definitivo da Obra após 60 (sessenta) dias do Recebimento Provisório, e encaminhará 01 (uma) via a Coordenadoria Administrativa e Financeira e 01 (uma) via a Comissão de Licitações.

PARÁGRAFO DÉCIMO PRIMEIRO: O recebimento provisório ou definitivo da obra, não exclui a responsabilidade civil do CONTRATADO pela qualidade da obra, nem a ético-profissional, pela perfeita execução do contrato.

PARAGRAFO DECIMO SEGUNDO: O responsável técnico pela execução da obra será do ENGENHEIRO CIVIL Wellington Antunes dos Santos, inscrição no CREA sob nº 181838-D

CLÁUSULA DÉCIMA QUINTA - DA SEGURANÇA E MEDICINA NO TRABALHO



MUNICIPIO DE SANTA MARIA DO OESTE — ESTADO DO PARANÁ

CNPJ: 95.684.544/0001-26

RUA JOSE DE FRANÇA PEREIRA, Nº 10 - CEP.: 85.230-000 - FONE/FAX: (042) 9 9841-0495

O CONTRATADO deverá fornecer a todos os trabalhadores o tipo adequado de equipamento de proteção individual – EPI.

PARÁGRAFO PRIMEIRO: O CONTRATADO deverá treinar e tornar obrigatório o uso dos EPIs.

PARÁGRAFO SEGUNDO: O Equipamento de proteção individual fornecido ao empregado deverá obrigatoriamente conter a identificação do CONTRATADO.

PARÁGRAFO TERCEIRO: O CONTRATADO, em qualquer hipótese, não se eximirá da total responsabilidade quanto a negligência ou descumprimento da lei federal nº 6.514 de 22/12/1977, portaria 3.214 de 08/06/1978, Normas Regulamentares – nºs. 01 a 28 e em especial as nºs. 04, 05, 06 e 18.

PARÁGRAFO QUARTO: O CONTRATADO não será eximido de qualquer responsabilidade quanto à segurança individual e coletiva de seus trabalhadores.

PARÁGRAFO QUINTO: Deverão ser observadas pelo CONTRATADO todas as condições de higiene e segurança necessárias à preservação da integridade física de seus empregados, ao patrimônio do CONTRATANTE e de outrem, e aos materiais envolvidos na obra, de acordo com as normas regulamentadoras - NRs aprovadas pela portaria 3.214 de 08/06/1978, lei federal nº 6.514 de 22/12/1977.

PARÁGRAFO SEXTO: Somente está autorizado a executar a obra, para o CONTRATANTE, o CONTRATADO que possuir profissional qualificado e que estejam instruídos quanto às precauções relativas ao seu trabalho e apresentarem estado de saúde compatível com as atividades desenvolvidas; portanto, os trabalhos nunca deverão ser executados sem que sejam analisados os riscos previstos, os sistemas de proteção individual e coletivo e estado geral das ferramentas e equipamentos utilizados.

PARÁGRAFO SÉTIMO: O CONTRATANTE atuará, objetivando o total cumprimento das normas, conforme contido no edital e neste contrato, estando autorizado a interditar serviços ou partes destes em caso de não cumprimento das exigências de lei. Se houver paralisações, estas não serão caracterizadas como justificativa por atraso na obra.

PARÁGRAFO OITAVO: O CONTRATADO deverá, de imediato, providenciar o atendimento das exigências do CONTRATANTE. Para casos específicos em que a fiscalização conceder prazos de 48 (quarenta e oito) horas para atendimento das exigências, as prorrogações dos referidos prazos não poderão ultrapassar 05 (cinco) dias para o atendimento completo.

PARÁGRAFO NONO: Esgotado o prazo descrito no parágrafo anterior, o CONTRATANTE poderá promover as medidas que forem necessárias, cobrando do CONTRATADO as despesas daí decorrentes, sem prejuízos de outras penalidades previstas no contrato de empreitada, inclusive a sua rescisão.

PARÁGRAFO DÉCIMO: Cabe ao CONTRATADO solicitar ao CONTRATANTE a presença imediata do responsável pela fiscalização em caso de acidente na obra e/ou nos serviços e/ou nos bens de terceiros, para que seja providenciada a necessária perícia.

CHARLES JOSE Assinado de forma digital
por CHARLES JOSE
DELLAI:00254844006
44006 Dados: 2023.05.05
14:11:16 -03'00'



CLÁUSULA DÉCIMA SEXTA - DAS PLACAS DE OBRA, MATERIAIS, VEÍCULOS, MÁQUINAS E EQUIPAMENTOS

As placas de obra serão fornecidas e instaladas pelo CONTRATADO, em consonância com os modelos, especificações e locais de instalação estabelecidos pelo CONTRATANTE em até 05 (cinco) dias contados da data de assinatura do contrato de empreitada.

PARÁGRAFO PRIMEIRO: Todos os veículos, máquinas e equipamentos a serem utilizados na obra, serão fornecidos pelo CONTRATADO e todos os custos de aquisição, de transporte, de armazenamento ou de utilização deverão estar incluídos nos preços unitários propostos.

PARÁGRAFO SEGUNDO: A responsabilidade pelo fornecimento, em tempo hábil, dos veículos, máquinas e equipamentos será exclusivamente do CONTRATADO, que não poderá solicitar prorrogação do prazo de execução, nem justificar retardamento na conclusão da obra, em decorrência do fornecimento deficiente dos mesmos.

CLÁUSULA DÉCIMA SÉTIMA - DAS PENALIDADES

O não cumprimento pelo CONTRATADO quanto aos prazos detalhados no instrumento convocatório e no presente contrato, o atraso na execução dos serviços, a não substituição, reconstrução, correção, reparação dos serviços ou objetos viciados, implicarão, notadamente, nas seguintes penalidades:

- a) multa de 0,1% (um décimo por cento) do valor contratual por dia consecutivo que exceder à data prevista para conclusão da (s) obra (s);
- b) multa de 10% (dez por cento) do valor contratual quando a CONTRATADA ceder o contrato, no todo ou parte, a pessoa física ou jurídica, sem autorização do CONTRATANTE, devendo reassumir a execução da (s) obra (s) no prazo máximo de 15 (quinze) dias, da data da aplicação da multa, sem prejuízo de outras sanções contratuais;
- c) multa de 0,1% (um décimo por cento) por dia de atraso quanto ao descumprimento das determinações emanadas da fiscalização.

PARÁGRAFO PRIMEIRO: A inadimplência e o descumprimento das demais cláusulas do presente contrato sujeitará o CONTRATADO às seguintes sanções administrativas, aplicáveis na forma da lei, após a instauração de processo administrativo, conforme a gravidade da falta:

- a) Advertência;
- b) Multa de 10% (dez por cento) sobre o valor contratado, a ser aplicada na hipótese do parágrafo primeiro, da Cláusula Décima Oitava;
- c) Suspensão temporária de participação em licitações e impedimentos de contratar com o Município, pelo prazo que o Município fixar, segundo a gradação que for estipulada em função da natureza da falta.
- d) Expedição de Declaração de inidoneidade para participação em licitação, ou contratar com o Município, enquanto perdurarem os motivos determinantes da punição, ou até que se promova a reabilitação.

PARÁGRAFO SEGUNDO: As sanções decorrentes do processo administrativo serão publicadas no Diário Oficial do Município.

PARÁGRAFO TERCEIRO: A aplicação das sanções previstas nesta cláusula não exclui a responsabilização do CONTRATADO por eventuais perdas e danos causados ao Município.



PARÁGRAFO QUARTO: As multas previstas no caput desta cláusula, alíneas "a", "b" e "c", bem como a prevista no § 1º, alínea "b" poderão ser aplicadas cumulativamente com as demais sanções administrativas constantes nas alíneas "a" "c" e "d", do §1º.

PARÁGRAFO QUINTO: A multa será cobrada pelo CONTRATANTE de acordo com o estabelecido pela legislação pertinente. Caso o CONTRATADO não venha a recolher a multa devida dentro do prazo determinado, a mesma será descontada do valor das parcelas de pagamento vincendas e/ou será descontada do valor da garantia de execução.

PARÁGRAFO SEXTO: As sanções previstas nesta cláusula poderão cumular-se, porém, não poderão exceder a 30% (trinta por cento) do valor contratual, assim como não excluem a possibilidade de rescisão administrativa do Contrato.

CLÁUSULA DÉCIMA OITAVA – DA RESCISÃO

O CONTRATANTE reserva o direito de rescindir o Contrato independentemente de interpelação judicial ou extrajudicial, nos seguintes casos:

- a) quando o CONTRATADO falir, for dissolvido ou por superveniente incapacidade técnica;
- b) quando o CONTRATADO transferir no todo ou parte, o contrato a quaisquer empresas ou consórcios de empresas sem a prévia e expressa anuência do CONTRATANTE;
- c) quando houver atraso nos serviços pelo prazo de 30 dias por parte do CONTRATADO sem justificativa aceita pelo CONTRATANTE;
- d) quando houver inadimplência de cláusulas ou condições contratuais por parte do CONTRATADO e desobediência da determinação da fiscalização; e
- e) demais hipóteses do Art. 78, 79 e 80 da Lei 8.666/93 e suas posteriores alterações.

PARÁGRAFO PRIMEIRO: Decorrido atraso na execução do objeto, de período igual ou superior a 1/3 (um terço) do prazo de execução, sem manifestação do CONTRATADO, estará caracterizada a recusa, ficando assegurado ao CONTRATANTE o direito de tomar as medidas cabíveis para a rescisão contratual e aplicação da multa em conformidade com o estabelecido na Cláusula Décima Sétima, § 1º, "alínea b".

PARÁGRAFO SEGUNDO: A rescisão do contrato, quando motivada por qualquer dos itens acima relacionados, implicará na apuração de perdas e danos, sem prejuízo da aplicação das demais penalidades legais cabíveis.

PARÁGRAFO TERCEIRO: Declarada a rescisão do contrato, que vigorará a partir da data de sua declaração, o CONTRATADO se obriga, expressamente, como ora o faz, a entregar os serviços já concluídos, os materiais depositados e o canteiro de obras inteiramente desembaraçado, não criando dificuldades de qualquer natureza.

CLÁUSULA DÉCIMA NONA – DOS CASOS OMISSOS

Os casos omissos serão solucionados pelos princípios jurídicos gerais, bem como aplicação dos dispositivos da lei 8.666/93, regentes da matéria.

CLÁUSULA VIGÉSIMA - DO FORO:

CHARLES
JOSE
DELLAI:002
54844006

Assinado de forma
digital por CHARLES
JOSE
DELLAI:00254844006
Dados: 2023.05.05
14:12:05 -03'00'



MUNICIPIO DE SANTA MARIA DO OESTE — ESTADO DO PARANÁ

CNPJ: 95.684.544/0001-26

RUA JOSE DE FRANÇA PEREIRA, Nº 10 - CEP.: 85.230-000 - FONE/FAX: (042) 9 9841-0495

Fica eleito o foro de Pitanga com prevalência sobre qualquer outro, por mais privilegiado que seja, para dirimir todas as dúvidas que possam advir de qualquer das cláusulas do presente contrato.

E por estarem assim justas e acordadas, as partes assinam o presente contrato em 3 (três) vias de igual teor e forma, na presença das testemunhas.

Santa Maria do Oeste-Pr, 04 de MAIO de 2023.

Contratante:

OSCAR DELGADO
Prefeito Municipal

Contratado:

CHARLES JOSE
DELLAI:00254844006

Assinado de forma digital por
CHARLES JOSE
DELLAI:00254844006
Dados: 2023.05.05 14:12:31 -03'00'

DELLAI PAVIMENTAÇÃO EIRELI
Contratado

Testemunhas:

Marcos Antonio de Lima
RG.: 9.769.349-8
CPF: 068.959.869-60

Milício Vicente Stroher
RG.: 3.916.724-7
CPF: 578.005.889-04



MUNICIPIO DE SANTA MARIA DO OESTE — ESTADO DO PARANÁ

CNPJ: 95.684.544/0001-26

RUA JOSE DE FRANÇA PEREIRA, N° 10 - CEP.: 85.230-000 - FONE/FAX: (042) 9 9841-0495

EXTRATO DE CONTRATO ADMINISTRATIVO Nº 082/2023

Contratante: O MUNICIPIO DE SANTA MARIA DO OESTE, pessoa Jurídica de direito publico interno, inscrito no CNPJ do MF sob nº 95.684.544/0001-26, com sede na Rua José de França Pereira, 10 – Santa Maria do Oeste – PR, neste ato representado por seu prefeito municipal, Sr. **OSCAR DELGADO**.

Contratada: **DELLAI PAVIMENTAÇÃO EIRELI**, CNPJ sob n.º 37.394.549/0001-18, localizada na Rua Angelina Geralda de Jesus, 875, Sala 1, Centro, Siqueira Campos – Paraná.

OBJETO: “CONTRATAÇÃO DE EMPRESA PARA REALIZAR PAVIMENTAÇÃO ASFÁLTICA NA AVENIDA DONA EUNICE ÁREA URBANA NO DISTRITO DE SÃO MANOEL, COM AREA DE 3.581,86 M², CUJA OBRA DEVERÁ SER REALIZADA DE ACORDO COM A PLANILHA E DEMAIS PROJETOS, QUE FAZ PARTE INTEGRANTE DESTA EDITAL”.

- Valor Total Global da Obra de R\$ 794.321,21 (Setecentos e Noventa e Quatro Mil Trezentos e Vinte e Um Reais e Vinte e Um Centavos).

Data de assinatura: 04 de Maio de 2023.

Vigência: 03/05/2024.

ESTADO DO PARANÁ
PREFEITURA MUNICIPAL DE SANTA MARIA DO OESTE

LICITAÇÃO
EXTRATO DE CONTRATO ADMINISTRATIVO Nº 082/2023

Contratante: O MUNICIPIO DE SANTA MARIA DO OESTE, pessoa Jurídica de direito público interno, inscrito no CNPJ do MF sob nº 95.684.544/0001-26, com sede na Rua José de França Pereira, 10 – Santa Maria do Oeste – PR, neste ato representado por seu prefeito municipal, Sr. **OSCAR DELGADO**.

Contratada: DELLAI PAVIMENTAÇÃO EIRELI, CNPJ sob n.º 37.394.549/0001-18, localizada na Rua Angelina Geralda de Jesus, 875, Sala 1, Centro, Siqueira Campos – Paraná.

OBJETO: “CONTRATAÇÃO DE EMPRESA PARA REALIZAR PAVIMENTAÇÃO ASFÁLTICA NA AVENIDA DONA EUNICE ÁREA URBANA NO DISTRITO DE SÃO MANOEL, COM ÁREA DE 3.581,86 M², CUJA OBRA DEVERÁ SER REALIZADA DE ACORDO COM A PLANILHA E DEMAIS PROJETOS, QUE FAZ PARTE INTEGRANTE DESTE EDITAL”.

- Valor Total Global da Obra de R\$ 794.321,21 (Setecentos e Noventa e Quatro Mil Trezentos e Vinte e Um Reais e Vinte e Um Centavos).

Data de assinatura: 04 de Maio de 2023.

Vigência: 03/05/2024.

Publicado por:
Fernando Lopes
Código Identificador:687F720C

Matéria publicada no Diário Oficial dos Municípios do Paraná no dia 05/05/2023. Edição 2764

A verificação de autenticidade da matéria pode ser feita informando o código identificador no site:

<https://www.diariomunicipal.com.br/amp/>